

**K'NEX****BATTLERS™****SAW ZAW™****WARNING:**

CHOKING HAZARD - Small parts.  
Not for children under 3 years.

**AVERTISSEMENT:**

OBJET D'ÉTOUFFEMENT - Pièces de petite taille.  
Ne pas donner aux enfants de moins de 3 ans.

**8+****Building System**  
Système De Construction



## BUILDING WITH K'NEX



1. Each piece has its own shape and color. Just look at the picture, find the pieces in your set that match what you see, and snap them together.
2. To begin your model, find the **1** and follow the numbers. Try to hold your model in the same direction as in the picture so you'll attach your pieces to the right place.

## MOVIN' ON

3. The faded colors tell you this section is already built. You'll want to connect the new section to the place where the arrows are pointing. This piece will be in full color.

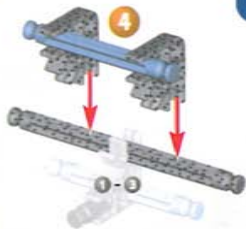

## SPACERS

4. There are places in your model where you need to add blue and silver Spacers. Be sure to use the right color and count them carefully.

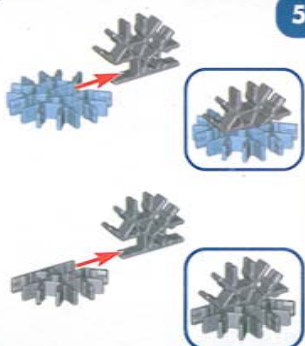
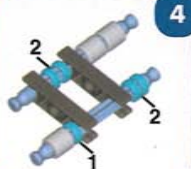

## CONNECTORS

5. There are blue and silver Connectors with special long slots. They slide together as you see in the pictures. Push the parts together until you hear a "click".

## ⚠ CAUTION:

6. Rubber Bands can cause injury from snap-back, breaking, or loss of control. While assembling models shown in instructions, hold Rubber Band tightly, and do not overstretch. Use Rubber Bands only as shown in these instructions. **DO NOT USE FRAYED OR TORN RUBBER BANDS.** Caution: Keep Rubber Bands away from face and eyes.

## Learn to Battle with Tornado Twist Action!

Your model has a battling feature you operate! Follow these simple steps:

1. To operate Hammer's (sold separately) battling feature, twist the green Rod back and forth.

1. To operate Saw Zaw's battling feature, turn the crank.

2. Make sure the figure is directly above the black Rod/Connector.

\*Hammer 10416/62724  
(sold separately)

3. By hitting this gray Connector (the sweet spot), you can eject a challenger's driver and win!

2. Make sure the gray Connector (with figure) is directly above the other gray Connector.

# Saw Zaw™

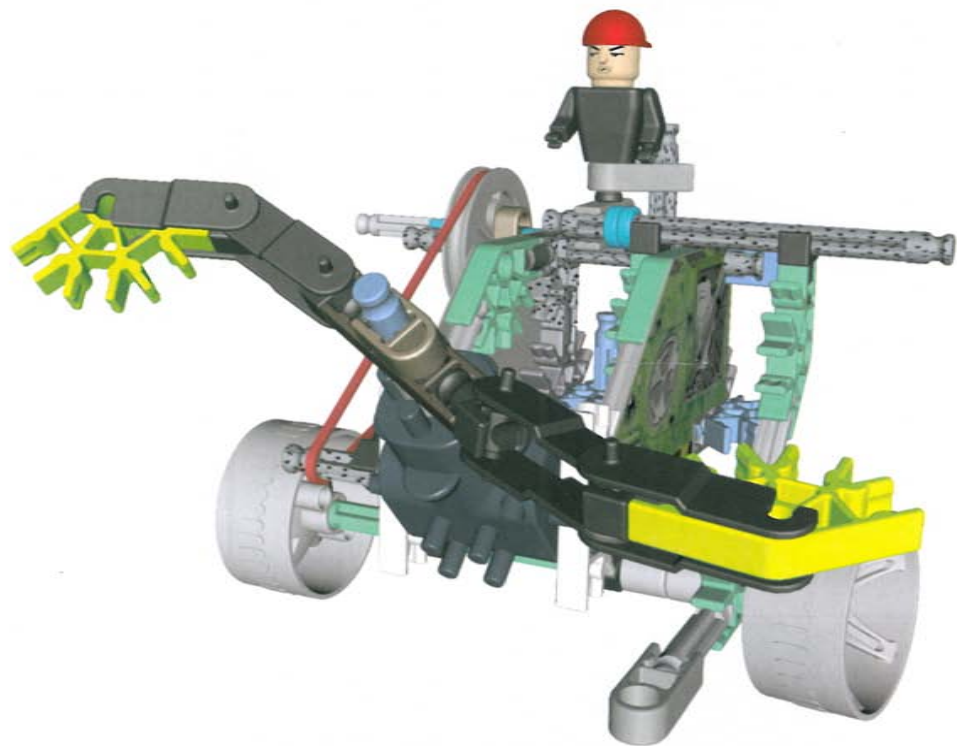

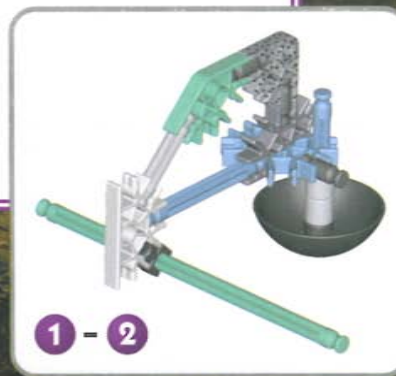
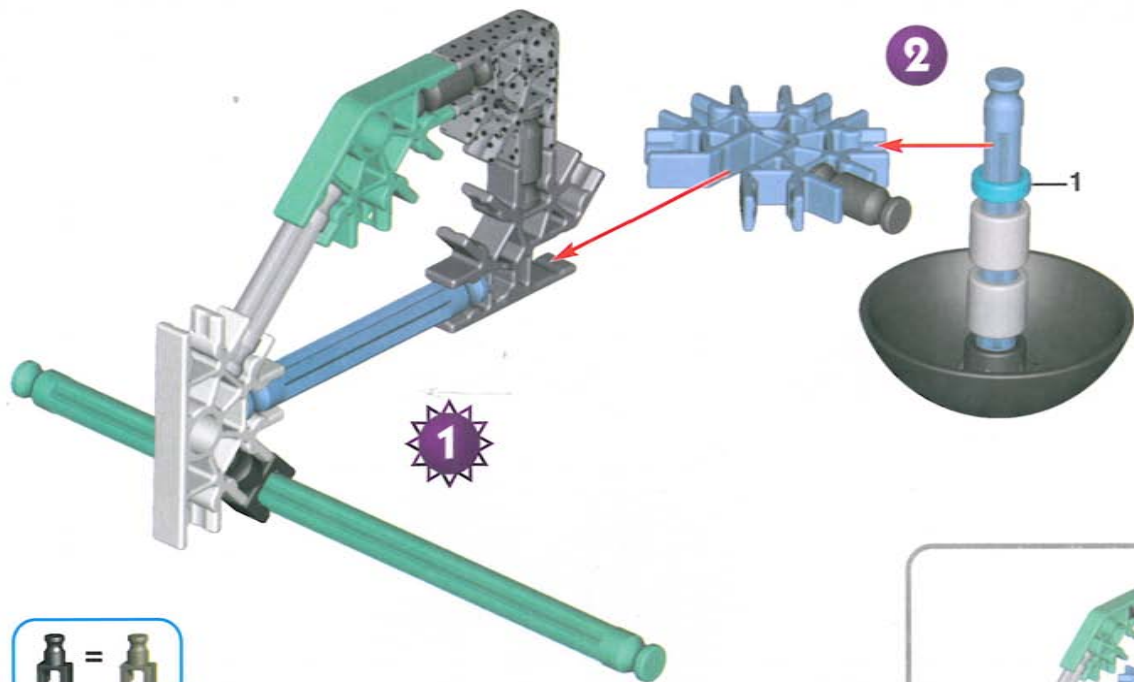

1 - 2

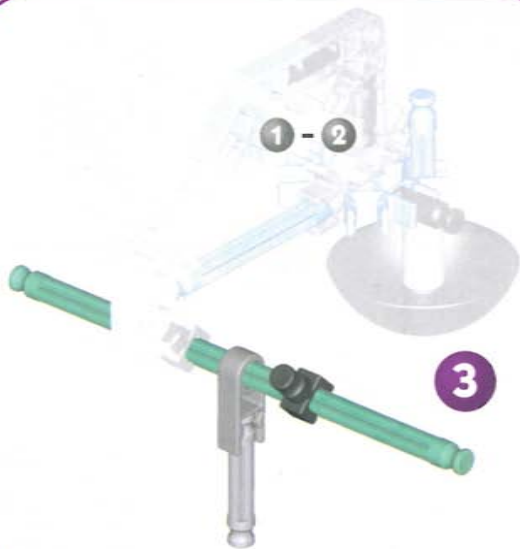

3

1 - 4

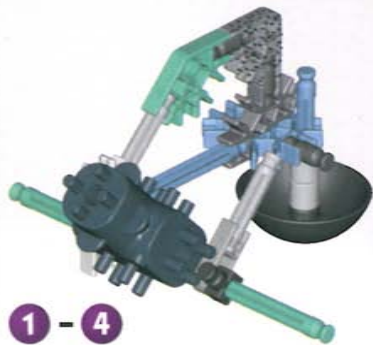

4

1 - 3

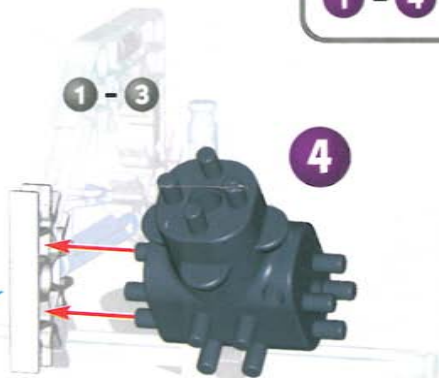

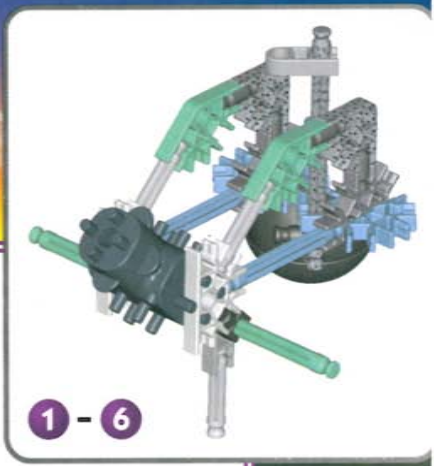
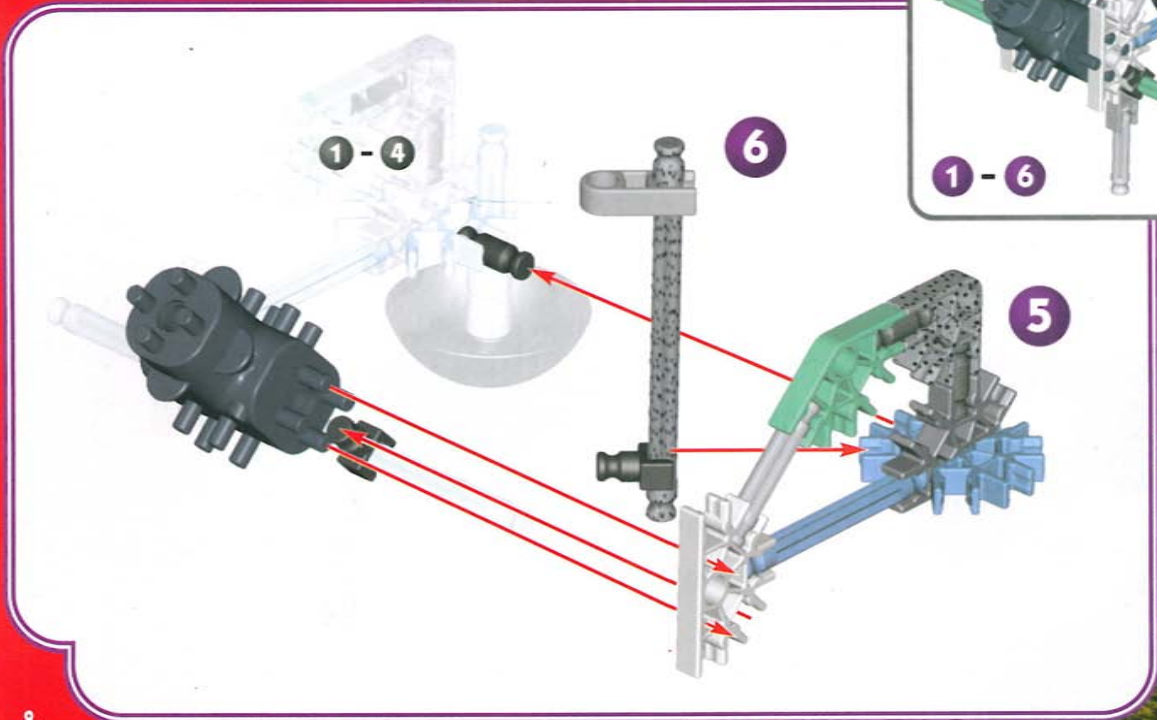

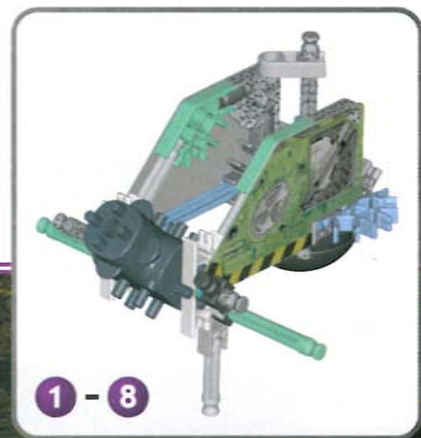
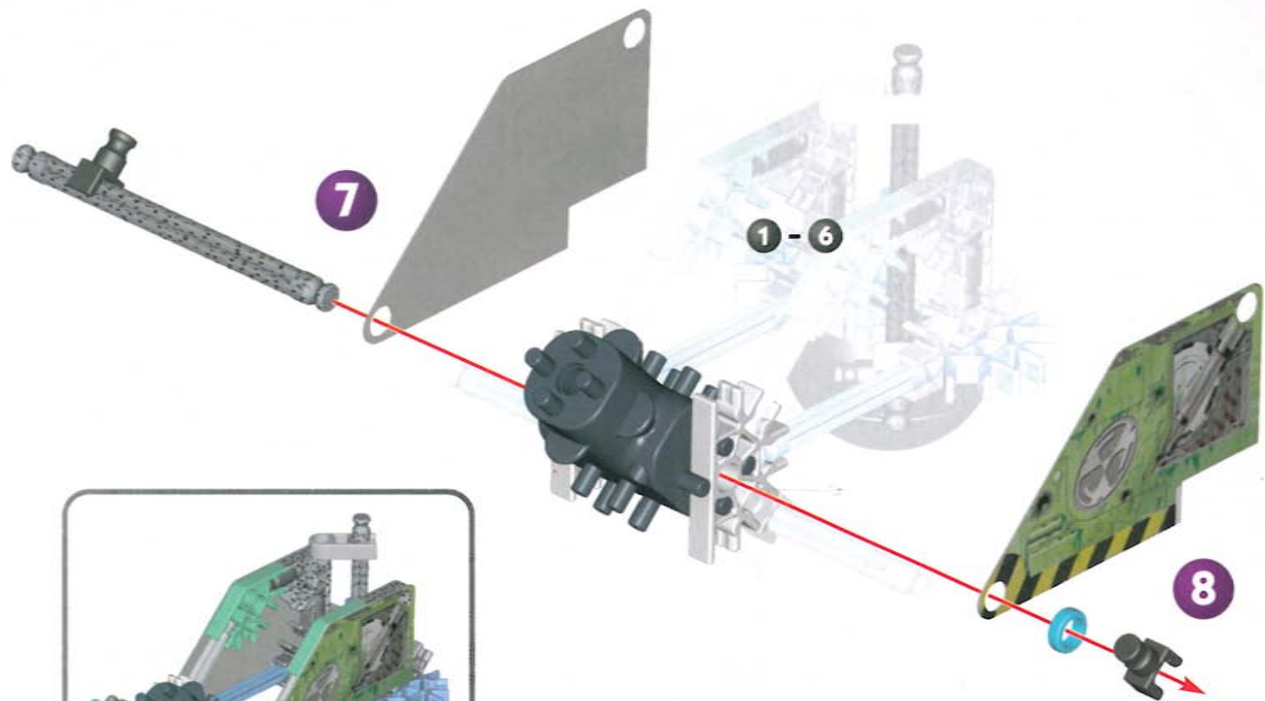

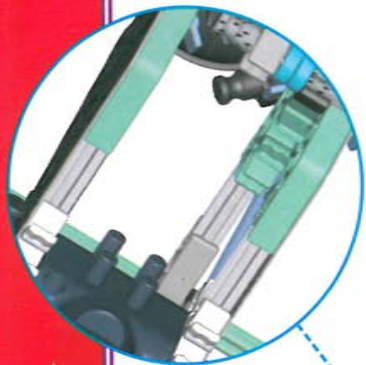

9

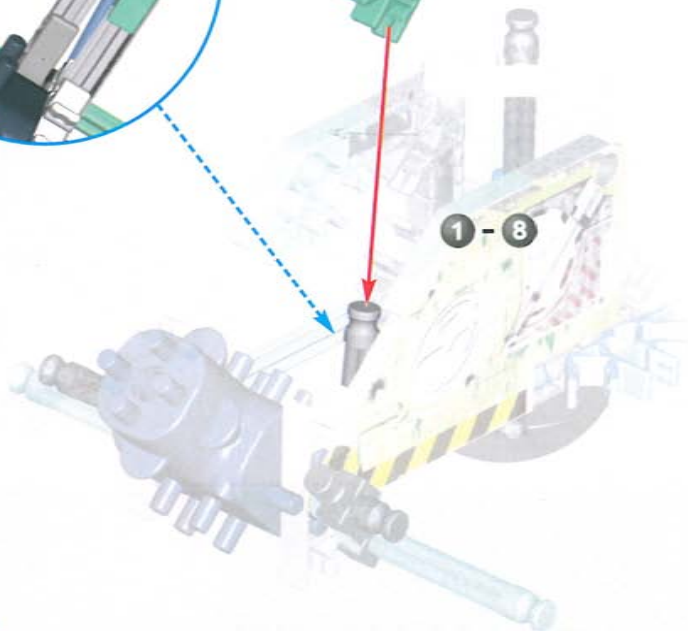

1 - 8

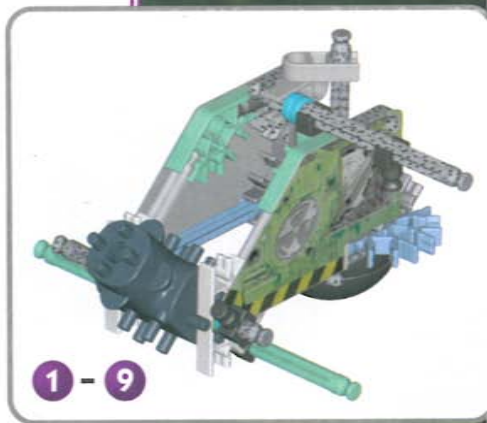

1 - 9



11



10

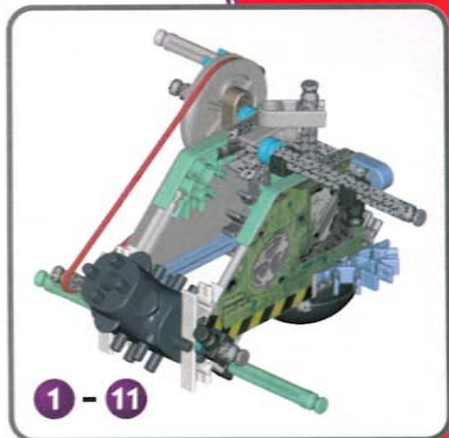
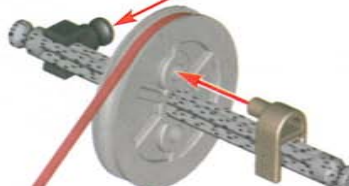

1 - 11

1 - 9

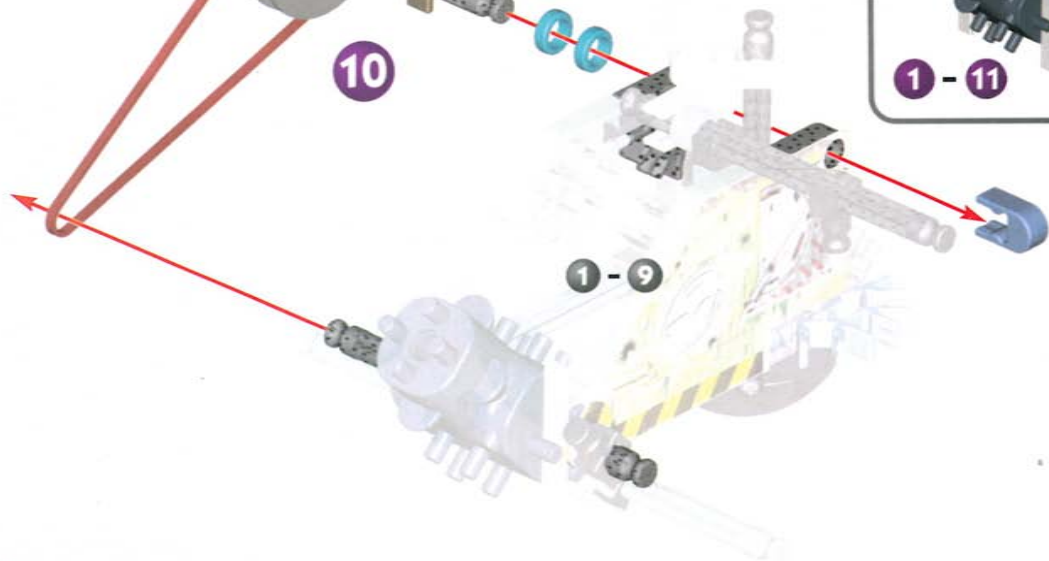

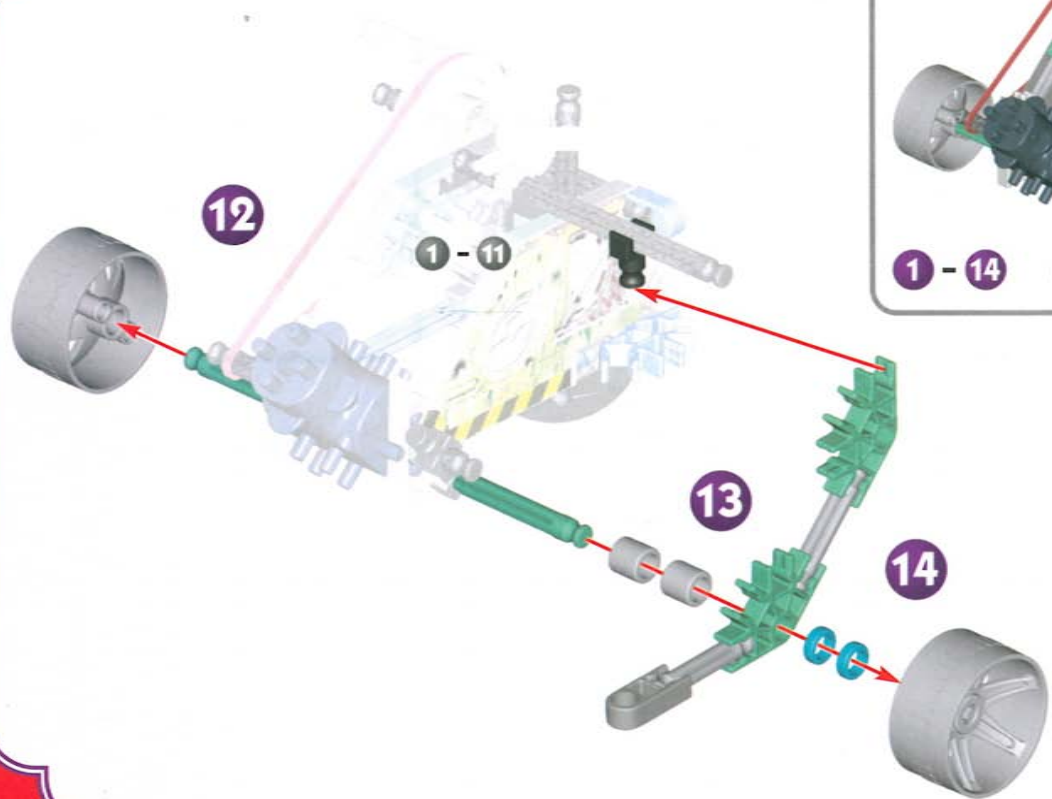

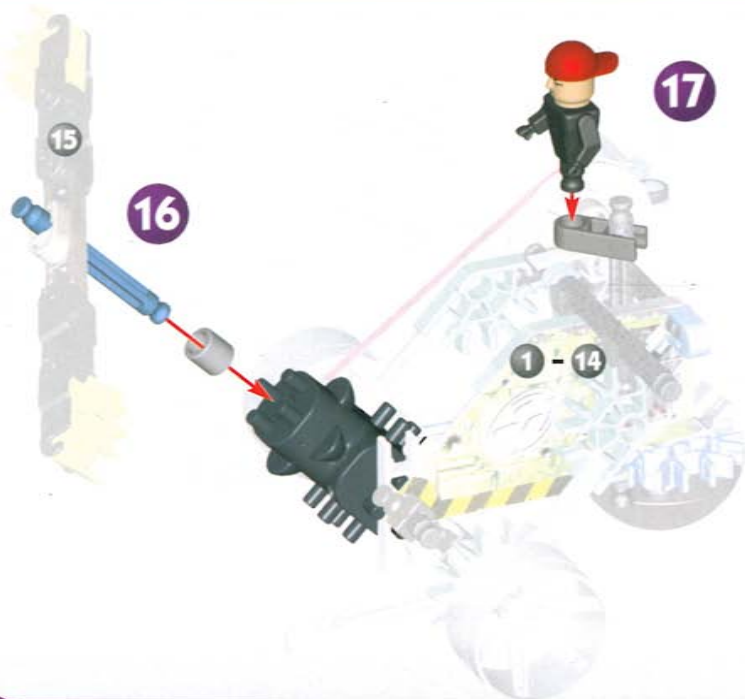
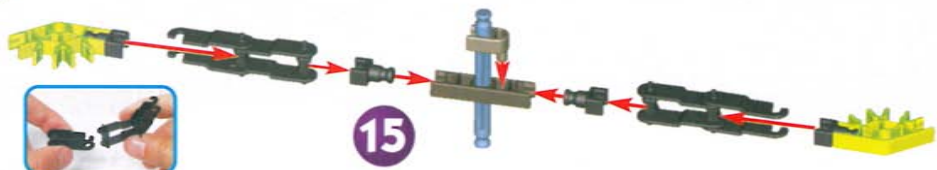

# Mega-Build

1 - 6

## MEGA-BUILD

For an even greater challenge, combine the pieces from these two sets to build a mega-build demolition vehicle!

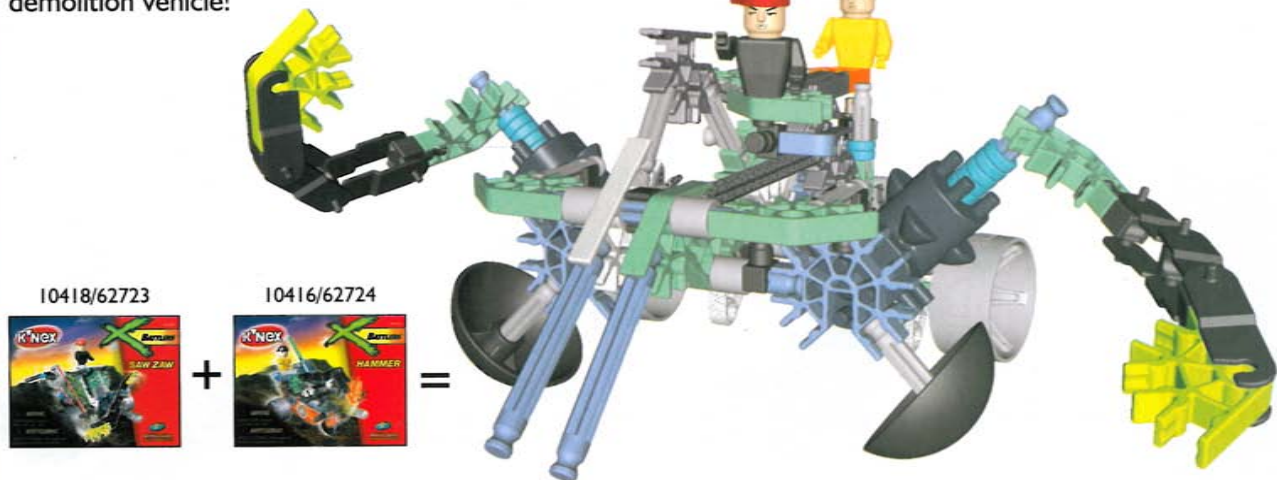

You'll need to use both instruction booklets to complete the model.

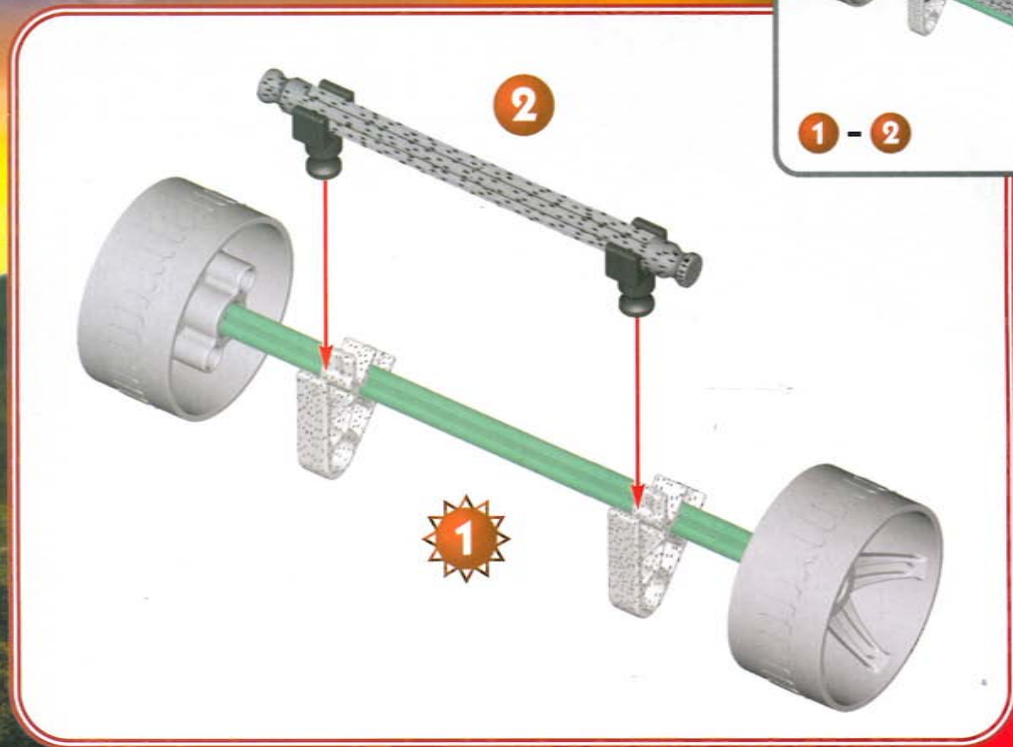

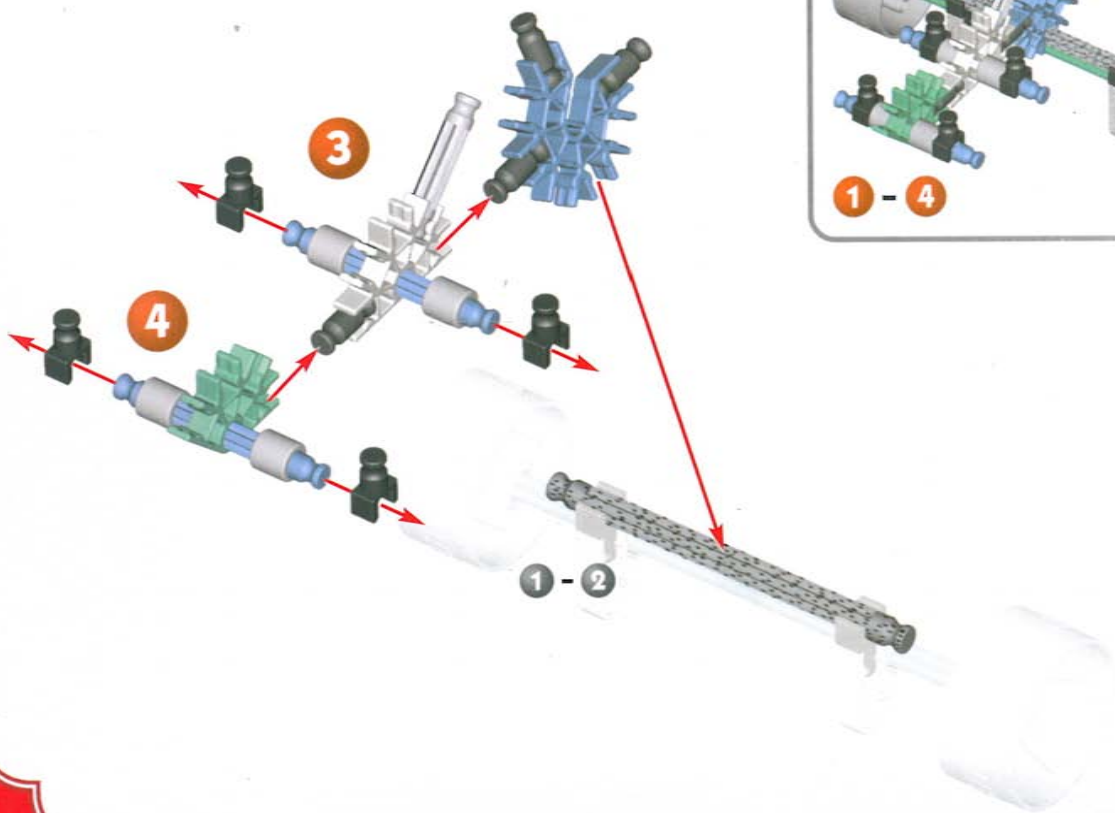

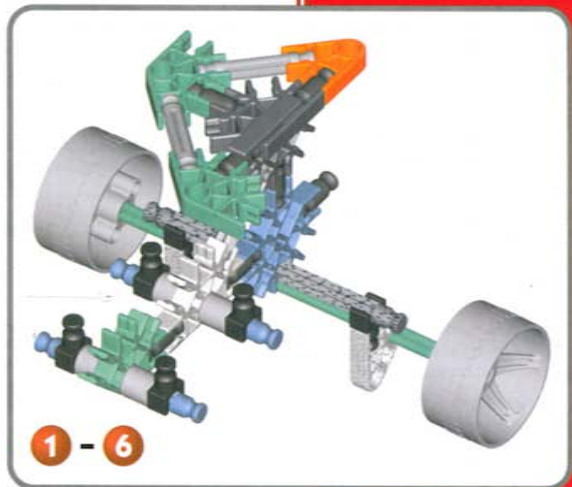
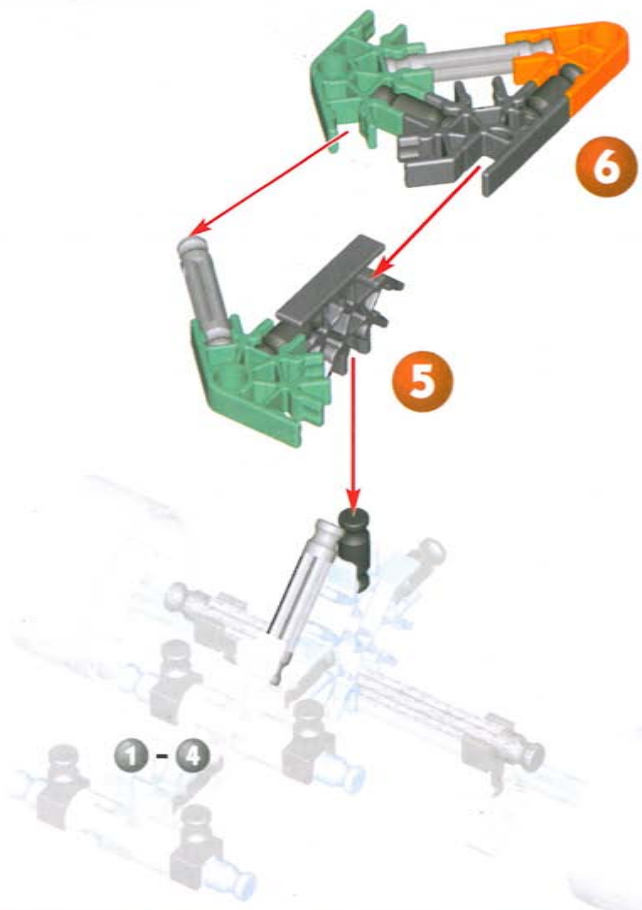

## F Français

Bienvenue dans l'univers des X BATTLEDERS, où tu construis et te mesures à des machines de démolition ! Chaque véhicule (vendu séparément) est muni d'une arme rotative, fracassante que tu contrôles toi. Mesure-toi à un copain et envoie-le au tapis - frappe au bon endroit, et fais voltiger son conducteur ! Ou bien combine des séries afin de créer un super-modèle plus grand et plus acharné à la lutte. Construis-les... Combats-les... Collectionne-les tous !

### Prépare-toi à construire

- Il suffit de regarder l'illustration, de trouver les pièces dans ton jeu qui correspondent à ce que tu vois et de les enclencher. Essaie de tenir le modèle dans le même sens que dans l'illustration.
- Pour commencer le modèle, trouve le numéro  et suis les chiffres. Chaque pièce a sa propre forme et couleur. Ainsi, tes pièces seront attachées correctement.

### Continuation

- Les couleurs affaiblies indiquent que cette partie est déjà montée. Tu dois raccorder la nouvelle partie à l'endroit indiqué par les flèches. Ces pièces seront en pleine couleur.

### Pièces d'écartement

- Il y a des endroits dans ton modèle où tu dois ajouter des pièces d'écartement bleues et argentées. Assure-toi d'utiliser la couleur exacte et de compter les pièces avec soin.

### Connecteurs

- Tu trouveras des connecteurs bleus et argentés comportant des fentes extra-longues. Ils se glissent l'un dans l'autre tel qu'illustré. Pousse les pièces ensemble jusqu'à ce que tu entendes un "dé clic".

### ⚠ Attention:

- Les élastiques peuvent causer des blessures en claquant, en se cassant ou quand on les manipule imprudemment. Tenez fermement l'élastique lors de l'assemblage du modèle en veillant à ne pas trop le tendre. N'utilisez les élastiques que selon les instructions. **N'UTILISEZ PAS D'ÉLASTIQUES ÉRAILLÉS OU DÉCHIRÉS.** Attention: Tenez les élastiques en caoutchouc à l'écart du visage et des yeux.

## APPRENDS À CONDUIRE DES BATAILLES !

Ton modèle est doté d'une fonction de combat que tu actives toi-même ! Suis ces étapes simples :

- Pour faire marcher la fonction de bataille, tords la tige verte en avant et en arrière.
- Pour faire marcher la fonction de bataille, tourne la manivelle.
- Veille à ce que le personnage s'aligne directement au-dessus de la tige/du connecteur noir.
- Veille à ce que le connecteur gris (celui avec le personnage) s'aligne directement au-dessus de l'autre connecteur gris.
- En frappant ce connecteur gris (la zone d'impact), tu peux faire éjecter un pilote et gagner !

### Modèle Géant

Pour corser la difficulté, combine les pièces de ces deux séries pour construire un véhicule de démolition géant ! Pour compléter le modèle, il faudra que tu utilises les deux brochures d'instructions.

## E Español

Bienvenido al mundo de X BATTLEDERS, donde construyes máquinas demoleadoras y las lanzas en batallas. Cada vehículo (se venden por separado) tiene una poderosa arma giratoria que controlas. Desafía y derrotas a un amigo -- apunta al lugar exacto y lograrás sacar al conductor de su máquina como en un vuelo. Puedes también combinar conjuntos para crear una construcción mega con mayor y más resistente acción en la batalla. ¡Constrúyelos... haz batallas con ellos... colecciona todos!

### Todo listo, comienza a construir

- Cada pieza tiene su propia forma y color. Simplemente mira los dibujos, busca las piezas correspondientes en tu juego y después conéctalas.
- Para comenzar tu modelo, busca el  sigue los números. Mientras construyes, trata de colocar tu modelo en la misma dirección que se muestra en las instrucciones.

### Continúa

- Los colores desteñidos muestran que esta sección ya está construida. Conecta las nuevas secciones en los lugares señalados por las flechas. Las nuevas piezas que agregues estarán en colores vivos.

## Espaciadores

- Hay lugares en tu modelo donde tendrás que agregar Espaciadores azules y plateados. Cerciórate de usar el color correcto y cuéntalos con cuidado.

## Conectores

- Hay conectores azules y plateados con ranuras larga especiales. Se enganchan deslizándose como ves en los dibujos. Conecta estas piezas empujándolas hasta que oigas "clic".

### ⚠ Precaución:

Las gomas pueden causar daños si se sueltan con fuerza se rompen o se pierde su control. Al construir los modelos que se muestran en las instrucciones, sujetar bien la goma no estirarla demasiado. Las gomas deben usarse únicamente como se indica en las instrucciones. **NO USAR GOMA! QUE ESTÉN DESGASTADAS NI RASGADAS.** Precaución: Mantenga las gomas elásticas alejadas de la cara y los ojos.

## ¡APRENDE A BATALLAR!

¡Tu modelo tiene una característica especial para la batalla que tú puedes hacer funcionar! Sigue estos simples pasos:

- Para hacer trabajar el elemento de batallas, mueve la Varilla verde hacia adelante y hacia atrás.
- Para hacer trabajar el elemento de batallas, da vuelta la manivela.
- Asegúrate de que la figura está directamente encima de la Varilla negra/Conector negro.
- El elemento del Conector gris (con figura) está directamente encima del otro Conector gris.
- ¡Golpeando este Conector gris (el punto exacto), puedes eyectar el piloto de tu contrario y ganar!

## Modelo Gigante

¡Para un desafío aún más grande, combina las piezas de estos dos conjuntos, para construir un vehículo de demolición gigante! Para completar el modelo, necesitarás usar los dos folletos de instrucciones.

## D Deutsch

Herzlich willkommen in der Welt der X BATTLEDERS, wo du Vernichtungsmaschinen bauen und gegen sie kämpfen kannst! Jede Maschine (einzeln verkäuflich) ist

mit einer wirbelnden, wuchtigen Waffe bestückt, überlie du die Kontrolle hast. Wenn du Lust hast, kannst du deinen Freund herausfordern und ihn besiegen und wenn du die richtige Stelle triffst, fliegt sein Fahrer in rohem Bogen durch die Luft! Du kannst aber auch mehrere Sätze kombinieren, und eine Megakampfmaschine mit Kampf-Action bauen, die größer und gewaltiger ist als je zuvor. Viel Spaß beim bauen ... Kämpfen ... Sammeln!

### Achtung - und los geht's

1. Jedes Teil hat eine bestimmte Form und Farbe. Schau einfach auf das Bild und suche dann die gleichen Teile in deinem Bausatz. Dann steckst du die Teile zusammen.  
2. Um mit dem Bau deines Modells zu beginnen, suchst du zuerst das Teil mit der Nummer dann das mit der Nummer 2 und so weiter. Am besten ist es, wenn du die Teile im selben Winkel hältst, wie in der Abbildung, damit du sie an der richtigen Stelle anbringst.

### Jnd weiter geht's

1. An den blassen Farben kannst du erkennen, welches Teil bereits fertig ist. Das neue Teil gehört da hin, wo Pfeile hin zeigen. Dieser Teil ist in bunter Farbe.

### Abstandsstücke

1. An bestimmten Stellen in deinem Modell musst du Abstandhalter, sogenannte Spacer, einbauen. Diese Abstandhalter sind blau und silberfarben. Achte darauf, dass du die richtige Farbe wählst und dass du die richtige Anzahl davon verwendest.

### Verbindungsstücke

1. Blaue und silberfarbene Steckanschlüsse haben besonders lange Schlitzte. Wie du auf der Abbildung sehen kannst, lassen sie sich ineinander schieben. Achte beim Aneinanderfügen dieser Teile darauf, dass du ein Klickgeräusch hörst. Erst dann sind die Teile fest miteinander verbunden.

### Vorsicht:

1. Gummibänder können Verletzungen hervorrufen, wenn sie reißen, zurückspringen oder wenn sie nicht vorsichtig gehandhabt werden. Halten Sie die Gummibänder während des Zusammenbaus der Modelle fest, ohne sie jedoch zu überdehnen.  
2. Verwenden Sie die Gummibänder gemäß den Anweisungen.  
3. VERWENDEN SIE NIEMALS AUSGEFRANSTE ODER

ZERRISSENE GUMMIBÄNDER. Vorsicht: Gummibänder bitte von Augen und Gesicht fernhalten.

### SO LERNST DU KÄMPFEN!

Dein Modell ist mit einer Kampf-Funktion ausgerüstet, die du aktivieren kannst! Wie? Ganz einfach, indem du diese Schritte befolgst:

1. Zur Betätigung der Kampf-Funktion die grüne Stange hin- und herbiegen.
1. Zur Betätigung der Kampf-Funktion die Kurbel drehen.
2. Achte darauf, dass die Figur direkt über der schwarzen Stange/Anschluss zu liegen kommt.
2. Achte darauf, dass der graue Anschluss (mit Figur) direkt über dem anderen grauen Anschluss zu liegen kommt.
3. Ein Schlag auf diesen grauen Anschluss (den idealen Punkt) und du schleuderst den Piloten des Herausforderers aus seinem Sitz und hast gewonnen!

### Mega-Bauen

Wie wär's mit der ultimativen Herausforderung? Wenn du auf Mega-Bauen stehst, dann kombiniere doch einfach die Teile beider Sets, um eine bisher nie dagewesene Vernichtungswaffe in Form eines Fahrzeugs zu bauen. Um das Mega-Modell erfolgreich zu bauen, brauchst du beide Anweisungs-Handbücher.

### NL Nederlands

Welkom in de wereld van de X BATTLEERS, waar je vernielingstuigen bouwt en waartegen je strijdt! Elk voertuig (afzonderlijk verkocht) beschikt over een draaiend en vernielend wapen dat jij beheerst. Daag een vriend uit en versla hem - tref de juiste plaats en doe er de bestuurder uitvlug! Of combineer sets om een mega-tuig te bouwen met nog grotere vernielende actie. Bouw ze ... vecht er tegen ... verzamel ze allemaal!

### Klaar - Bouwen maar

1. Elk onderdeel heeft dezelfde vorm en kleur. Kijk gewoonweg naar de afbeelding, vind in je geheel de stukken die overeenstemmen met wat je ziet en druk ze in mekaar.
2. Om met je model te beginnen, zoek naar 1 en volg de nummers. Tracht je model in dezelfde richting te behouden als op de afbeelding zodat je de stukken op de juiste plaats zult vastmaken.

### Verder ...

3. De vage kleuren duiden aan dat dit gedeelte reeds opgebouwd is. Het nieuwe deel moet aangebracht worden op de plaats waarop de peilen gericht zijn. Dit stuk zal in volle kleur aangetoond zijn.

### Afstandstukken

4. In je model zijn er plaatsen waar blauwe en zilveren tussstukken moeten toegevoegd worden. Verzeker je ervan de juiste kleur te gebruiken en tel ze zorgvuldig.

### Koppelstukken

5. Er zijn blauwe en zilveren koppelstukken met speciale lange glijven. Ze schuiven in mekaar zoals je kunt zien op de afbeeldingen. Duw deze onderdelen in mekaar tot je een "klik" hoort.

### Let op:

6. De elastiekjes kunnen letsel veroorzaken door terugklappen, breken of doordat je er de controle over verliest. Bij het inelkaar zetten van de modellen het elastiekje stevig vasthouden en het niet te ver uitreken. De elastiekjes uitsluitend gebruiken zoals in deze aanwijzingen aangegeven. GEEN ELASTIEKJES MET RAFELS OF SCHEUREN GEBRUIKEN. Let op: Houd de elastiekjes uit de buurt van handen en ogen.

### LEER VECHTEN !

Je model bevat een gevechtselement dat jij bedient. Volg deze eenvoudige stappen:

1. Om de gevechtsmodus te doen werken, draai het groene staafje naar voor en achter.
1. Om de gevechtsmodus te doen werken, draai de kruk.
2. Verzeker je ervan dat de figuur zich rechtstreeks boven het zwarte staafje/koppelstuk bevindt.
2. Verzeker je ervan dat het grijze koppelstuk (met figuur) zich rechtstreeks boven het andere grijze koppelstuk bevindt.
3. Door op dit grijze koppelstuk (de "lieverd") te duwen, kan je de piloot van een tegenstander eruit wippen en winnen !

### Reuzebouw

Voor een nog grotere uitdaging, combineer de onderdelen van deze twee gehelen om een reuze vernietigingsvoertuig op te bouwen! Je hebt de twee aanwijzingsboekjes nodig om het model af te werken.

# K'NEX



US **1-800-KID-KNEX** US/CANADA only  
(English only)

GB **00800-22427276** UK/IRELAND only

F E D NL + **1-215-996-4823**



[www.knex.com](http://www.knex.com)



[email@knex.com](mailto:email@knex.com)



©2003 K'NEX Industries, Inc.  
P.O. Box 700  
Hatfield, PA 19440-0700

**404075.11-V1-7/03**

US **Consumer Services**  
**K'NEX Industries, Inc.**  
P.O. Box 700  
Hatfield, PA 19440-0700



GB **K'NEX**  
**Newport Consumer Services**  
Hasbro UK Ltd., Caswell Way  
Newport, Gwent NP9 0YH



ENG Printed in China

Product and colors may vary.  
Models can be built one at a time.  
K'NEX is a registered trademark of K'NEX Industries, Inc.

Manufactured under U.S. Patents 5,061,219; 5,137,486; 5,199,919;  
5,238,438; 5,346,420; 5,350,331; 5,368,514; 5,421,762; 5,423,707;  
5,427,559; 5,518,435; D383,509; D388,475; D389,203; D391,843;  
D391,921; D392,555.

Other U.S. and foreign patents pending.  
Conforms to the Requirements of ASTM Standard Consumer  
Safety Specification on Toy Safety, F963-96a.

F Imprimerie aux China

Le produit et les couleurs peuvent varier.  
La plupart des modèles peuvent être construits un à la fois.  
K'NEX est une marque déposée de K'NEX Industries, Inc.

Fabriqué sous brevets américains 5,061,219; 5,137,486; 5,199,919;  
5,238,438; 5,346,420; 5,350,331; 5,368,514; 5,421,762; 5,423,707;  
5,427,559; 5,518,435; D383,509; D388,475; D389,203; D391,843;  
D391,921; D392,555.

Autres brevets américains et étrangers en instance.  
Conforme aux spécifications de sécurité du consommateur sur la  
sécurité des jouets de la norme ASTM F963-96a.