



ALIVE!

Fantastic Beasts You Build To Life™

SLASHING GRIFFIN™

 **WARNING:**
CHOKING HAZARD - Small parts.
Not for children under 3 years.

 **AVERTISSEMENT:**
DANGER D'ÉTOUFFEMENT - Pièces de petite taille.
Ne pas donner aux enfants de moins de 3ans.

8+

Building System
Système De Construction

ALIVE!

Fantastic Beasts You Build To Life™

SLASHING GRIFFIN™

Build and bring to life the Slashing Griffin, an ancient beast with the body of a lion and the head of a bird.

Watch out for the snapping tail!

Snapping mouth with electronic sound!

Push the button to shoot a talon missile!

Wing flapping action!



Play the Game!
Joue le jeu!



K'NEX ALIVE!.COM

Building Challenge

Slashing Griffin offers three levels of building challenge.

Start at the beginning and challenge yourself to become an expert builder!

Basic Challenge
(page 6)

Moderate Challenge
(page 14)

Advanced Challenge
(page 23)



Parts Checklist

Before you start building, be sure to compare the parts in your set with the parts listed below.

If anything is missing, check out the back cover of this instructions booklet for how to contact us.

We're here to help!



Building *ALIVE!* with K'NEX!

Ready, Set, Build...

To begin your model, find the  and follow the numbers. Each piece has its own shape and color. Just look at the picture, find the pieces in your set that match and then connect them together. Try facing your model in the same direction as is shown in the instructions to make it easier to build.

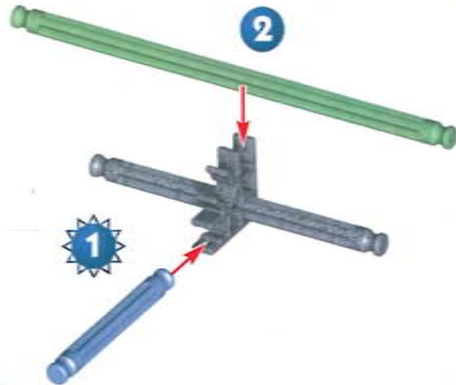

Moving On

Faded colors show you this section is already built. You'll want to connect the new section to the place where the arrows are pointing. The new pieces you add and the place where they connect will be in full color.

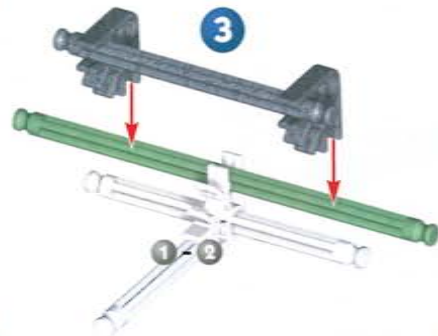

Connectors

There are blue and silver Connectors with special long slots. They slide together as you see in the pictures. Push these parts together until you hear a "click".

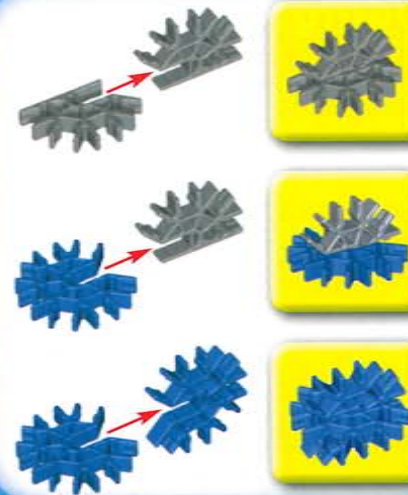

Keep these instructions in a handy location. They contain important safety information.

Read all warnings and instructions before you start to build and operate the model.

CAUTION: Rubber Bands can cause injury from snap-back, breaking, or loss of control. While assembling models shown in the instructions, hold Rubber Band tightly, and do not over stretch. Use Rubber Bands only as shown in these instructions. **DO NOT USE FRAYED OR TORN RUBBER BANDS.** Keep Rubber Bands away from face and eyes.

Do not launch in the direction of people, animals or walls; you could cause injury or damage. Never attempt to launch any projectiles other than K'NEX missiles.

Do not use Sound Module close to ear! Misuse may cause damage to hearing.

Do not use trigger mechanism close to face and hair or close to pets.

TIP: Some steps include pieces that require a strong "push" to snap together. You might want to ask an adult for help.

BATTERY INFORMATION:

CAUTION:

- As with all small batteries, the batteries used in this toy should be kept away from small children, who still put things in their mouths. If they are swallowed, promptly see a doctor and have the doctor phone 202-625-3333 collect. (US only)
- Make sure batteries are inserted correctly and follow the toy and battery manufacturer's instructions.
- Insert batteries with correct polarity (+/-) as shown.
- Do not mix different types of batteries; do not mix alkaline, standard (carbon-zinc), or rechargeable (nickel-cadmium) batteries. Do not mix new and used batteries. Only batteries of the same or equivalent type recommended should be used.
- Remove exhausted batteries from the toy; do not short circuit supply terminals.
- Remove all batteries if the toy is not used for a long period of time.
- Do not dispose of batteries in a fire; they could leak or explode and cause injury.

IMPORTANT TIPS:

- The Sound Module comes with 3 batteries already installed in your model.
- Rechargeable batteries are not recommended.
- Remove rechargeable batteries before recharging; they must be charged only under adult supervision.
- Non-rechargeable batteries must not be recharged.
- Keep components free of dust; do not immerse in water.

How to Insert and Remove Batteries

Use a small Philips Head screwdriver to loosen the screw, then remove the battery door. Insert 3 fresh button cell LR44 (A76 or SR44) into each compartment with the correct polarity (+/-)

Sound doesn't work? Check to see if you have fresh button cell batteries and that they are installed properly.



FCC Statements:

This device complies with Part 15 of the FCC Rules. Operation is subject to the following two conditions:

1. This device may not cause harmful interference and
2. This device must accept any interference received, including interference that may cause undesired operation. This model is tested to comply with FCC standards - FOR HOME OR OFFICE USE.

This equipment has been tested and found to comply with the limits for a Class B digital device, pursuant to part 15 of the FCC Rules. These limits are designed to provide reasonable protection against harmful interference in a residential installation. This equipment generates, uses and can radiate radio frequency energy, and, if not installed and used in accordance with the instructions, may cause harmful interference to radio communications. However, there is no guarantee that interference will not occur in a particular installation. If this equipment does cause harmful interference to radio or television reception, which can be determined by turning the equipment off and on, the user is encouraged to try to correct the interference by one or more of the following measures: (1) Reorient or relocate the receiving antenna. (2) Increase the separation between the equipment and receiver. (3) Consult the dealer or an experienced radio/TV technician.

This Class B digital apparatus complies with Canadian ICES-003.

SLASHING GRIFFIN™

Basic Challenge

- F Niveau débutant
- E Desafío principiante
- D Herausforderung für Beginner
- NL Uitdaging voor beginners
- I Difficoltà di base
- P Desafío Básico



Pull the bottom trigger button to whip the tail and activate the sound.

- F Tirez sur le déclencheur du bas pour faire bouger la queue et activer l'effet sonore.
- E Tira del gatillo inferior para avivar la cola y activar el sonido.
- D Ziehe am unteren Auslöser, um mit dem Schwanz zu schlagen und das Geräusch zu aktivieren.
- NL Trek aan de onderste trekker om de staart doen te slaan en om het geluid aan te schakelen.
- I Tirare la leva sul fondo per far muovere la coda e attivare il suono.
- P Puxa o gatilho inferior para ativar a cauda e activar o som.

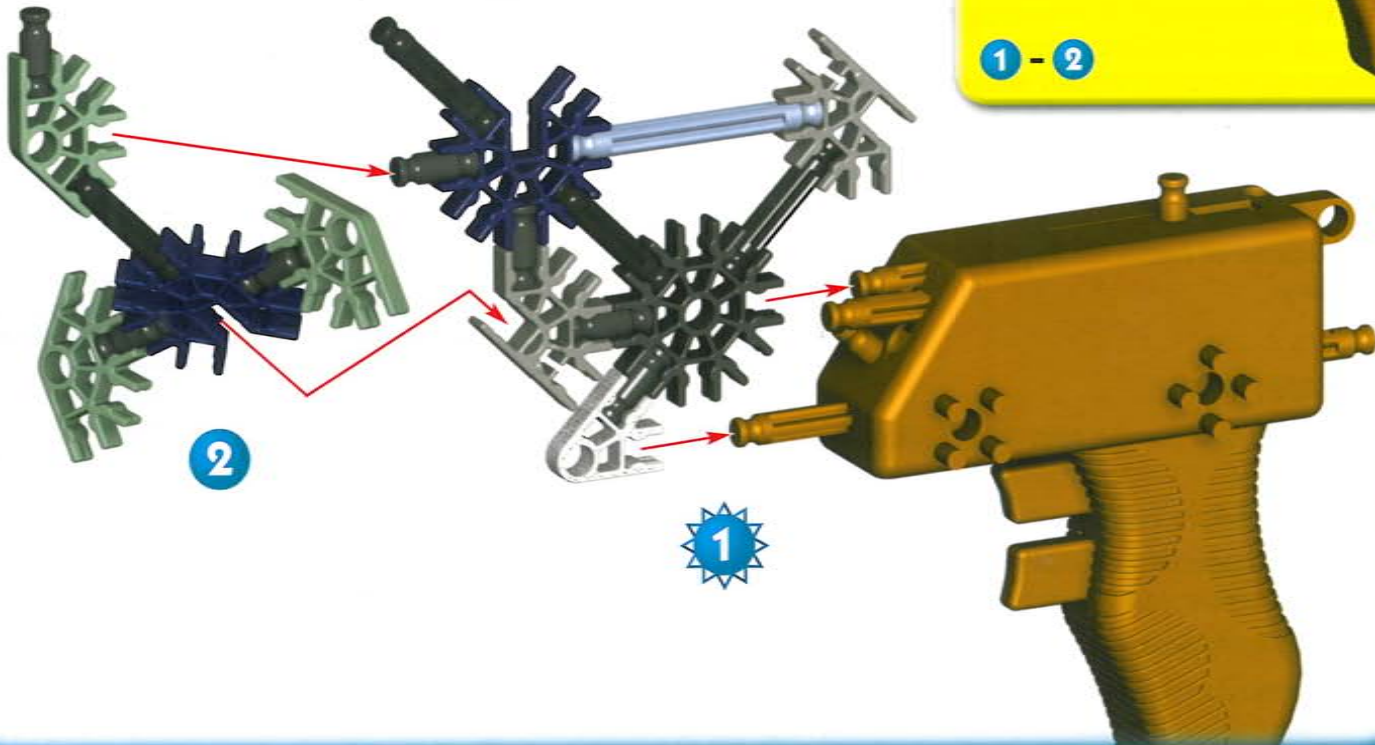



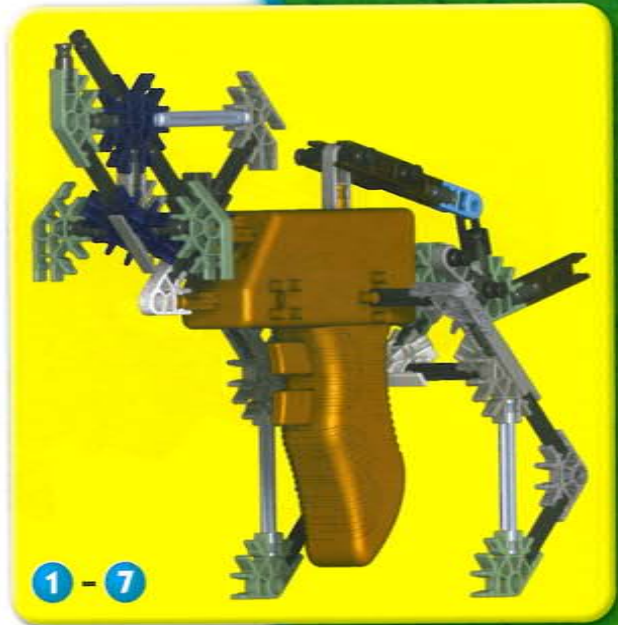
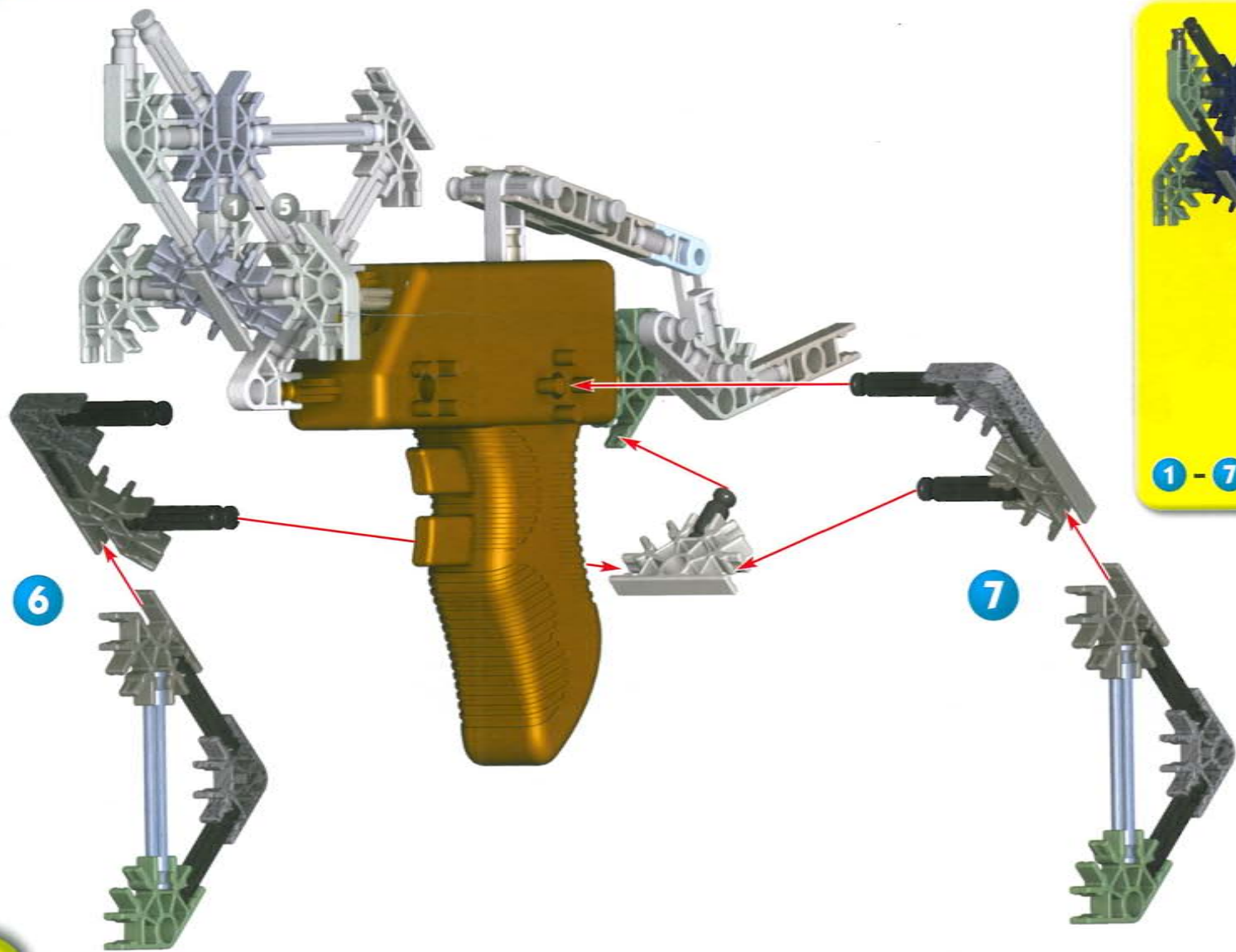

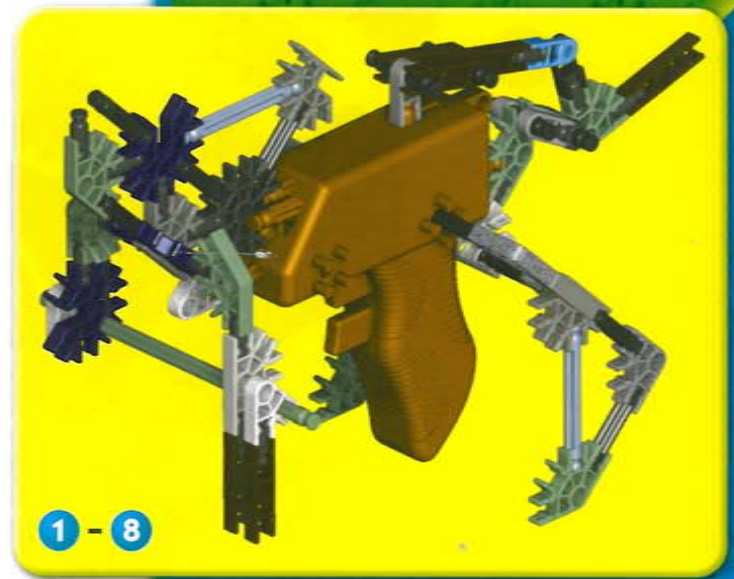
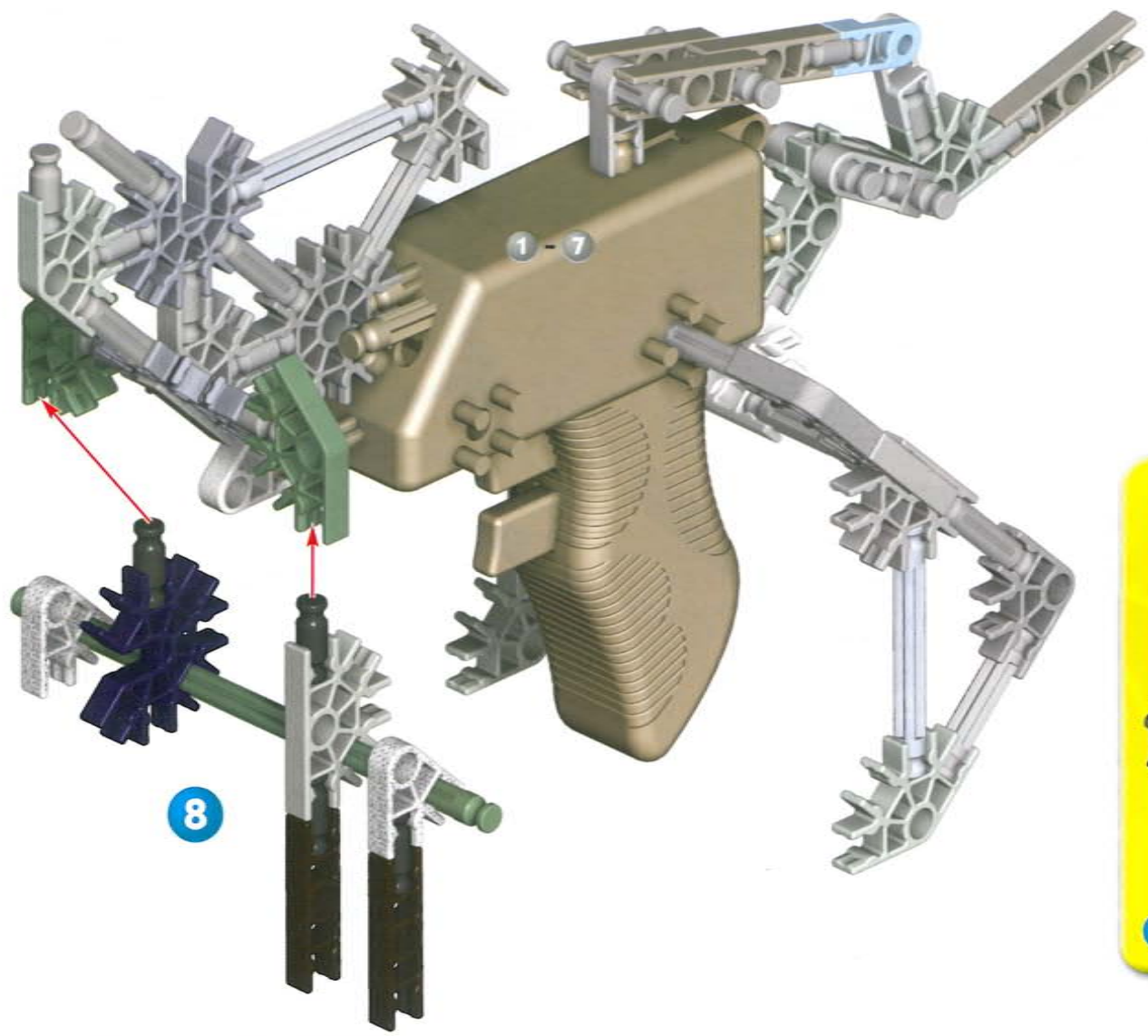

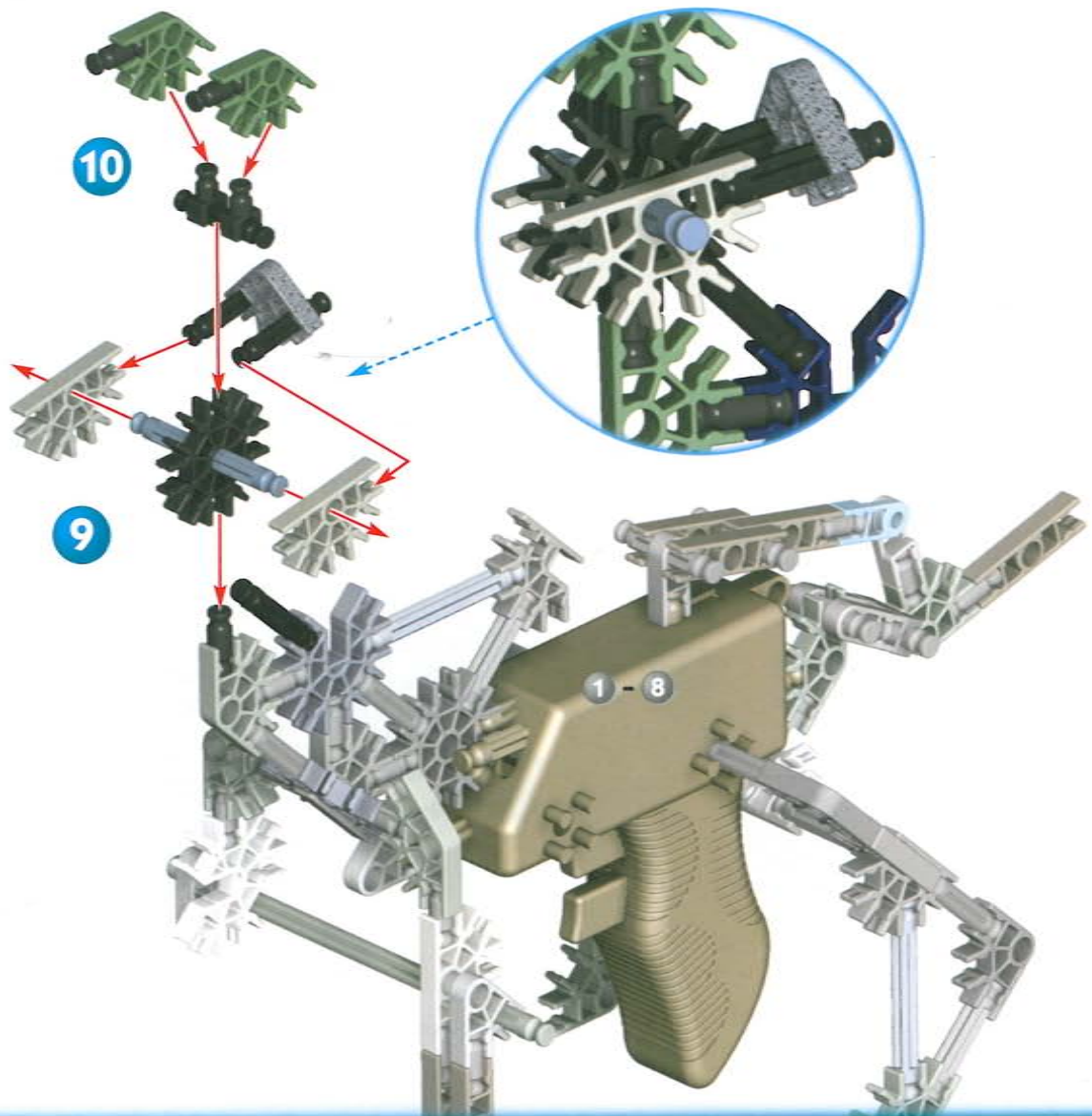

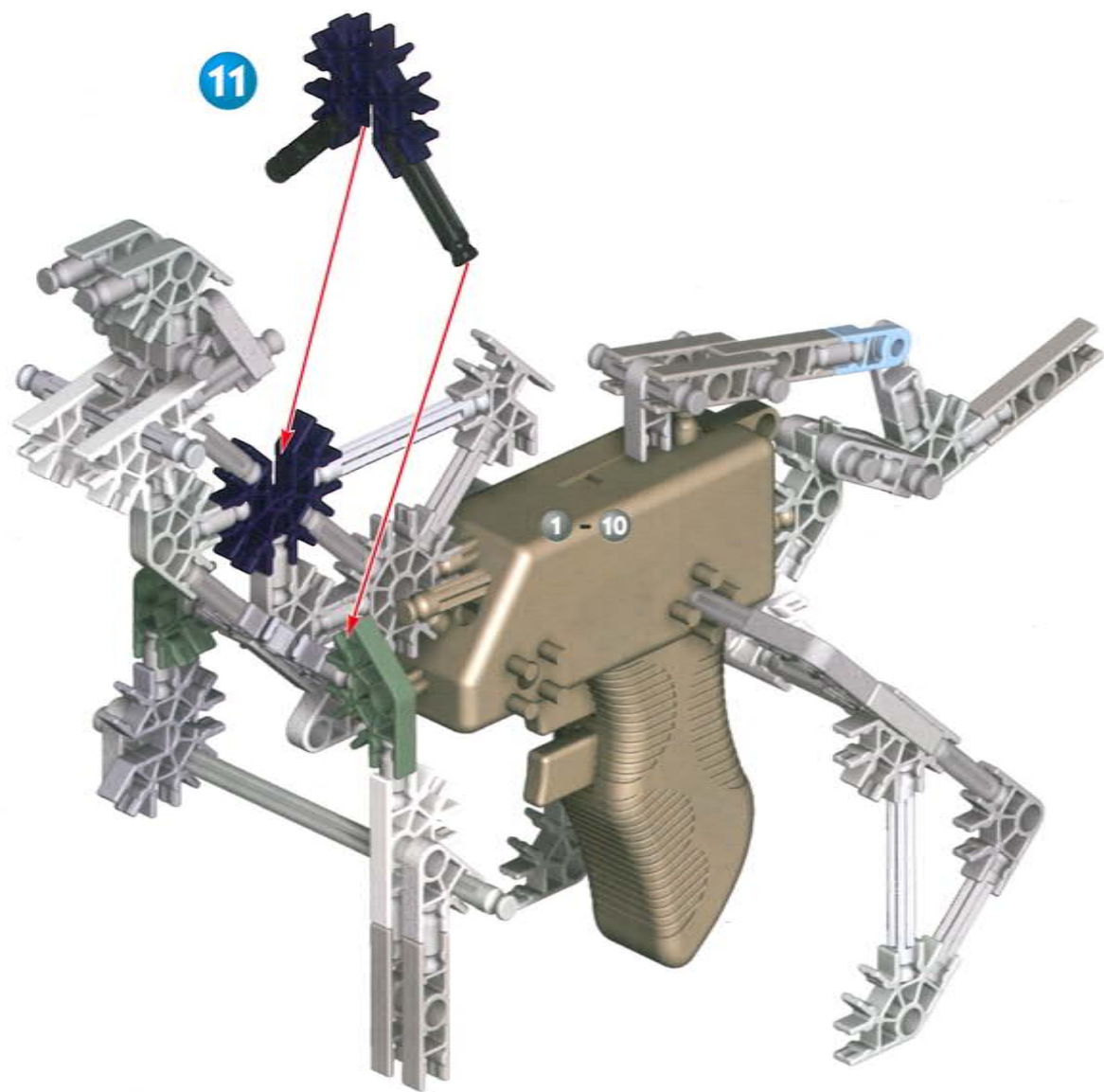

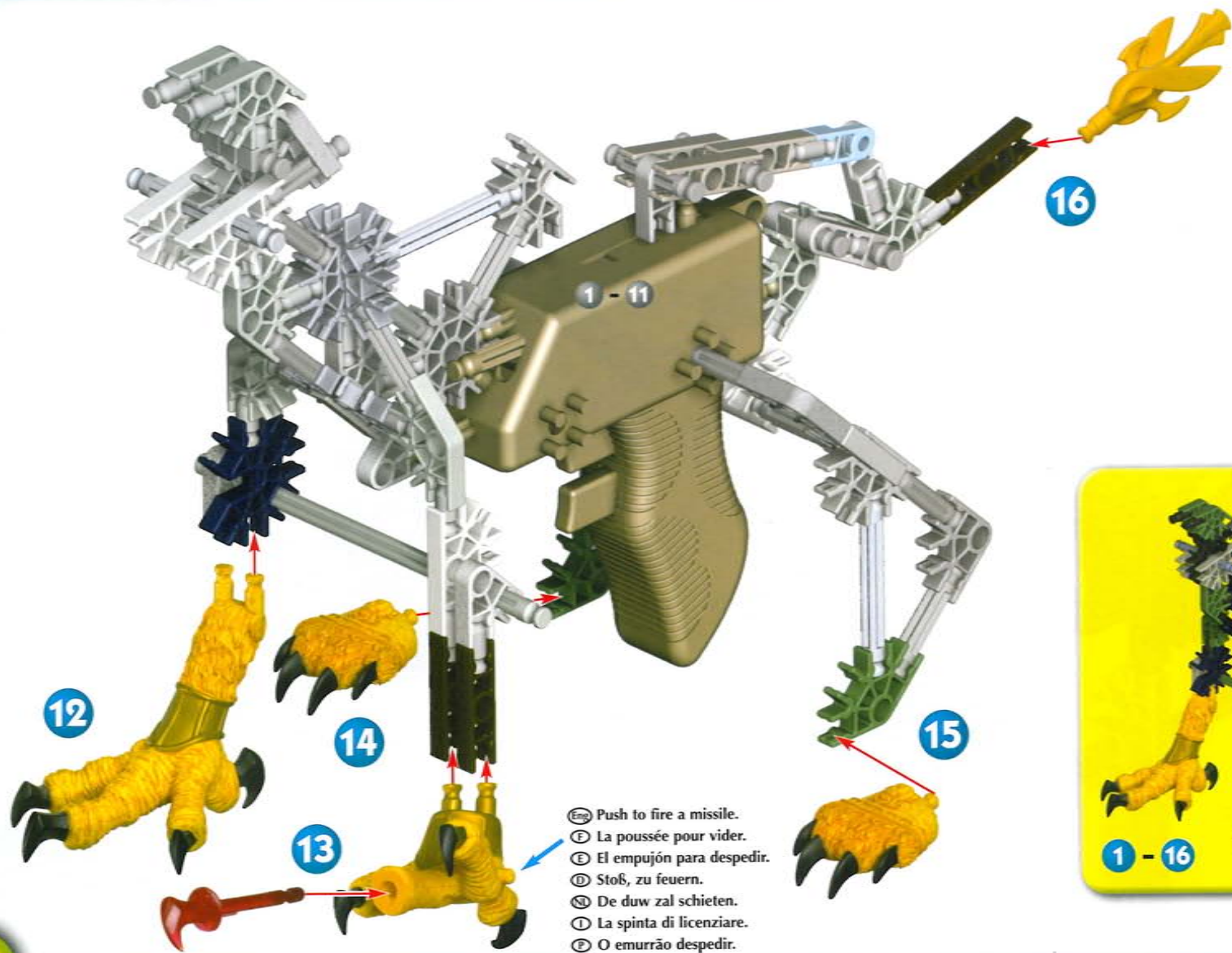

- Ⓔ Push to fire a missile.
- Ⓕ La poussée pour vider.
- Ⓖ El empujón para despedir.
- Ⓗ Stoß, zu feuern.
- Ⓝ De duw zal schieten.
- Ⓘ La spinta di licenziare.
- Ⓟ O emurrão despedir.



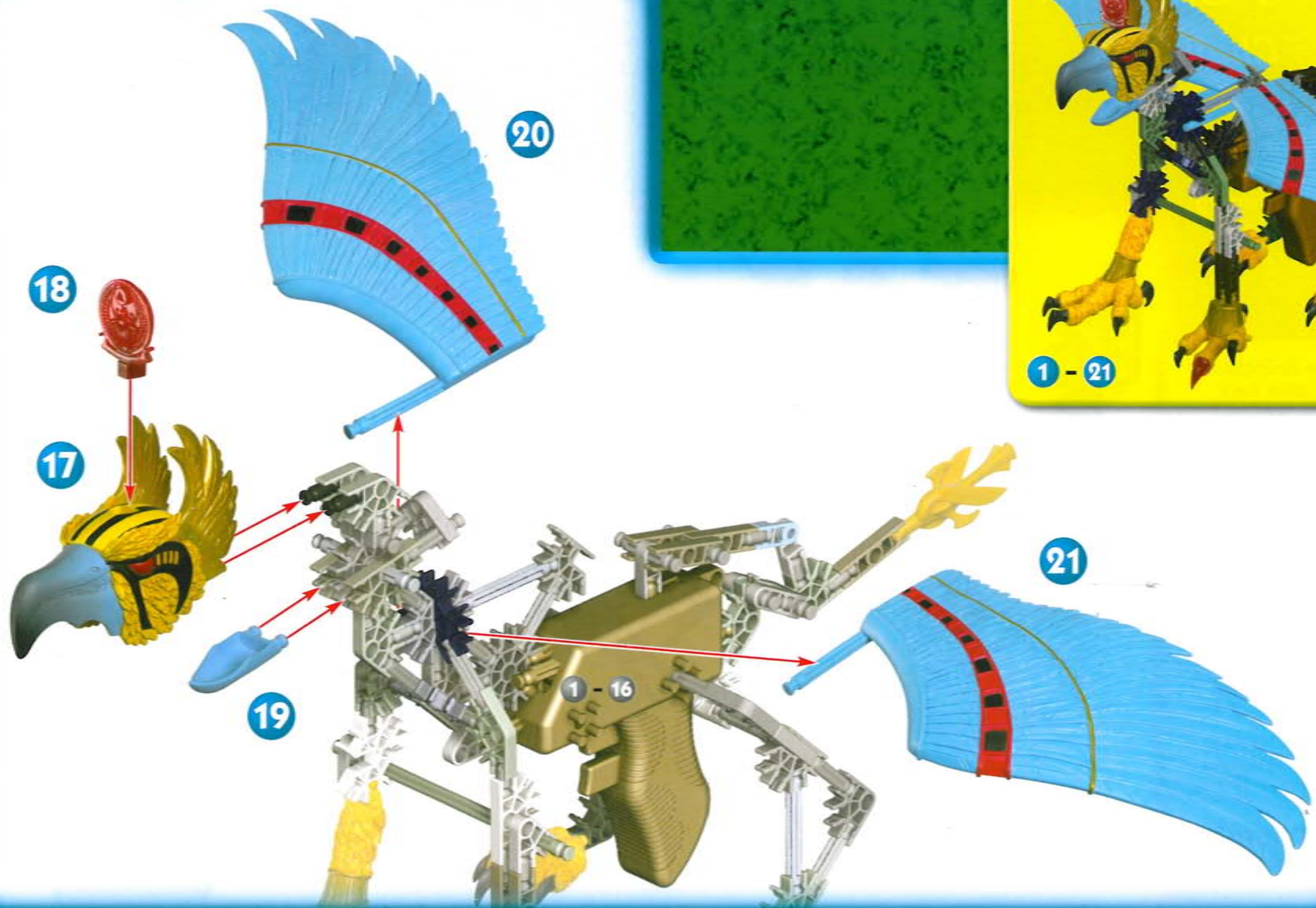

SLASHING GRIFFIN™

Moderate Challenge

- Ⓕ Niveau avancé
- Ⓔ Desafío medio
- Ⓓ Herausforderung für Fortgeschrittene
- Ⓝ Gemiddelde uitdaging
- Ⓘ Difficoltà moderata
- Ⓟ Desafío Moderado

Pull the bottom trigger button to whip the tail and activate the sound.

- Ⓕ Tire sur le déclencheur du bas pour faire bouger la queue et activer l'effet sonore.
- Ⓔ Tira del gatillo inferior para avivar la cola y activar el sonido.
- Ⓓ Ziehe am unteren Auslöser, um mit dem Schwanz zu schlagen und das Geräusch zu aktivieren.
- Ⓝ Trek aan de onderste trekker om de staart doen te slaan en om het geluid aan te schakelen.
- Ⓘ Tirare la leva sul fondo per far muovere la coda e attivare il suono.
- Ⓟ Puxa o gatilho inferior para ativar a cauda e activar o som.

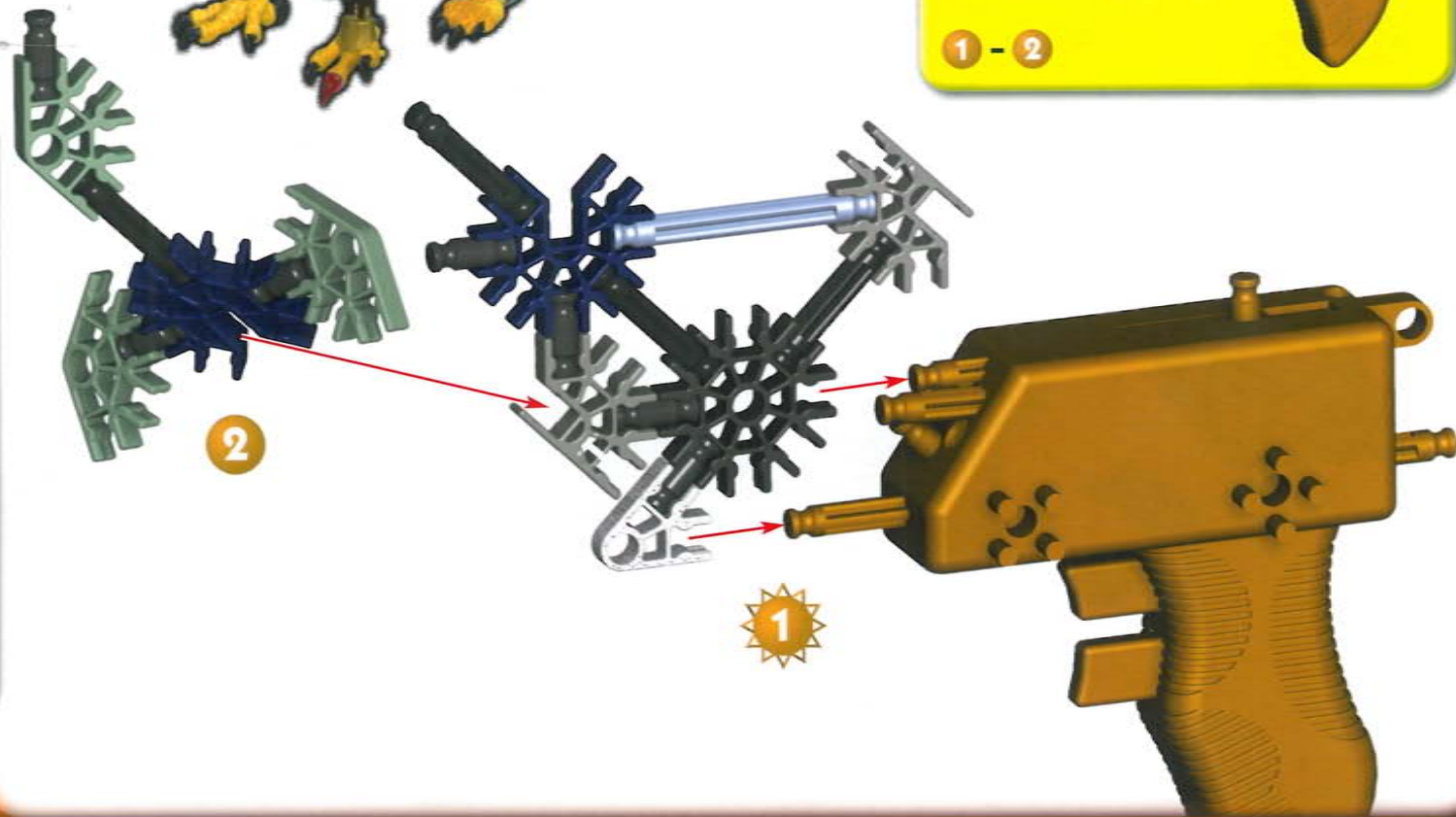

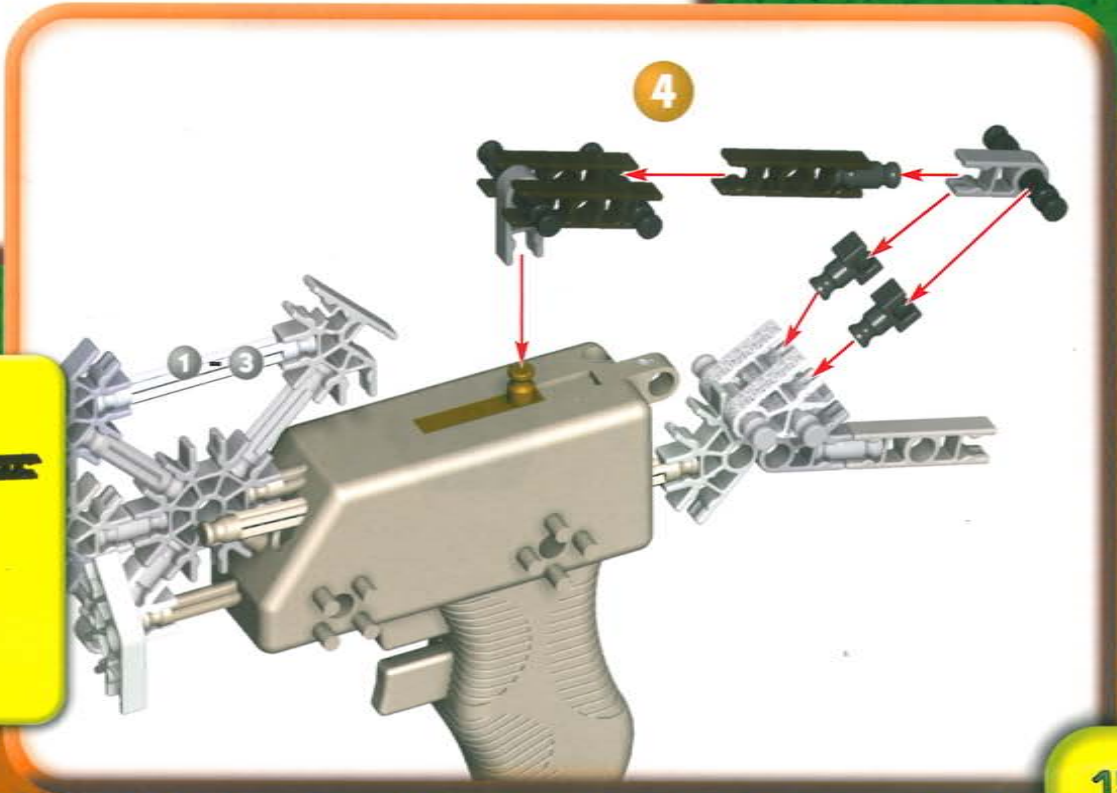
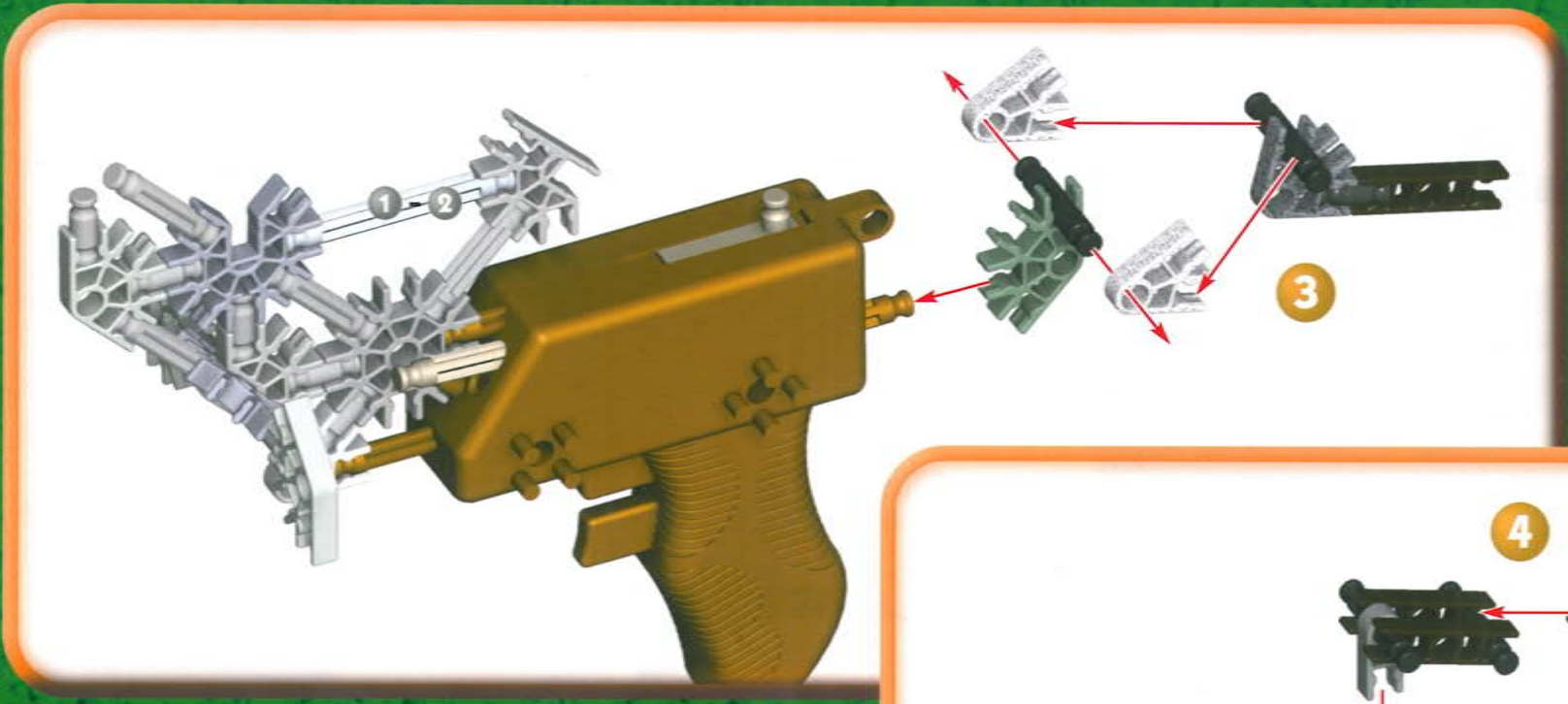

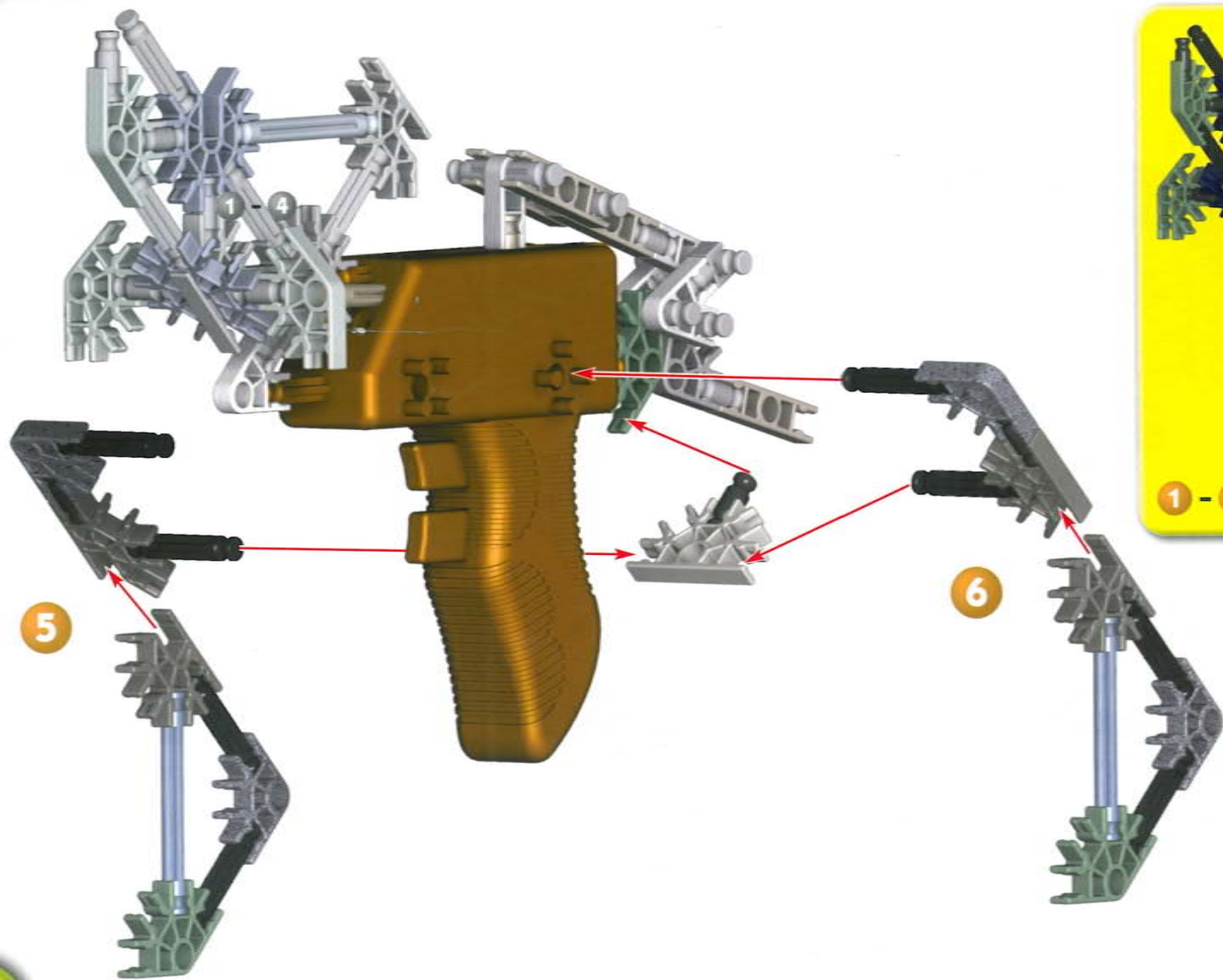

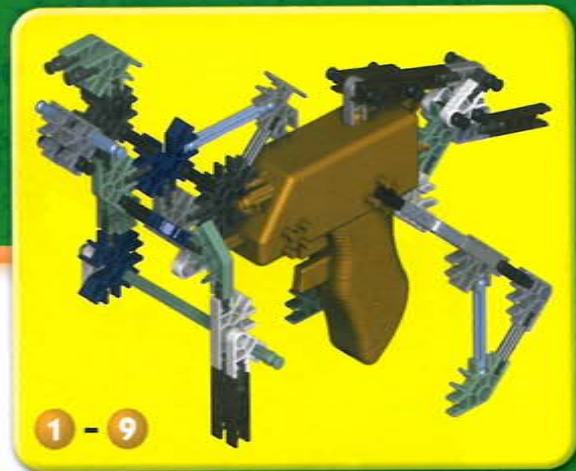
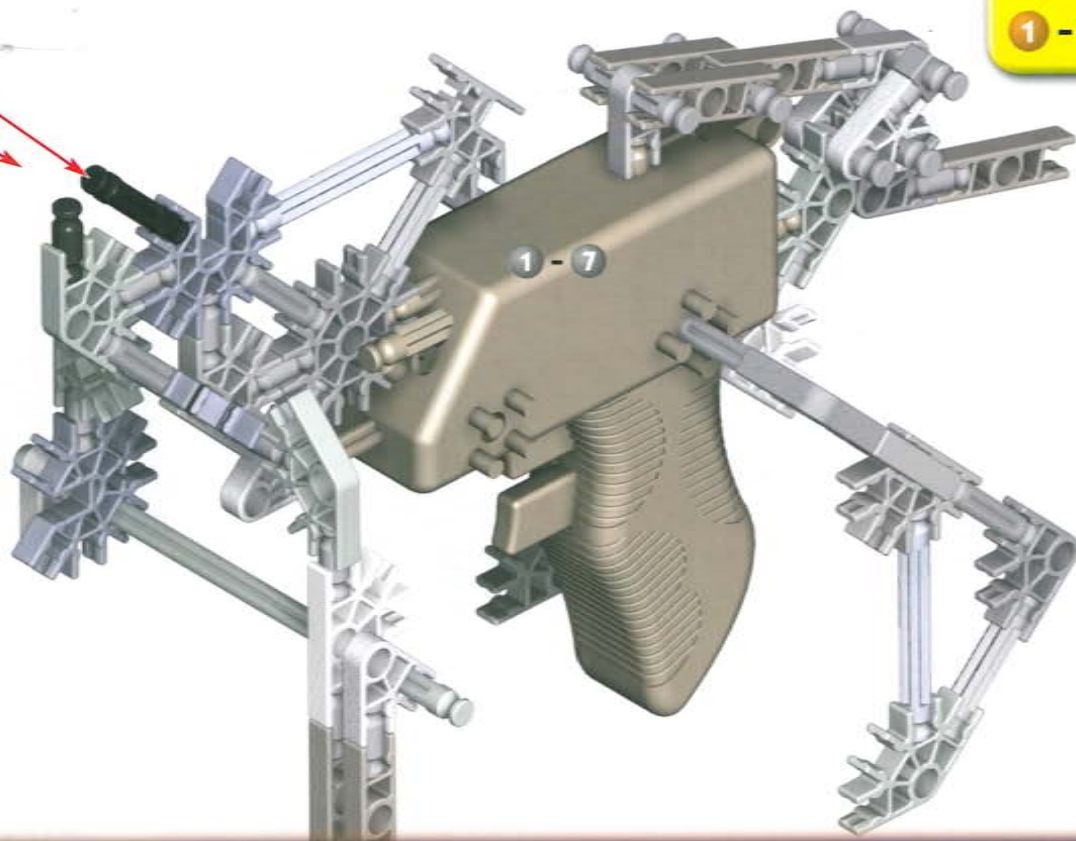
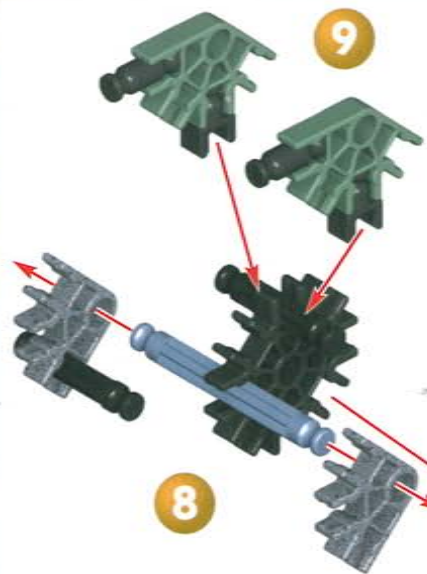

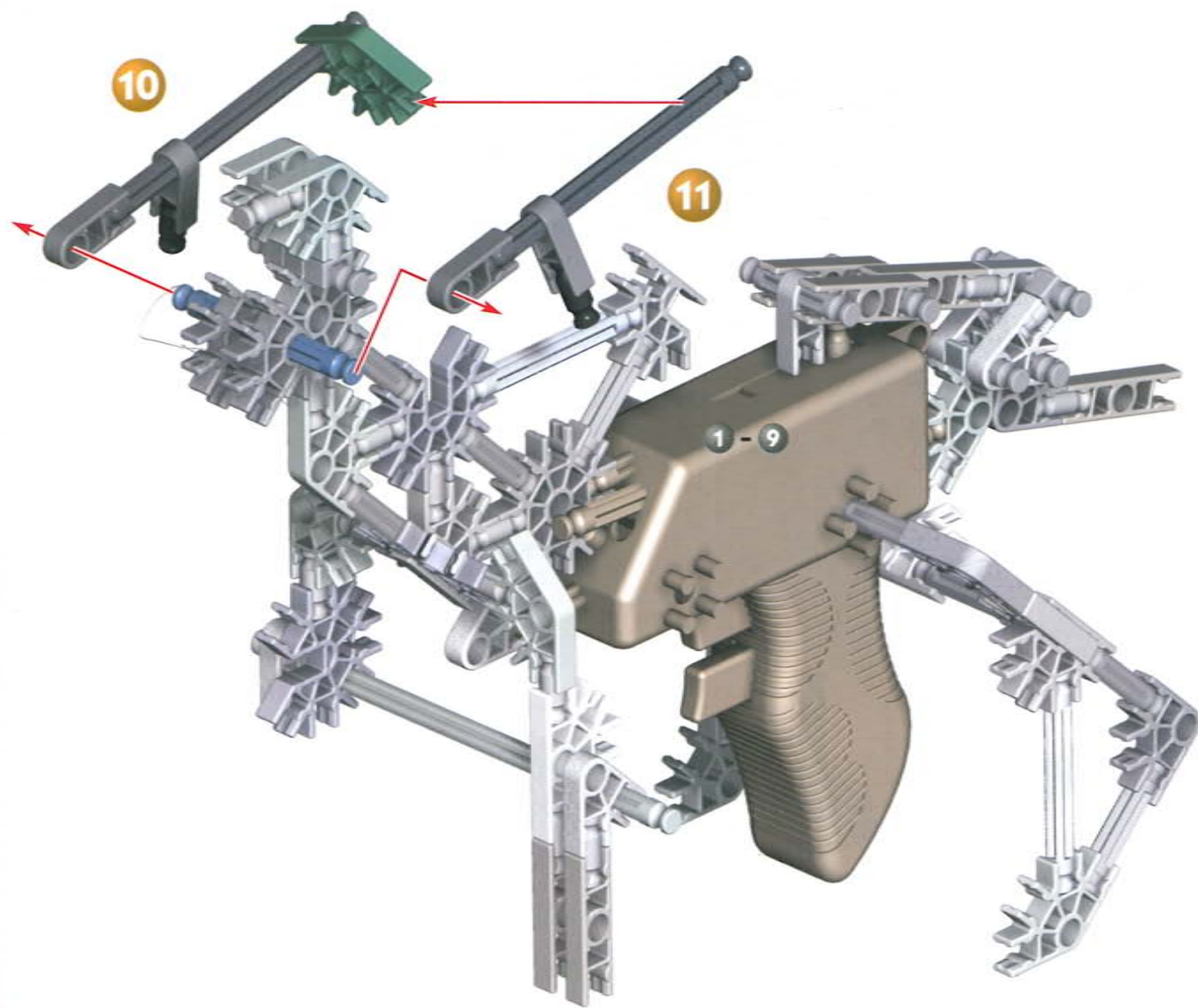

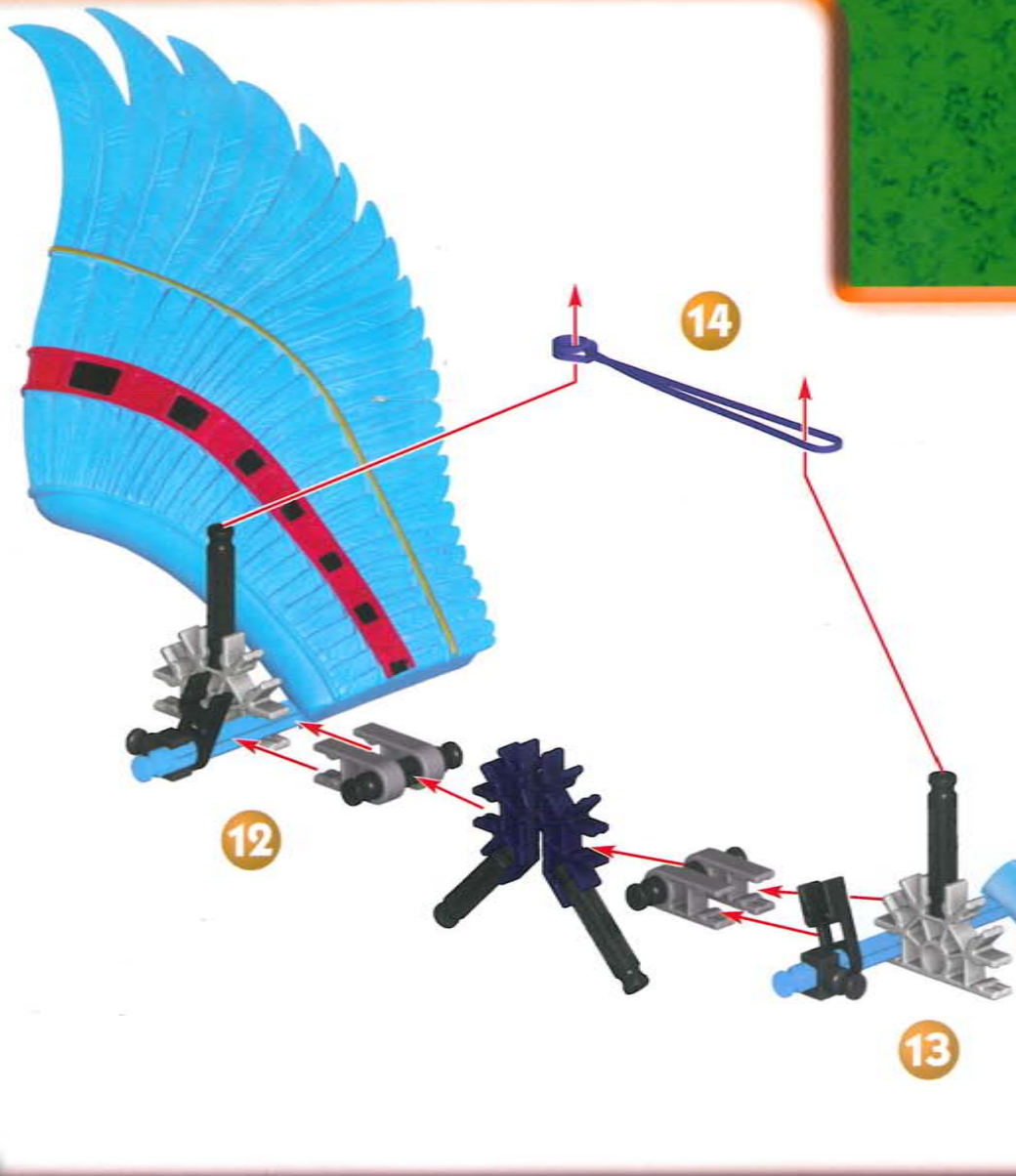

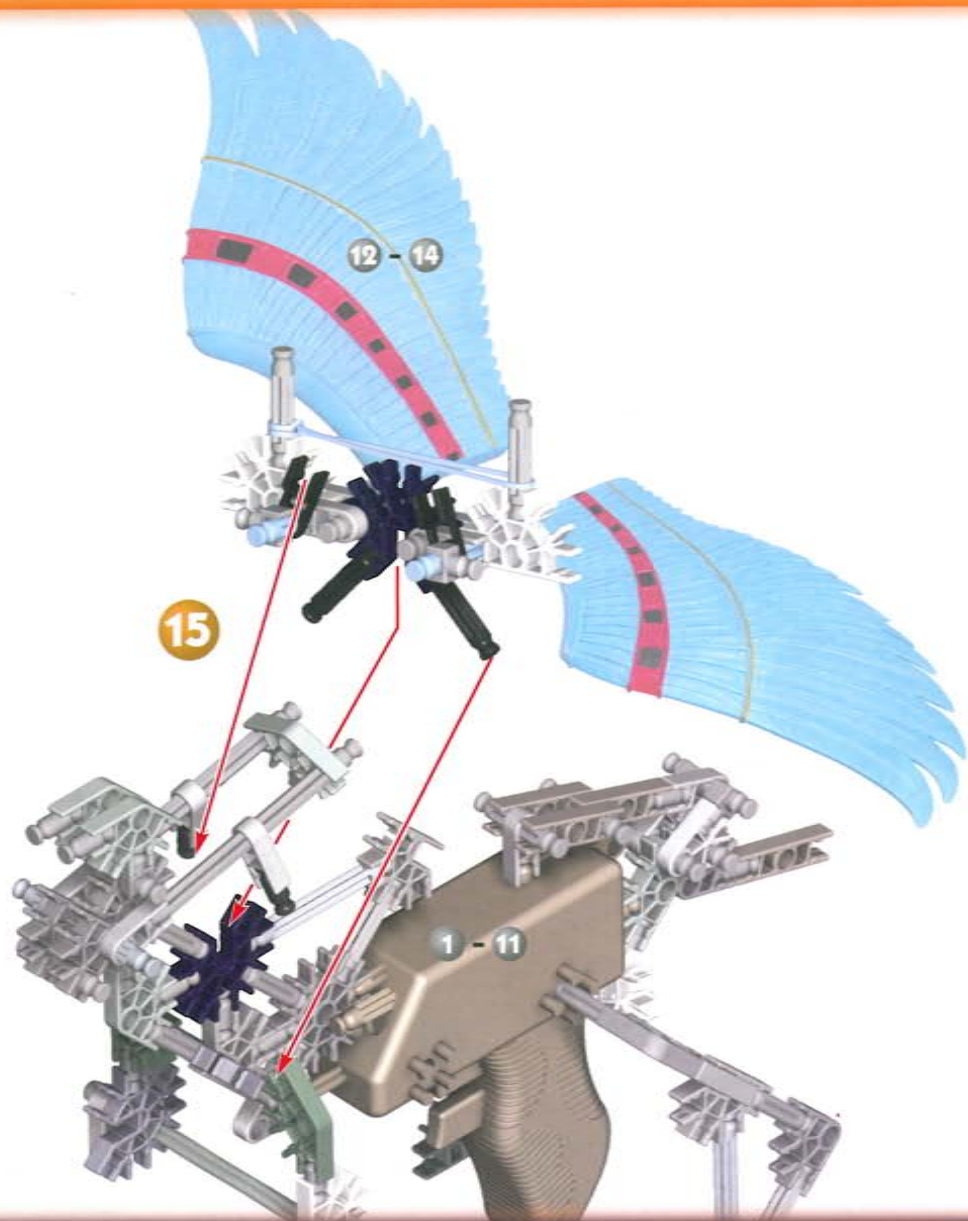

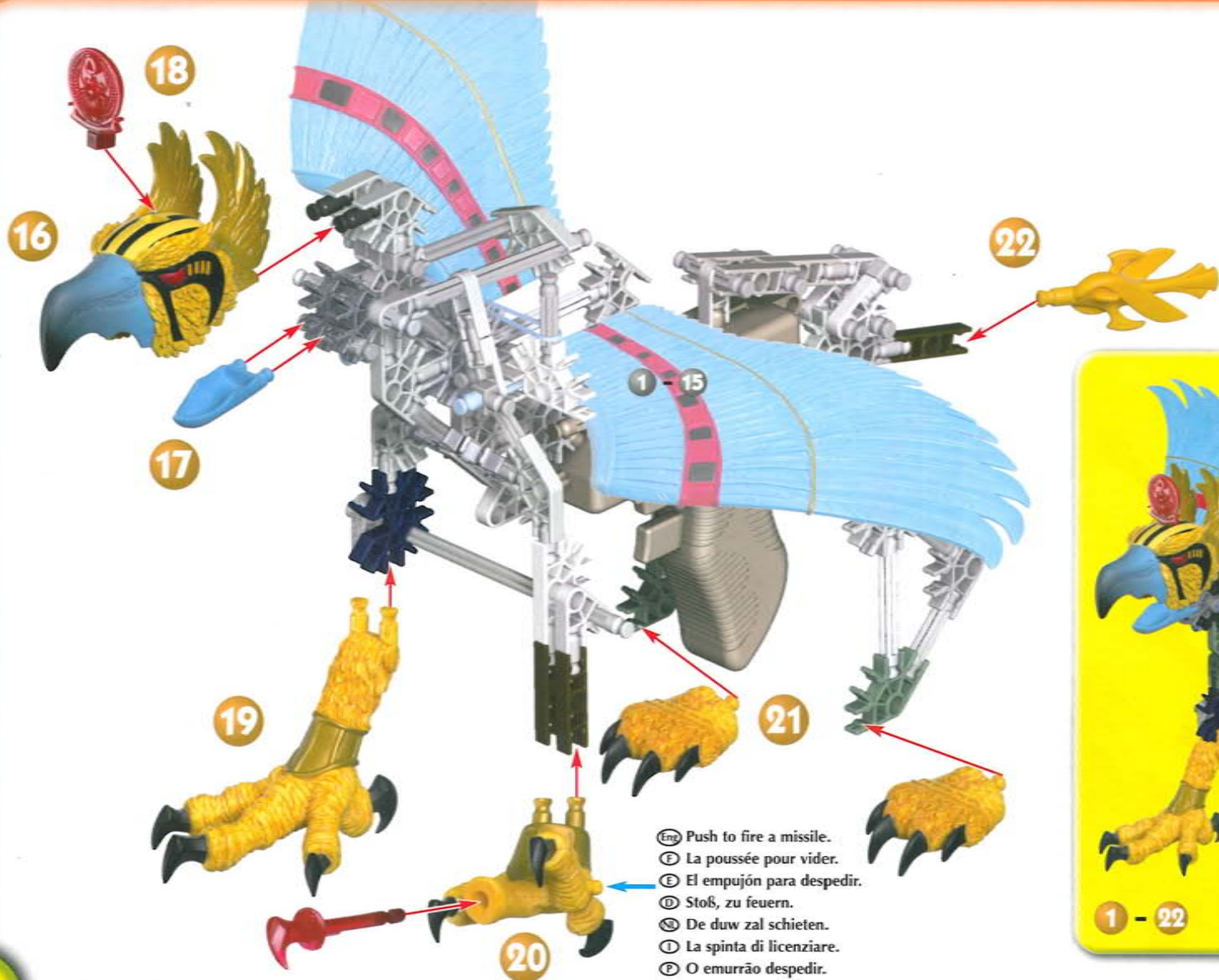

- Ⓔ Push to fire a missile.
- Ⓔ La poussée pour vider.
- Ⓔ El empujón para despedir.
- Ⓔ Stoß, zu feuern.
- Ⓔ De duw zal schieten.
- Ⓔ La spinta di licenziare.
- Ⓔ O emurrão despedir.



SLASHING GRIFFIN™

Advanced Challenge

- F Niveau expert
- E Desafío maestro
- D Herausforderung für Könner
- NL Grote uitdaging
- I Difficoltà avanzata
- P Desafio Avançado



Pull the top trigger button to "claw" the talons.

- F Tirez sur le déclencheur du haut pour orienter les serres.
- E Tira del gatillo superior para hacer que las garras entren en acción.
- D Ziehe am oberen Auslöser, um die Krallen auszufahren.
- NL Trek aan de bovenste trekker om de klauwen op en neer te bewegen.
- I Tirare la leva superiore per far muovere gli artigli in alto e in basso.
- P Puxa o gatilho superior para "agitar" as garras.

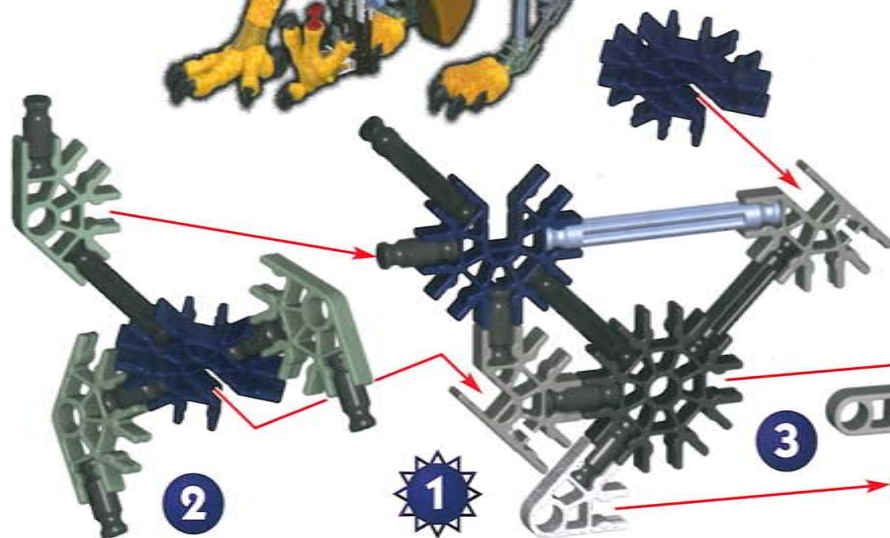

Pull the bottom trigger button to bite, whip the tail and activate the sound.

- F Tirez sur le déclencheur du bas pour activer les mâchoires, faire bouger la queue et activer l'effet sonore.
- E Tira del gatillo inferior para morder, avivar la cola y activar el sonido.
- D Ziehe am unteren Auslöser, um zu beißen, mit dem Schwanz zu schlagen und das Geräusch zu aktivieren.
- NL Trek aan de onderste trekker om te bijten, om de staart doen te slaan en om het geluid aan te schakelen.
- I Tirare la leva sul fondo per farlo mordere, far muovere la coda e attivare il suono.
- P Puxa o gatilho inferior para morder, aticar a cauda e activar o som.

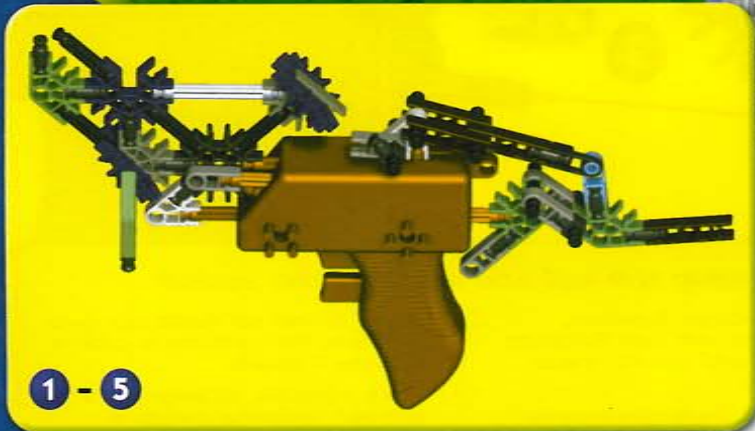
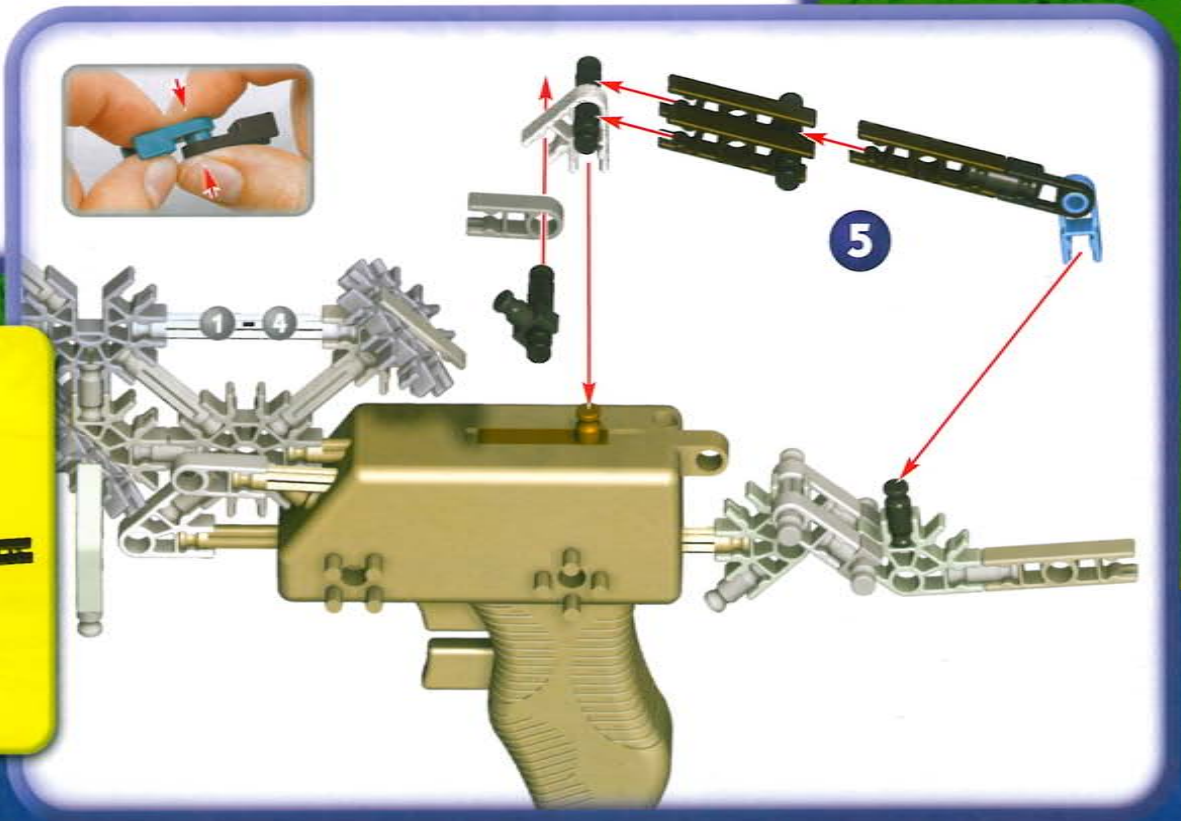

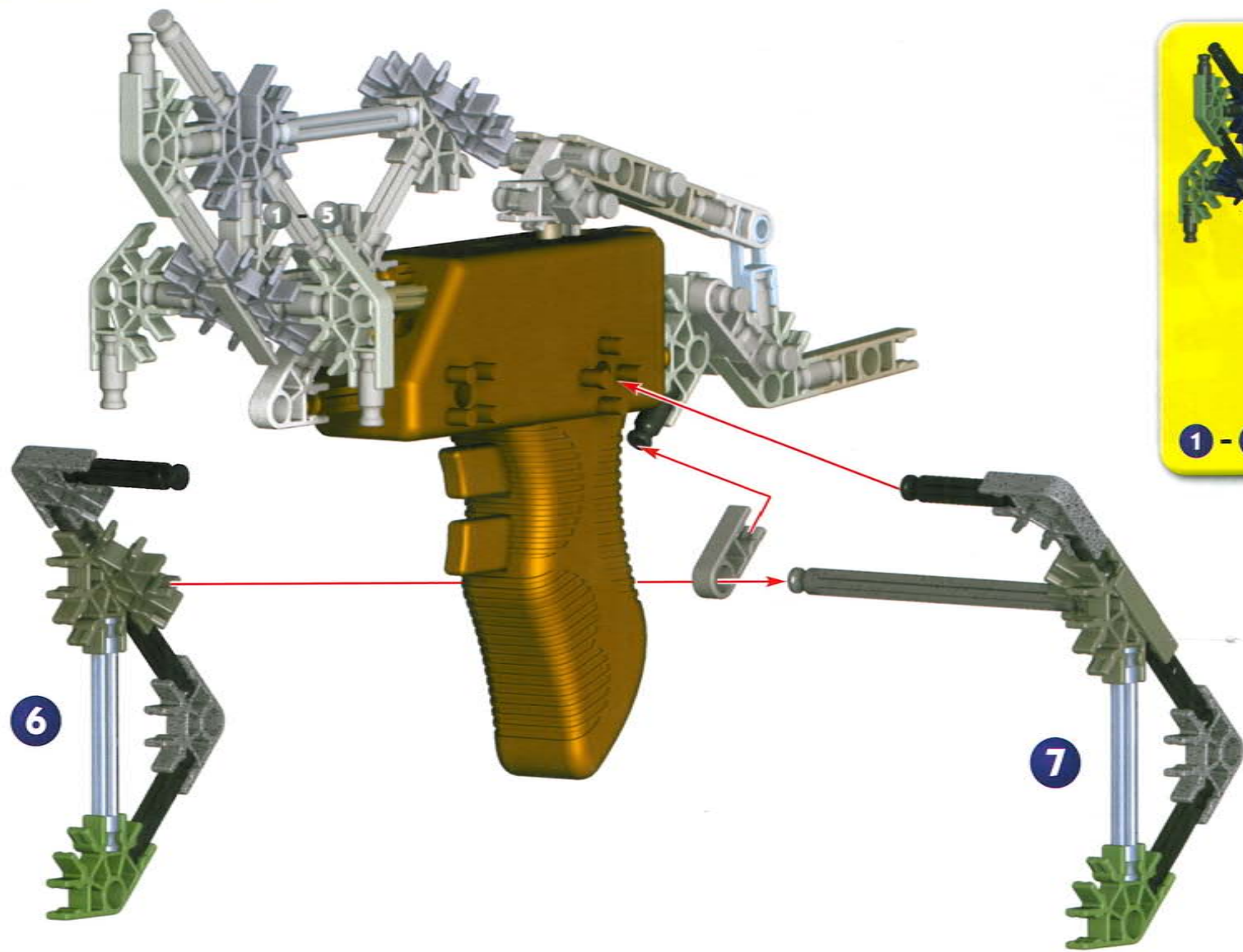

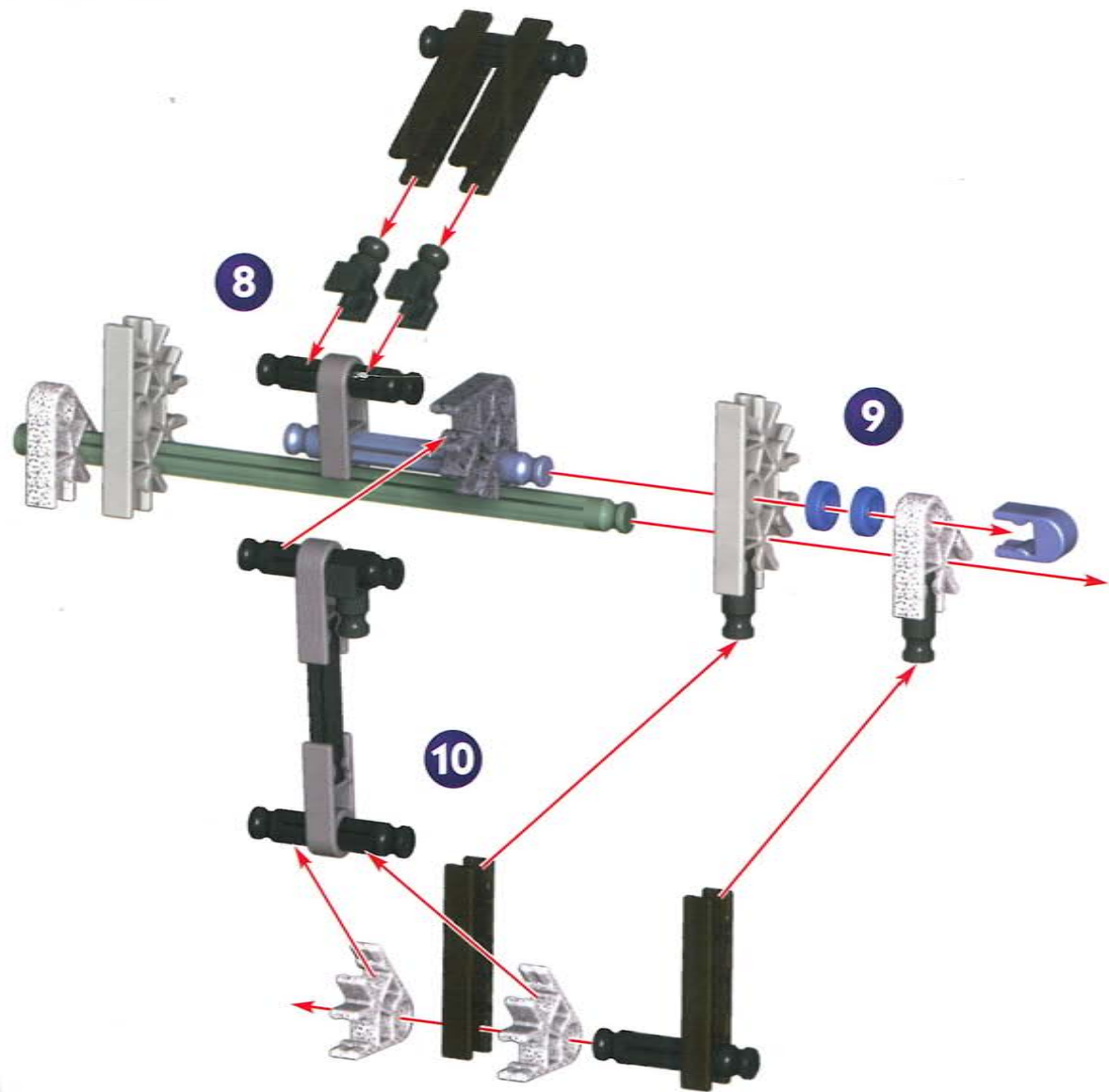

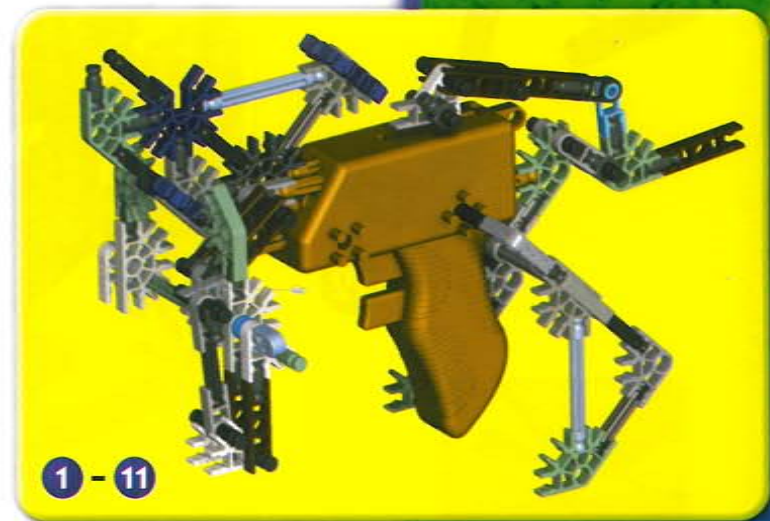
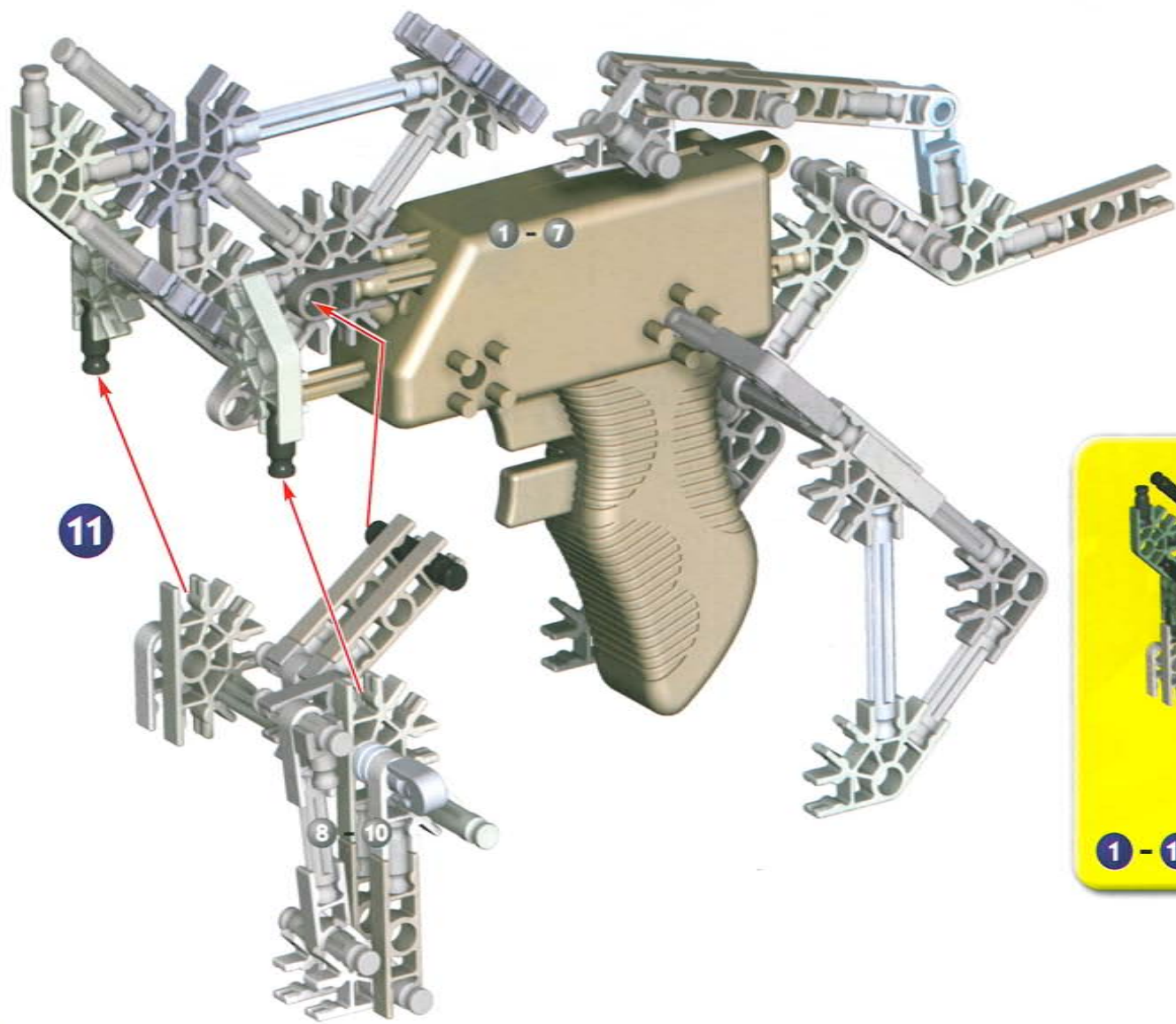

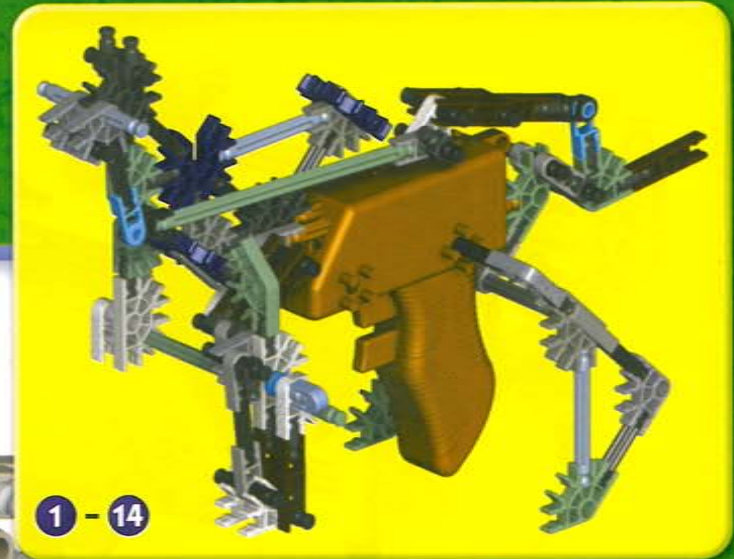
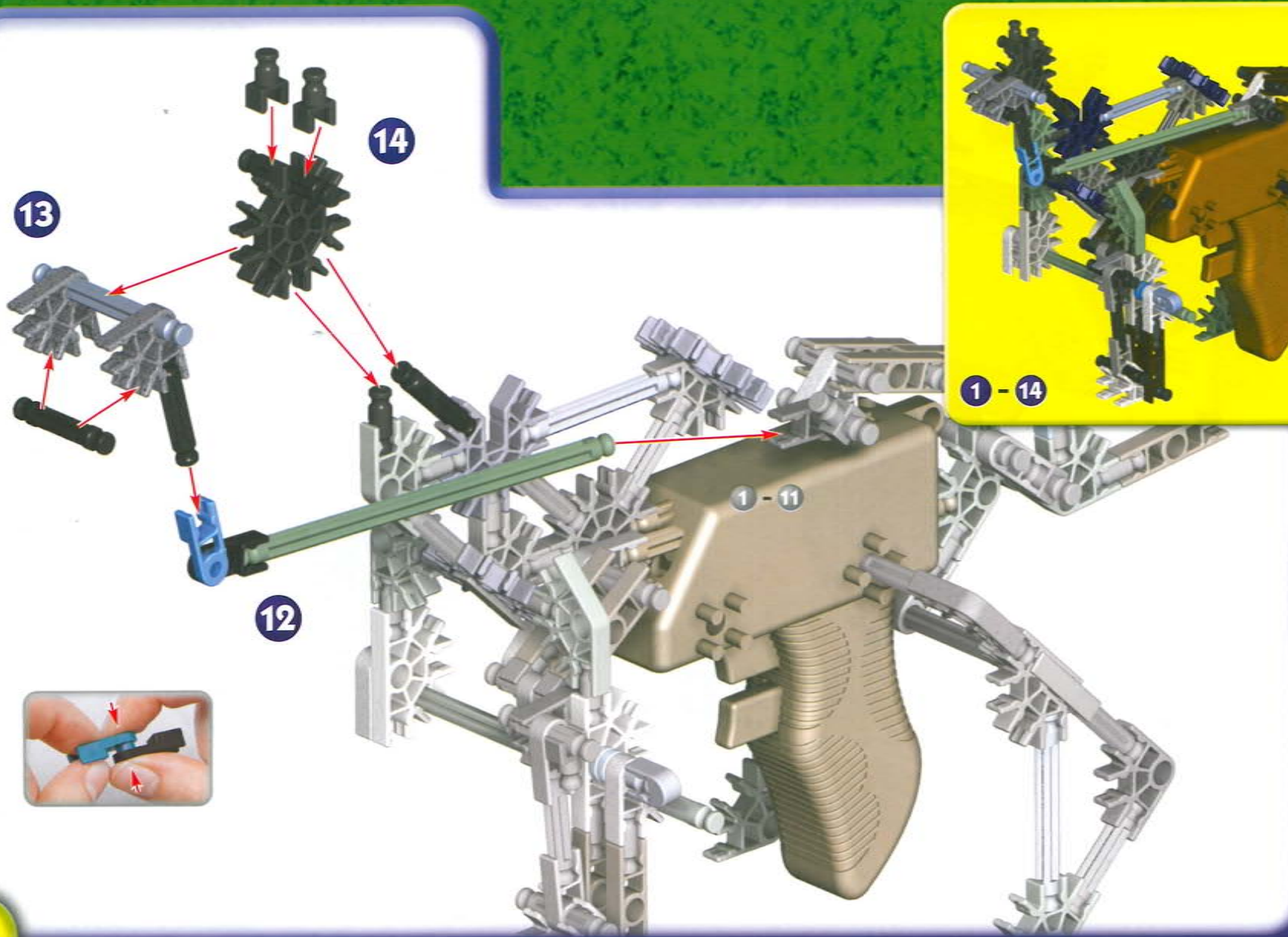

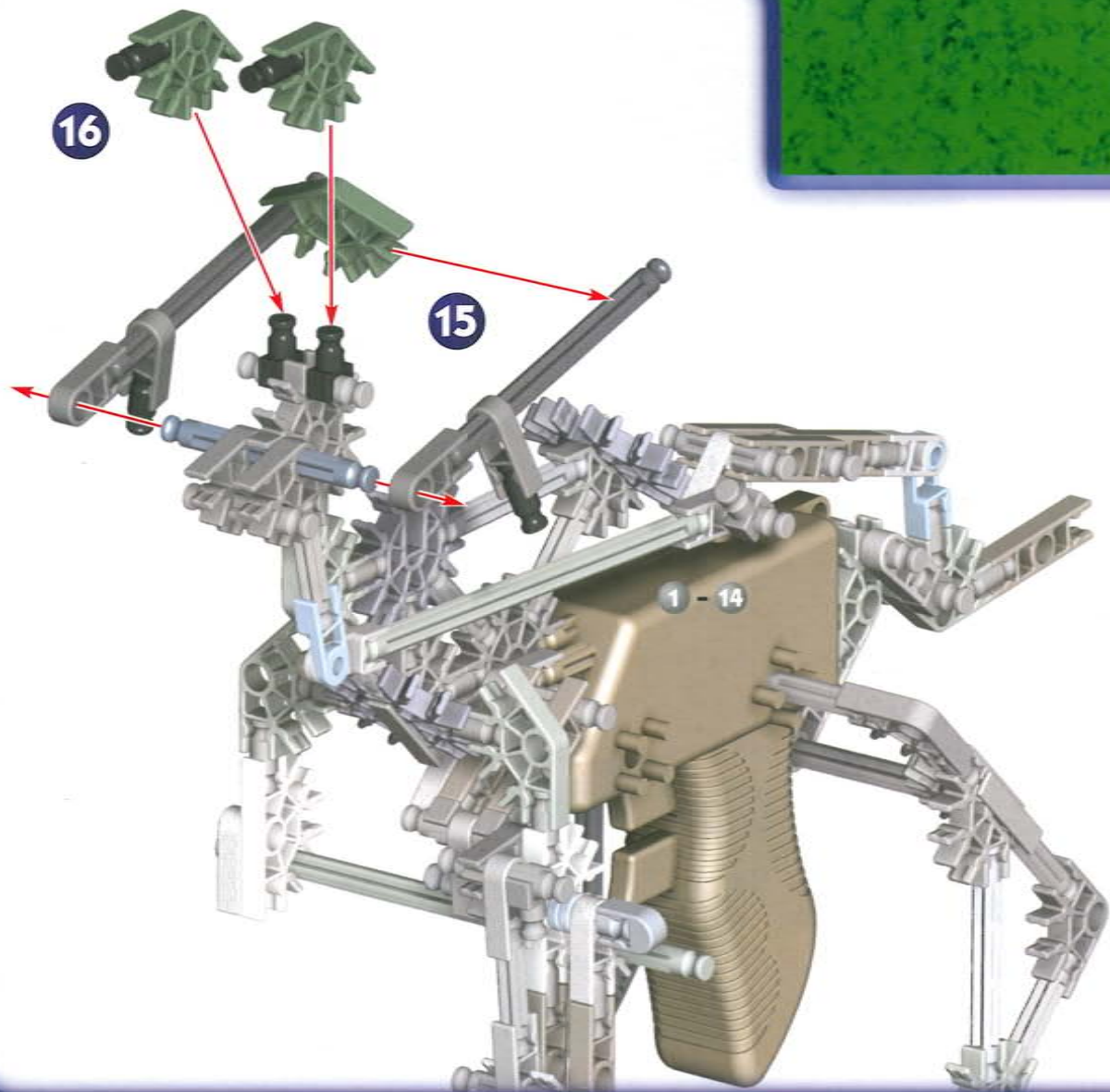

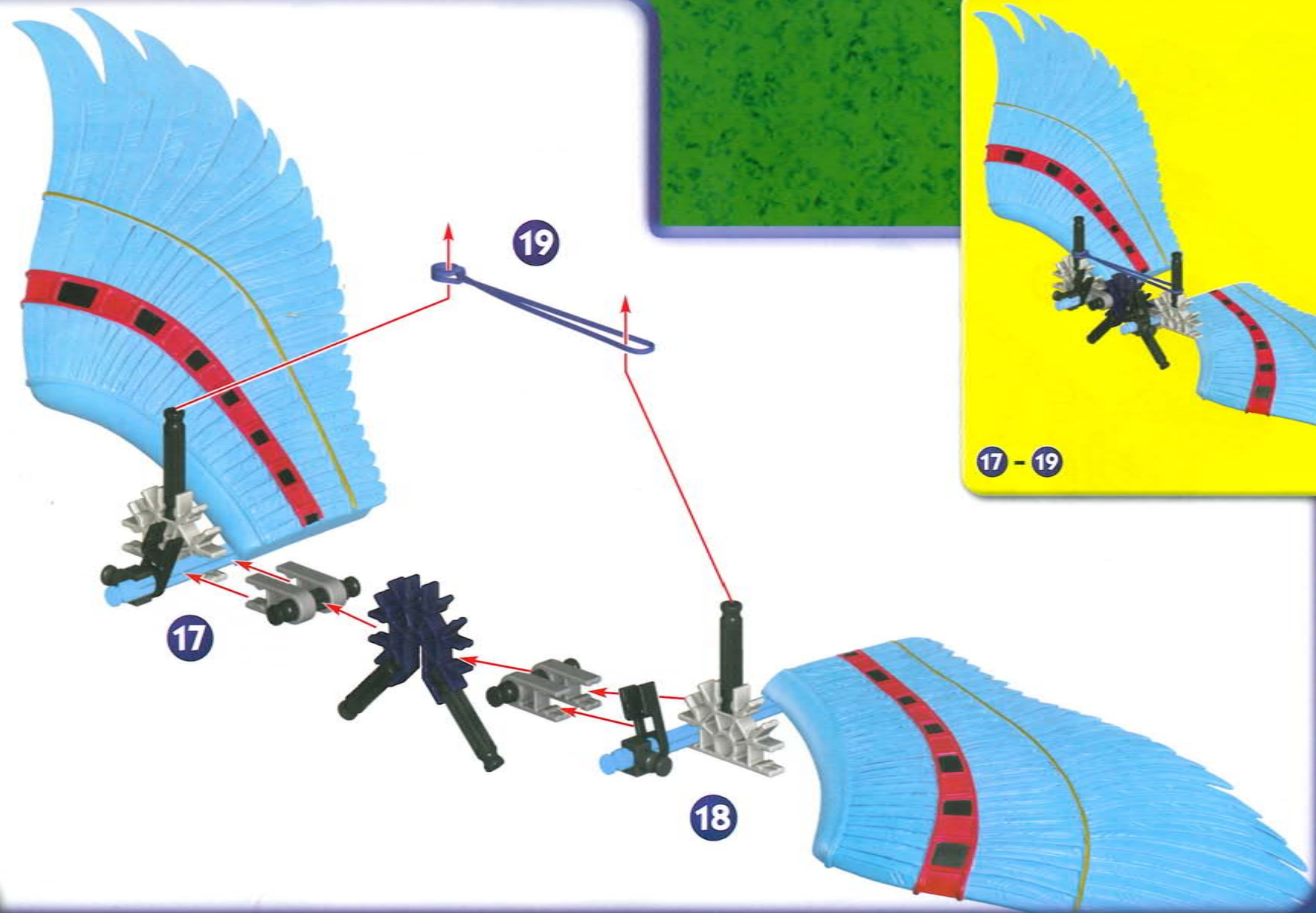

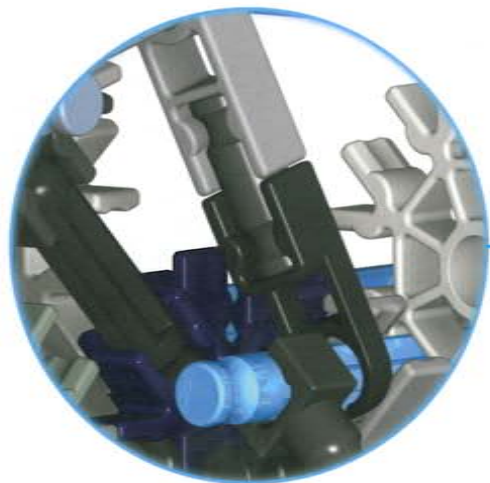

20

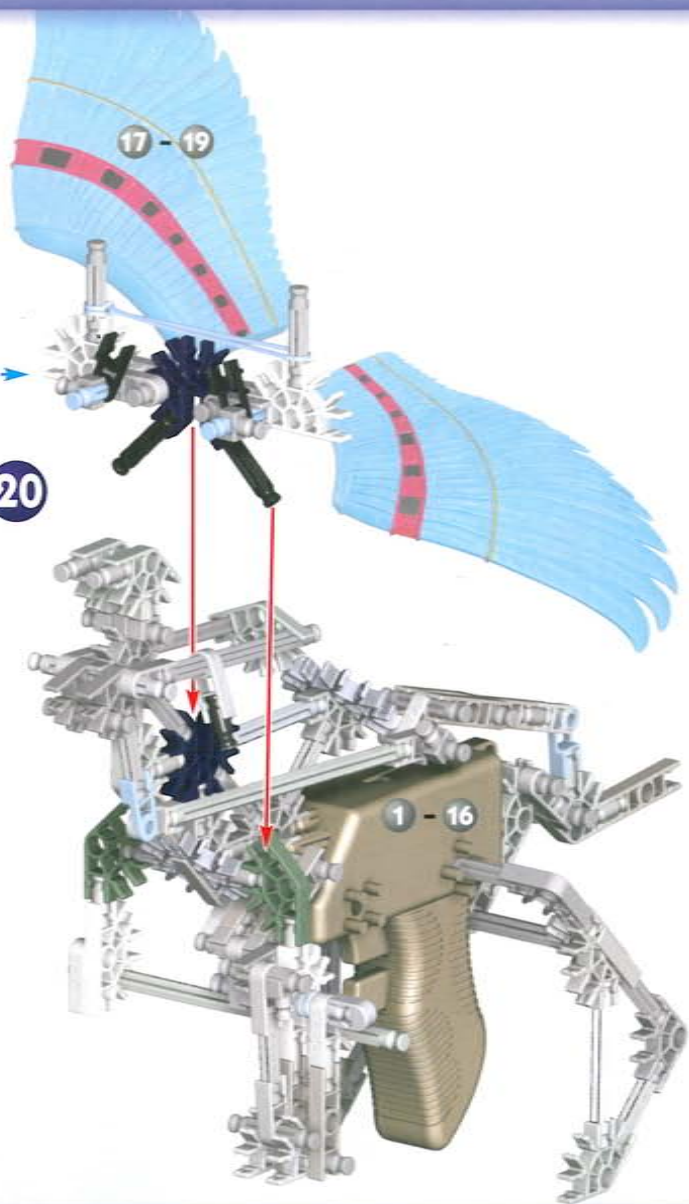

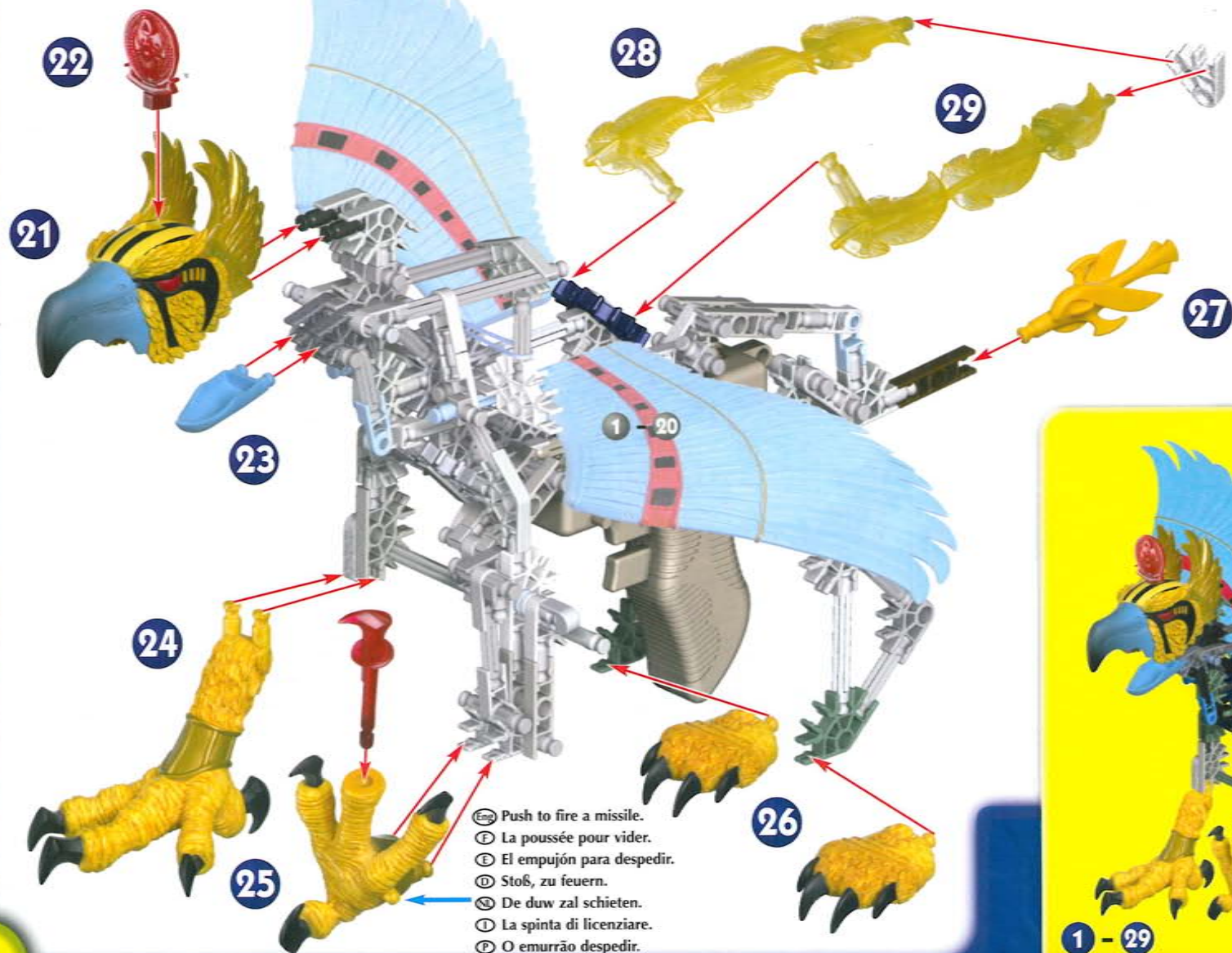

- Ⓜ Push to fire a missile.
- Ⓛ La poussée pour vider.
- Ⓢ El empujón para despidir.
- Ⓛ Stoß, zu feuern.
- Ⓢ De duw zal schieten.
- Ⓛ La spinta di licenziare.
- Ⓢ O emurrão despidir.



1 - 29

F Français

(page 2)

Construis et fais vivre le Slashing Griffin, une créature du temps passé qui a le corps d'un lion et la tête d'un oiseau.

(page 3)

Slashing Griffin propose trois niveaux de difficulté. Commence par le premier niveau et entraîne-toi pour devenir un expert !

Niveau débutant (page 6) Niveau avancé (page 14) Niveau expert (page 23)

(page 4)

Construire avec K'NEX

Prêt à monter

Pour commencer ton modèle, trouve le 1 et suis les chiffres. Chaque pièce a sa propre forme et sa propre couleur. Il suffit de regarder les illustrations pour retrouver les pièces correspondantes dans le jeu et de les connecter ensemble. Essaie de situer ton modèle dans le même sens que les instructions durant le montage.

Suite...

Les couleurs dégradées indiquent que cette section est déjà montée. Tu dois connecter la section suivante à l'endroit indiqué par les flèches. Les nouvelles pièces ajoutées auront une couleur vive.

Connecteurs

Il y a des connecteurs bleus et argentés comportant de longues fentes. Ils s'ajustent l'un dans l'autre comme l'indique l'illustration.

Pousse ces pièces ensemble jusqu'à ce que tu entendes un "clic".

Garde ces instructions à portée de la main. Elles comportent d'importantes informations de sécurité. Lis tous les avertissements et les instructions avant de commencer le montage et l'exploitation du modèle.

ATTENTION : Les élastiques peuvent claquer, se casser, ou passer hors de ton contrôle, et de ce fait blesser. Lorsque tu assembleras les modèles indiqués dans les instructions, tiens bien l'élastique, et ne tire pas trop dessus. N'utilise des élastiques que comme l'indiquent ces instructions. N'UTILISE PAS D'ÉLASTIQUES QUI S'EFFILOCHENT OU QUI SONT DÉCHIRÉS. Tiens les élastiques à l'écart du visage et des yeux.

Ne pas lancer en direction de personnes, d'animaux, meubles ou de murs au risque de causer des blessures et des dommages. Ne jamais tenter de lancer d'autres projectiles que les missiles K'NEX.

N'utilise pas le module sonore près des oreilles. L'abus peut causer l'endommagement de l'ouïe.

Pas la fin de mécanisme de détente d'usage pour faire face à et les cheveux ou près d'animaux favoris.

CONSEILS : Certaines étapes comprennent des éléments qu'on doit « pousser » assez fort pour enclencher. Tu vas peut-être vouloir demander de l'aide à un adulte.

(page 5)

INFORMATIONS PILE :

ATTENTION :

- Comme c'est le cas pour toutes les piles de petite taille, les piles utilisées dans ce jouet doivent être tenues hors de la portée des jeunes enfants, qui sont à l'âge où ils mettent encore des choses dans la bouche. Dans l'éventualité où un enfant les avalerait, consulter un médecin sans tarder.
- Assure que les piles sont correctement insérées et suivent le jouet et les instructions du fabricant de pile.
- Installer les piles en respectant la polarité (+/-) comme l'indique le schéma.
- Ne pas mélanger différents types de piles; ne pas mélanger des piles alcalines avec des piles standard (Leclanché), ou des piles rechargeables (au nickel-cadmium). Ne pas mélanger des piles neuves avec des piles usées. Il convient d'utiliser uniquement des piles du même type ou d'un type équivalent.
- Retirer les piles mortes du jouet, ne pas faire court-circuiter les terminaux.
- Retirer toutes les piles si le jouet reste inutilisé pendant longtemps.
- Ne pas jeter les piles dans le feu, elles risqueraient de fuir ou d'exploser et d'entraîner des blessures.

CONSEILS IMPORTANTS :

- Le module son est fourni avec 3 piles déjà installées dans le modèle.
- Il est déconseillé d'utiliser des piles rechargeables.
- Retirer les piles rechargeables du jouet avant de les recharger; elles doivent être chargées exclusivement en présence d'un adulte.
- Les piles qui ne sont pas rechargeables ne doivent pas être rechargées.
- Veiller à ce que les éléments restent à l'abri de la poussière; ne pas les plonger dans l'eau.

Comment mettre en place et retirer les piles

Utiliser un petit tournevis Philips pour desserrer la/les vis, puis retirer la porte de la pile. Introduire 3 piles LR44 (A76 ou SR44) neuves dans chaque compartiment en respectant la polarité (+/-).

Il n'y a pas de son? Vérifie si les piles sont chargées et si elles sont bien installées.

Cet appareil numérique de Classification B est conforme à l'ICES-003 du Canada.

E Español

(página 2)

Construye y da vida al Slashing Griffin, una antigua bestia con cuerpo de león y cabeza de pájaro.

(página 3)

Slashing Griffin ofrece tres niveles de construcción que presentan un verdadero desafío. ¿Empiezas con el primer nivel y entrénate para convertirte en un maestro! Desafío principiante (página 6) Desafío medio (página 14) Desafío maestro (página 23)

(página 4)

Construcción con K'NEX

Todo listo, comienza a construir

Para comenzar tu modelo, busca el 1 y sigue los números. Cada pieza tiene su propia forma y color. Simplemente mira los dibujos, busca las piezas correspondientes en tu juego y después conéctalas. Mientras construyes, trata de colocar tu modelo en la misma dirección que se muestra en las instrucciones.

Continúa

Los colores desteñidos muestran que esta sección ya está construida. Conecta las nuevas secciones en los lugares señalados por las flechas. Las nuevas piezas que agregues estarán en colores vivos.

Conectores

Hay conectores azules y plateados con ranuras largas especiales. Se enganchan deslizándose como ves en los dibujos. Conecta estas piezas empujándolas hasta que oigas "clic".

Ten estas instrucciones a mano. Ellas contienen importante información sobre la seguridad. Lee todas las instrucciones y advertencias antes de empezar a construir y poner a funcionar los modelos.

PRECAUCIÓN: Las gomas elásticas pueden causar heridas si se estiran y luego se sueltan bruscamente, si se quiebran o se usan sin control. Cuando armes los modelos que se ven en las instrucciones, sujeta fuertemente la goma elástica, y no la estires demasiado. Usa las gomas elásticas solamente como se muestra en estas instrucciones. NO SE DEBEN USAR GOMAS ELÁSTICAS QUE SE VEN DESGASTADAS O ROTAS. Las gomas elásticas no deben usarse cerca de la cara o los ojos.

No lanza en la dirección de personas, de los animales, ni de las paredes; usted podría causar la herida ni el daño. Nunca tentativa para lanzar cualquier proyectil de otra manera que misiles de K'NEX.

¡No uses el Módulo de Sonido cerca del oído! El uso indebido puede producir daño al oído.

No utilice el fin de mecanismo de disparador para encarar y el pelo o cerca de animales favoritos.

CONSEJOS: Algunos pasos incluyen piezas que requieren un empuje fuerte para presionarlas juntas. Será bueno que busques la ayuda de un adulto.

(página 5)

INFORMACIÓN ACERCA DE LAS PILAS:

PRECAUCIÓN:

- Como con todas las pilas pequeñas, las pilas que se usan en este juguete se deben tener lejos del alcance de los niños, quienes todavía están en edad de ponerse cosas en la boca. Si estas pilas son tragadas, inmediatamente vea a un médico.
- Cerciórese baterías se meten correctamente y siguen el juguete y las instrucciones del fabricante de batería.
- Insertar las pilas en la correcta polaridad (+/-), como se muestra.
- No mezclar diferentes tipos de pilas; no mezclar alcalinas, estándar (carbón-zinc), o recargables (níquel-cadmio). No mezclar pilas nuevas con usadas. Sólo deben ser usadas pilas del mismo tipo o equivalentes al tipo recomendado.
- Quitar del juguete las pilas gastadas; no formar cortocircuitos en los terminales de suministro.
- Quitar todas las pilas del juguete si éste no va a usarse por un largo período de tiempo.
- No echar las pilas en el fuego; pueden tener una pérdida o explotar, causando lesiones.

IMPORTANTES CONSEJOS:

- El módulo de sonido trae tres pilas, ya instaladas en tu modelo.
- Se recomienda no usar pilas recargables.
- Quitar del juguete las pilas recargables antes de volver a cargarlas; se deben recargar solamente con la supervisión de un adulto.
- Las pilas no recargables no se deben volver a cargar.
- Mantener los componentes libres de polvo; no sumergir en agua.

Cómo insertar y quitar las pilas

Usar un pequeño destornillador tipo Philips para aflojar el tornillo o los tornillos, y quitar entonces la puerta del compartimento.

Insertar 3 pilas LR44 (A76 o SR44) nuevas en cada compartimento, usando la polaridad correcta (+/-).

Il n'y a pas de son. Vérifie si les piles sont chargées et si elles sont bien installées.

D Deutsch

(seite 2)

Baue den Slashing Griffin und erwecke ihn zum Leben. Dieses uralte Monster hat den Körper eines Löwen und den Kopf eines Vogels.

(seite 3)

Beim Bauen des Slashing Griffin kannst du unter drei verschiedenen Schwierigkeitsgraden auswählen: du kannst als Anfänger beginnen

und dich nach und nach zum Meister entwickeln! Herausforderung für Beginner (seite 6) Herausforderung für Fortgeschrittene

(seite 14) Herausforderung für Könner (seite 23)

(seite 4)

So baust du mit K'NEX

Auf die Plätze, fertig, los! Das Bauen beginnt

Um mit dem Bauen deines Modells zu beginnen, suche die Nummer 1 und folge den laufenden Nummern. Jedes Teil hat seine eigene Form und Farbe. Schau dir einfach die Abbildungen an, such die Teile in deinem Bausatz, die so aussehen wie das, was du auf der Abbildung siehst und steck sie ineinander. Versuche, dein Modell beim Zusammenbauen so zu orientieren, dass es in die gleiche Richtung weist, wie es in den Anleitungen beschrieben und gezeigt wird.

Und weiter geht's

Blau- und silberfarbene Steckanschlüsse bereits zusammengebaut ist. Der neue Streckenabschnitt wird dort befestigt, worauf die Pfeile deuten. Die neuen Teile, die du anbaust, sind knallbunt angezeigt.

Steckanschlüsse

Blau- und silberfarbene Steckanschlüsse haben besonders lange Schlitze. Wie du auf der Abbildung sehen kannst, lassen sie sich ineinander schieben. Achte beim Aneinanderfügen dieser Teile darauf, dass du ein Klickgeräusch hörst. Erst dann sind die Teile fest miteinander verbunden.

Bitte vor dem Bauen und der Benutzung der Modelle alle Anweisungen und Warnhinweise lesen. Bewahren Sie diese Anweisungen so auf, dass Sie sie jederzeit zu Rate ziehen können. Sie enthalten wichtige Sicherheitshinweise.

VORSICHT: Gummibänder können Verletzungen verursachen. Sie können zurückschnellen, brechen oder außer Kontrolle geraten.

Während des Zusammenbaus der Modelle anhand der Abbildungen sollte das Gummiband immer festgehalten, aber nicht überdehnt werden. Behandle die Gummibänder immer so wie in dieser Anleitung gezeigt. KEINE AUSGEFRANSTE ODER GERISSENE

GUMMIBÄNDER VERWENDEN. Vorsicht: Halte die Gummibänder entfernt vom Gesicht und von den Augen.

Schießen Sie in der Richtung der Leute, Tiere, oder Wände nicht ab; Sie könnten Verletzung oder Schaden verursachen. Nie Versuch,

irgendeine Geschosse abzuschließen, anders als DIE K'NEX von Raketen geschosse.

Das Sound Modul auf keinen Fall ans Ohr oder in die Nähe des Ohrs halten! Bei falscher Anwendung kann es zu Gehörschäden

kommen.

Benutzen Sie Drücker, den Mechanismus schließt, gegenüberzustehen nicht und Haar oder zu Haustieren schließt.

TIPP: Bei einigen Bauschritten werden Teile verwendet, bei denen ziemlich viel Kraft aufgewendet werden muss, um sie zum

Zusammenschließen zu bringen. Lass dir eventuell von einem Erwachsenen dabei helfen.

(seite 5)

INFORMATIONEN ZU DEN BATTERIEN:

VORSICHT:

• Wie alle anderen kleinen Batterien sollten auch die in diesem Spielzeug verwendeten Batterien aus der Reichweite kleiner Kinder, die noch dazu neigen, Kleinteile in den Mund zu stecken, ferngehalten werden. Nach Verschlucken sofort einen Arzt konsultieren.

• Vergewissern Sie sich Batterien sind eingefügt richtig und folgen Sie dem Spielzeug und der Batterie die Anweisungen von Hersteller.

• Beim Einlegen der Batterien auf die korrekte Polarität (+/-) achten (achte auf die Abbildung).

• Verwende auf keinen Fall verschiedene Batterietypen; mische keine alkaline Batterien, Standardbatterien (Kohle-Zink) oder

wiederaufladbare Batterien (Nickel-Cadmium). Niemals alte und neue Batterien mischen. Verwende nur Batterien des gleichen Typs

oder des empfohlenen äquivalenten Typs.

• Leere oder verbrauchte Batterien aus dem Spielzeug entfernen; darauf achten, dass die Pole der Batterie nicht kurzgeschlossen werden.

• Wenn das Spielzeug längere Zeit nicht verwendet werden soll, alle Batterien entfernen.

• Zu entsorgende Batterien nicht ins Feuer werfen; sie können auslaufen oder explodieren und Körperverletzungen verursachen.

WICHTIGE HINWEISE:

• Das Soundmodul in deinem Modell ist bereits mit 3 Batterien ausgerüstet.

• Die Verwendung von wiederaufladbaren Batterien wird nicht empfohlen.

• Bei Verwendung von wiederaufladbaren Batterien müssen diese aus dem Spielzeug entfernt werden, bevor sie wieder aufgeladen

werden; das Wiederaufladen darf nur unter Aufsicht eines Erwachsenen stattfinden.

• Nichtwiederaufladbare Batterien dürfen auf keinen Fall wieder aufgeladen werden.

• Die Komponenten von Staub freihalten; nicht in Wasser tauchen.

So werden Batterien eingelegt und entfernt

Die Schraube(n) mit einem kleinen Kreuzschraubenzieher lösen. Danach den Deckel des Batteriefachs entfernen und 3 neue Batterien

Typ LR44 (A76 oder SR44) entsprechend der gekennzeichneten Polarität in jedes Fach einlegen.

Der Ton bleibt aus. Schau nach, ob du neue Batterien verwendet hast und ob sie richtig eingelegt sind.

NL Nederlands

(bladzijde 2)

Bouw de Slashing Griffin, een beest uit de oude geschiedenis met het lichaam van een leeuw en de kop van een vogel, en breng hem tot leven.

(bladzijde 3)

De Slashing Griffin biedt drie uitdagingspeilen aan voor het opbouwen. Begin met het laagste peil voor beginners en maak het je doel

om uiteindelijk de grote uitdaging aan te pakken! Uitdaging voor beginners (bladzijde 6)

Gemiddelde uitdaging (bladzijde 14) Grote uitdaging (bladzijde 23)

(bladzijde 4)

Bouwen met K'NEX

Klaar om te bouwen

Om met je model te beginnen, vind eerst het nummer 1 en volg de nummers. Elk stuk heeft zijn eigen vorm en kleur. Kijk gewoonweg naar de afbeeldingen, vind de overeenstemmende stukken terug in je geheel en maak ze aan mekaar vast. Tracht je model in dezelfde richting te plaatsen als de aanwijzingen terwijl je bouwt en monteert.

Verder nog ...

De vervaagde kleuren duiden aan dat dit deel reeds is opgebouwd. Gelieve het nieuwe deel vast te koppelen op de plaats aangeduid door de pijlen. De nieuwe delen die je toevoegt verschijnen in volle kleur.

Koppelstukken

Er zijn blauwe en zilveren koppelstukken met speciale lange gleuven. Ze schuiven in mekaar zoals je kunt zien op de afbeeldingen. Duw deze onderdelen in mekaar tot je een "klik" hoort.

Lees alle instructies en waarschuwingen vóór je je modellen begint op te bouwen en te gebruiken. Bewaar deze instructies op een handige plaats. Ze bevatten belangrijke veiligheidsgegevens.

OPGEPAST: Elastiekjes kunnen pijn of blessures veroorzaken wanneer ze terugspringen of breken of wanneer ze niet goed beheerst worden. Wanneer de in de aanwijzingen afgebeelde modellen worden in mekaar gestoken, moet het elastiekje strak gehouden worden en niet overmatig uitgerekt worden. Gebruik elastiekjes uitsluitend zoals afgebeeld in deze aanwijzingen. **GEBRUIK GEEN GERAFELDE OF GESCHOURDE ELASTIEKJES.** Hou elastiekjes verwijderd van het gezicht en de ogen.

Net in de richting van mensen, dieren, meubilair, lanceren; dit kan letsel of schade veroorzaken. Tracht nooit projectielen af te vuren die geen projectielen van K'NEX zijn.

Gebruik de geluidsmodule niet kort bij je oren. Ongepast gebruik ervan kan je gehoor beschadigen.

Gebruik niet trekker mechanisme einde aan te durven en haar of einde aan huisdieren.

TIP: Sommige stappen omvatten stukken waarvoor een sterke "duw" nodig is om deze samen te doen klikken. Vraag eventueel hulp aan een volwassene.

(bladzijde 5)

INFORMATIE AANGAANDE DE BATTERIJEN:

OPGEPAST:

• Zoals het geval is voor alle kleine batterijen, moeten de batterijen voor dit speelgoed buiten het bereik gehouden worden van kleine kinderen die nog steeds voorwerpen in de mond steken. Ingeval een batterij wordt ingeslikt, neem onmiddellijk contact op met een dokter.

• Vergewis zich ervan batterijen zijn ingevoegd correct en volg het speelgoed en batterij de instructies van fabrikant.

• Breng de batterijen aan volgens de correcte polariteit (+/-) zoals afgebeeld.

• Meng geen batterijen van verschillende types; meng geen alkalische, gewone (koolstof-zink) of herlaadbare (nikkel-cadmium) batterijen.

• Meng geen nieuwe en oude batterijen. Slechts batterijen van hetzelfde of equivalent aanbevolen type mogen gebruikt worden.

• Verwijder de ontladen batterijen uit het speelgoed; veroorzaak geen kortsluiting aan de voedingsklemmen.

• Verwijder alle batterijen uit het speelgoed wanneer het niet gaat gebruikt worden gedurende lange tijd.

• Gooi de batterijen niet in het vuur; ze zouden kunnen lekken of ontploffen en verwondingen veroorzaken.

BELANGRIJKE TIPS:

• De klankmodule bevat 3 batterijen die reeds in je model zitten.

• Heroplaadbare batterijen worden niet aanbevolen.

• Verwijder heroplaadbare batterijen uit het speelgoed vóór het heropladen; uitsluitend heropladen onder toezicht van een volwassene.

• Niet-heroplaadbare batterijen mogen niet heropgeladen worden.

• Hou de onderdelen vrij van stof; dompel ze niet in water.

Aanbrengen en verwijderen van batterijen

Gebruik een kleine schroevendraaier met Philips-kop om de schroef of schroeven los te maken; verwijder nu de batterijplaat. Steek 3

nieuwe LR44 (A76 of SR44) batterijen in elke ruimte volgens de juiste polariteit (+/-).

Er is geen geluid. Ga even na of de batterijen geladen zijn en of ze goed op hun plaats zitten.

I Italiano

(pagina 2)

Costruisci e porta alla vita *Slashing Griffin*, una bestia antica con il corpo da leone e la testa da uccello.

(pagina 3)

Tre livelli di difficoltà di costruzione. Comincia dall'inizio e sfida te stesso a diventare un costruttore esperto!

Difficoltà di base (pagina 6) Difficoltà moderata (pagina 14) Difficoltà avanzata (pagina 23)

(pagina 4)

Costruire con K'NEX!

Pronti, Partenza, Via alla costruzione

Per iniziare il modello, cerca il numero 1 e segui i numeri. Ogni pezzo ha una sua forma e un suo colore. Guarda la figura, trova i pezzi corrispondenti nel set e mettili insieme. Cerca di tenere il modello nella stessa direzione della figura e in tal modo sarà più semplice attaccare i pezzi nei posti giusti.

Andiamo avanti!

I colori spenti ti dicono che questa sezione è già stata costruita. Dovrai collegare la nuova sezione al punto indicato dalla punta della freccia. Questo pezzo avrà un colore brillante.

Connettori

È molto importante posizionare i connettori blu e viola in una specifica direzione. Presta molta attenzione alle istruzioni e posiziona i connettori orizzontalmente o verticalmente proprio come illustrato. Spingi con forza fino ad udire un clic.

Tenere queste istruzioni a portata di mano. Contengono importanti informazioni di sicurezza. Leggere tutte le avvertenze e le istruzioni prima di iniziare a costruire il modello e di farlo funzionare.

ATTENZIONE: gli elastici possono causare lesioni quando si rompono o tornano indietro o se ne perde il controllo. Durante l'assemblaggio dei modelli illustrati nelle istruzioni, tenere gli elastici saldamente e non tirarli troppo. Usare gli elastici solo come illustrato nelle istruzioni. **NON USARE ELASTICI CONSUMATI O LACERATI.** Attenzione: tenere gli elastici lontani dal viso e dagli occhi.

Non lanciare in direzione di persone, animali o pareti: si potrebbero causare lesioni o danni. Non tentare di lanciare proiettili diversi dai missili K'NEX.

Non usare vicino alle orecchie! Un uso improprio potrebbe causare danni all'udito.

Non usare che la chiusura di meccanismo di grilletto per affrontare ed i capelli o chiudere coccolare.

CONSIGLIO: Alcuni punti includono pezzi che richiedono una forte spinta per incastrarsi. Chiedere l'assistenza di un adulto.

(pagina 5)

INFORMAZIONI SULLE BATTERIE

ATTENZIONE:

- Come per tutte le batterie piccole, le batterie utilizzate in questo giocattolo devono essere tenute lontano dalla portata dei bambini piccoli, che mettono ancora oggetti in bocca. Se vengono ingerite, consultare un medico immediatamente e informarlo di chiamare il numero 202-625-3333 a carico del destinatario (solo per gli USA).
- Accertarsi di inserire le batterie correttamente e seguire sempre le istruzioni del produttore delle batterie e del giocattolo.
- Le batterie non ricaricabili non devono essere ricaricate.
- Non mettere insieme batterie nuove e vecchie o alcaline, standard (carbonio-zinco) e ricaricabili (nichel-cadmio). Usare sempre batterie raccomandate dello stesso tipo o di tipo equivalente.
- Rimuovere sempre batterie quasi scariche o completamente scariche dal prodotto; non causare corto circuito ai terminali di alimentazione.
- Rimuovere tutte le batterie se il giocattolo non verrà usato per un lungo periodo di tempo.
- Non gettare le batterie nel fuoco, poiché potrebbero perdere o esplodere e causare lesioni.

CONSIGLI IMPORTANTI

- Il modulo del suono include 3 batterie già installate.
- Non si raccomanda l'uso di batterie ricaricabili.
- Rimuovere le batterie ricaricabili dal giocattolo prima della carica: devono essere caricate solo sotto la supervisione di un adulto.
- Le batterie non ricaricabili non devono essere ricaricate.
- Mantenere i componenti privi di polvere; non immergere o usare in acqua.

Come inserire e rimuovere le batterie

Usare un piccolo giravite a stella per allentare le viti e quindi rimuovere lo sportello delle batterie. Inserire 3 batterie a bottone nuove LR44 (A76 o SR44) nell'alloggiamento delle batterie con la polarità corretta (+/-).

Il suono non funziona? Controllare che le batterie a bottone siano nuove e che siano installate correttamente.

P Português

(página 2)

Constrói e aviva *Slashing Griffin*, uma besta antiga com o corpo de leão e cabeça de pássaro.

(página 3)

Três níveis de desafio da construção. Começa pelo princípio e desafia-te a ti próprio ao tentares transformar-te num construtor de primeira! Desafio Básico (página 6) Desafio Moderado (página 14) Desafio Avançado (página 23)

(página 4)

Construir com K'NEX

Estás pronto? Começa pois a construir

Para começar o teu modelo, procura o 1 e segue os números. Cada peça tem a sua própria forma definida e cor. Basta simplesmente olhares para a ilustração, procurar as peças do teu jogo correspondentes às que estás a ver e, em seguida, conectar umas nas outras. Enquanto estás a montar as peças, tenta manter o teu modelo na mesma direcção, conforme mostrado na ilustração, para assim ligares as peças correctamente.

Continuando

As cores desbotadas indicam que esta secção já está montada. Passarás então a fazer a conexão da nova secção no local indicado pelas setas. Esta peça terá uma cor viva.

Conectores

É muito importante que posições os conectores azuis e cor de púrpura numa direcção específica. Presta muita atenção às instruções e coloca estes conectores horizontal ou verticalmente, exactamente conforme se mostra nas ilustrações. Junta as partes simultaneamente e com firmeza até ouvires um "estalo".

Mantenha estas instruções num local de fácil acesso, pois contém informações importantes de segurança. Lê as instruções e advertências antes de começares a construir e a operar o modelo.

CUIDADO: As bandas elásticas podem causar lesões quando se quebram ou ressaltam repentinamente ou quando se perde o controlo.

Quando montares os modelos mostrados nestas instruções, segura na banda elástica firmemente, e não estiques demasiadamente. Usa as bandas elásticas apenas conforme mostrado nestas instruções. **NÃO USES BANDAS ELÁSTICAS GASTAS OU COM RASGOS.** Cuidado: Mantém as bandas elásticas afastadas da face e dos olhos.

Não lances na direcção de pessoas, animais ou paredes; tal pode causar lesões ou danos. Nunca tentes lançar qualquer projectil excepto os mísseis K'NEX.

Non use próximo dos ouvidos! O uso incorrecto pode causar danos na audição.

Não use fechamento de mecanismo de gatilho encara e cabelo nem fecha acaricia.

CONSELHO: Alguns paços incluem peças que requerem um "empurrão" forte para se encaixarem umas nas outras. Assim talvez seja melhor pedires a ajuda de um adulto.

(página 5)

INFORMAÇÕES SOBRE AS PILHAS:

CUIDADO:

- Como acontece com toda as pilhas pequenas, as pilhas usadas neste brinquedo devem ser mantidas fora do alcance de crianças pequenas, que estejam ainda em idade de pôr objectos na boca. No caso destas pilhas terem sido engolidas, consulte imediatamente um médico. Por sua vez o médico deve contactar o número 202-625-3333 (chamada a pagar no destino) [aplicável apenas nos EUA]
- Certifique-se de que introduz as pilhas correctamente e siga sempre as instruções do fabricante da bateria e do brinquedo.
- Introduza as pilhas com a polaridade correcta (+/-), conforme se mostra.
- Não combine pilhas usadas com pilhas novas, pilhas alcalinas, padrão (carbono-zinco) ou pilhas recarregáveis (níquel-cádmio). Deverão ser usadas apenas pilhas do mesmo tipo ou equivalentes ao tipo recomendado.
- Retire sempre as pilhas fracas ou gastas do produto; não provoque um curto-circuito nos terminais de alimentação.
- Retire todas as pilhas do brinquedo se não tencionar usá-lo durante um longo período de tempo.
- Não elimine as pilhas queimando-as; estas podem apresentar fugas ou explodir causando lesões.

CONSELHOS IMPORTANTES:

- O módulo de som é fornecido com 3 pilhas previamente instaladas.
- Não se recomenda o uso de pilhas recarregáveis.
- Retire as pilhas recarregáveis do brinquedo antes de as carregar; estas pilhas devem ser recarregadas apenas sob vigilância de adultos.
- As pilhas não recarregáveis não devem ser carregadas.
- Mantenha os componentes livres de poeiras; não mergulhe em água nem use água.

Come inserir e remover as pilhas

Use uma pequena chave de parafusos de cabeça Phillips para soltar o parafuso e retirar a porta do compartimento da pilha. Introduza 3 pilhas de célula tipo relógio novas LR44 (A76 ou SR44) em cada divisória, posicionadas com a polaridade correcta (+/-).

O som não funciona? Verifique se as pilhas de célula tipo relógio são novas e se estão instaladas correctamente.

ALIVE!

Fantastic Beasts You Build To Life™

Play the Game!
Joue le jeu!



Product and colors may vary.

Models can be built one at a time.

K'NEX is a registered trademark of K'NEX Industries, Inc.

Printed in China.

Manufactured under U.S. Patents 5,061,219; 5,137,486; 5,199,919;

5,238,438; 5,346,420; 5,350,331; 5,368,514; 5,421,762; 5,423,707;

5,427,559; 5,518,435; D383,509; D388,475; D389,203; D391,843;

D391,921; D392,555; D403,722; 5,913,706; 6,089,941.

Other U.S. and foreign patents pending. Conforms to the

Requirements of ASTM Standard Consumer Safety

Specification on Toy Safety, F963-03.

Le produit et les couleurs peuvent varier.

La plupart des modèles peuvent être construits un à la fois.

K'NEX est une marque déposée de K'NEX Industries, Inc.

Imprimé aux États-Unis.

Fabriqué sous brevets américains 5,061,219; 5,137,486;

5,199,919; 5,238,438; 5,346,420; 5,350,331; 5,368,514;

5,421,762; 5,423,707; 5,427,559; 5,518,435; D383,509;

D388,475; D389,203; D391,843; D391,921; D392,555;

D403,722; 5,913,706; 6,089,941.

Autres brevets américains et étrangers en

instance. Conforme aux spécifications de sécurité

du consommateur sur la sécurité des jouets de

la norme ASTM F963-03.

©2005 K'NEX Industries, Inc.

P.O. Box 700

Hatfield, PA 19440-0700



US Consumer Services
K'NEX Industries, Inc.
P.O. Box 700
Hatfield, PA 19440-0700



GB K'NEX
Newport Consumer Services
Hasbro UK Ltd., Caswell Way
Newport, Gwent NP9 0YH



US 1-800-KID-KNEX
US/Canada only (English only)

GB 00800-22427276 UK/Ireland only

F E D NL 001-215-996-4823



www.knex.com



email@knex.com