

# K'NEX®

Imagine • Build • Play™



## RENEGADE RUN COASTER™



3ft  
1m



### AVERTISSEMENT:

DANGER D'ÉTOUFFEMENT - Pièces de petite taille.  
Ne pas donner aux enfants de moins de 3ans.



### WARNING:

CHOKING HAZARD - Small parts.  
Not for children under 3 years.

675 pcs/pzs/pzas

13080/71142



8+

# CONTENTS

RENEGADE RUN .....	4
Track & Car Building Tips ..	26
Trouble Shooting .....	47
COASTER 2 .....	48

## Translations:

Français ...	70
Español ...	70
Deutsch ...	70
Italiano ...	70
Português ...	70
Nederlands ...	71
Svenska ...	71
Dansk ...	71
Norsk ...	71
Suomi ...	71

## IMPORTANT STUFF FOR PARENTS & KIDS

Keep these instructions in a handy location. They contain important safety information.

Read all warnings and instructions before you start to build and operate the model.

**WARNING:** CHOKING HAZARD - Small parts. Not for Children under 3 years.

**CAUTION:** Keep hands, face, hair and clothing away from all moving parts.

**CAUTION:** Be careful not to tip the model over. Model should be placed on a flat and hard surface.

- Share the K'NEX experience with your child and make building with K'NEX a family fun adventure.
- Take your time to enjoy the building process. Don't rush!
- While you're building make sure you face your model in the same direction as the pictures show in the instructions.
- Be sure to install batteries into the motor before you start building your motorized models.
- Product and colors may vary.

## BATTERY INFORMATION

### Caution: To Avoid Battery Leakage

- Be sure to insert the batteries correctly and always follow the toy and battery manufacturers' instructions.
- Do not mix old and new batteries or alkaline, standard (carbon-zinc) or rechargeable (nickel-cadmium) batteries. Only batteries of the same or equivalent type recommended should be used.
- Always remove weak or dead batteries from the product; do not short-circuit supply terminals.
- Insert batteries with correct polarity (+/-) as shown.

### Important Tips

- Alkaline batteries AA (LR6) are recommended.
- Rechargeable batteries are not recommended.
- Remove rechargeable batteries from toy before charging; they must be charged only under adult supervision.
- Non-rechargeable batteries must not be recharged.
- Keep components free of dust; do not immerse or use in water.
- Do not dispose of batteries in a fire; they could leak or explode and cause injury.
- Remove all batteries if the toy will not be used for a long period of time.
- Do not put Rods smaller than 2 inches in any openings of the motor; they will damage the motor, and cannot be removed.

### How to Insert and Remove Batteries

- Use a small Phillips head screwdriver to loosen the screw. Insert 2 fresh AA batteries (LR6) into the compartment with the correct polarity (+/-) as shown here.



Find more Building Ideas at

**K'NEX.COM**

# K'NEX

## BUILDING BASICS

### Start Building

To begin your model, find the **1** and follow the numbers. Each piece has its own shape and color. Just look at the pictures, find the pieces in your set that match and then connect them together. Try to face your model in the same direction as the instructions while you build. Faded colors show you this section is already built. You'll want to connect the new section to the place where the arrows are pointing.

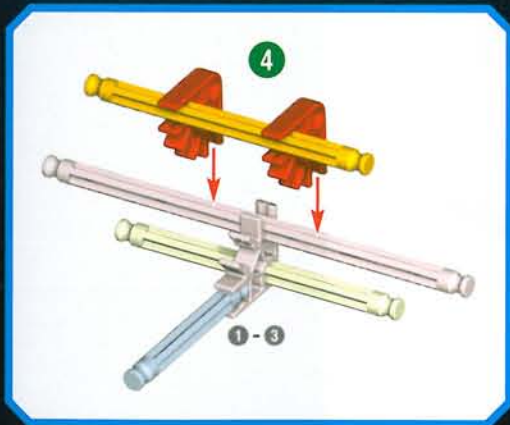
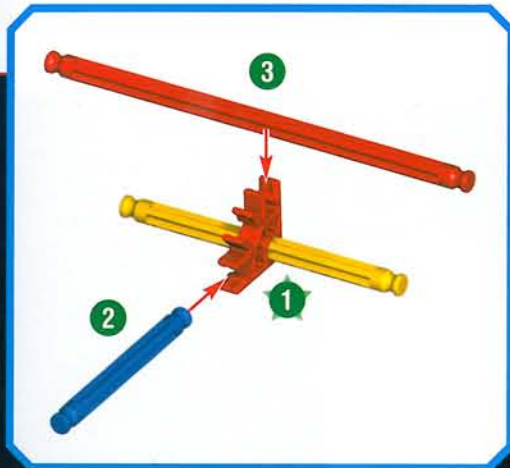

### Parts Count

Before you start building, be sure to compare the parts in your set with the parts listed here. If anything is missing, call or write to us using the information on the back cover. We're here to help!

### Connectors

There are blue and gray Connectors with special long slots. They slide together as you see in the pictures. Push these parts together until you hear a "click."

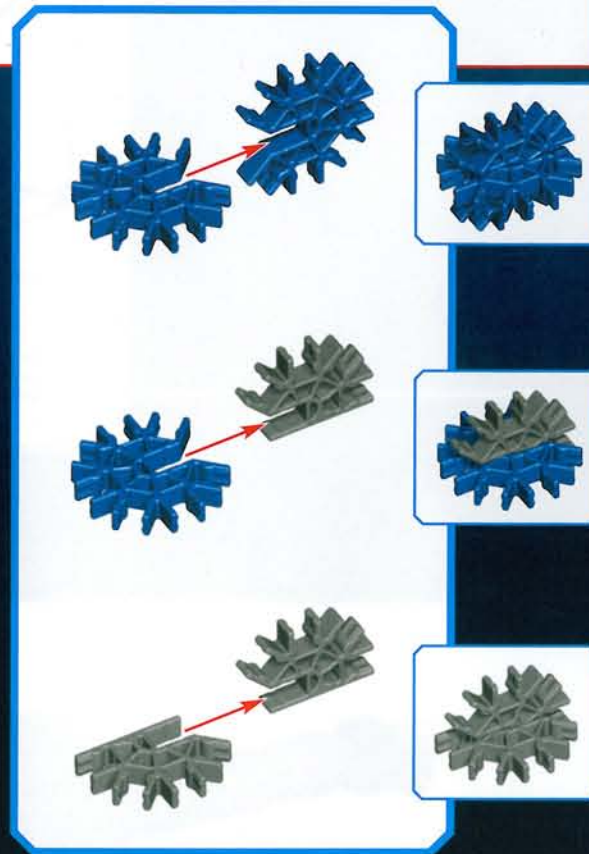

### Spacers

There are places in your model where you need to add blue and silver Spacers. Be sure to use the right color and count them carefully.

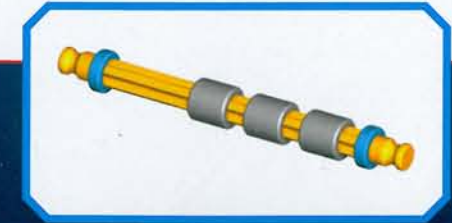

### Chain

Be sure to attach all the Chain Links in the same direction.

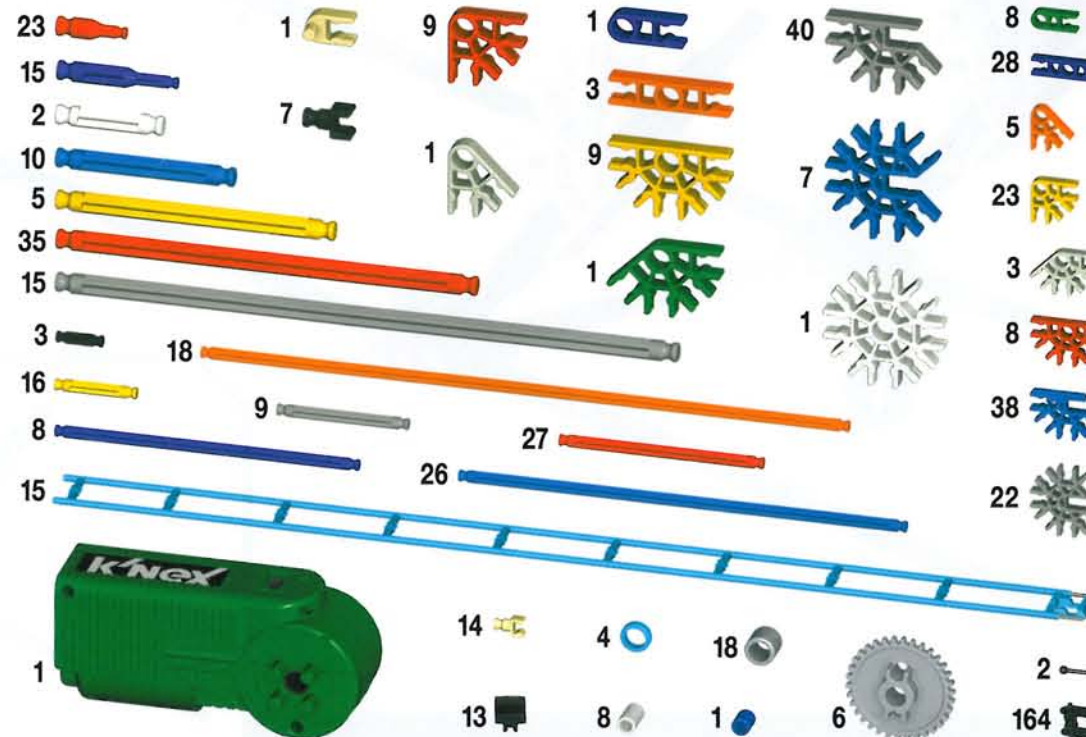

# RENEGADE RUN COASTER™

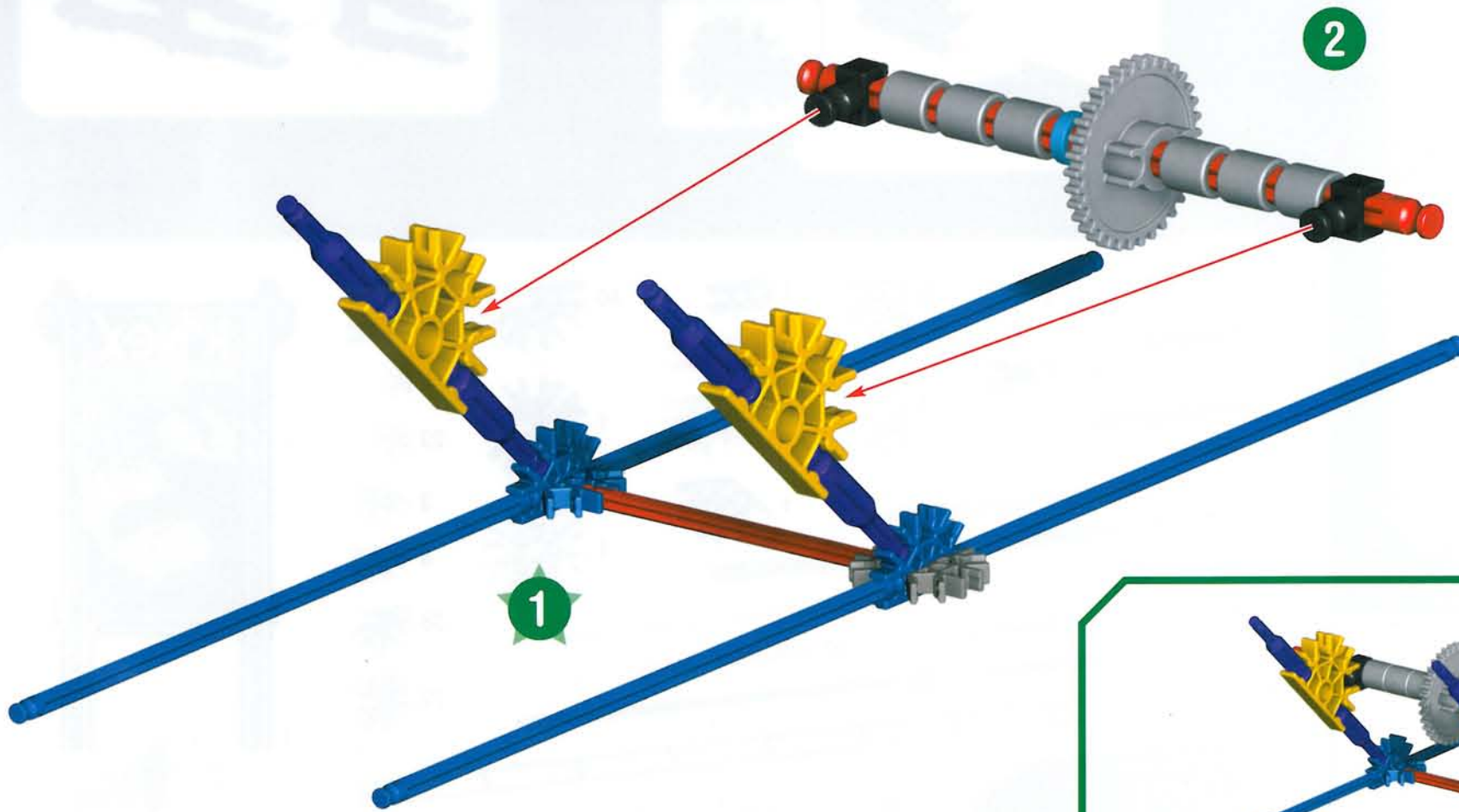
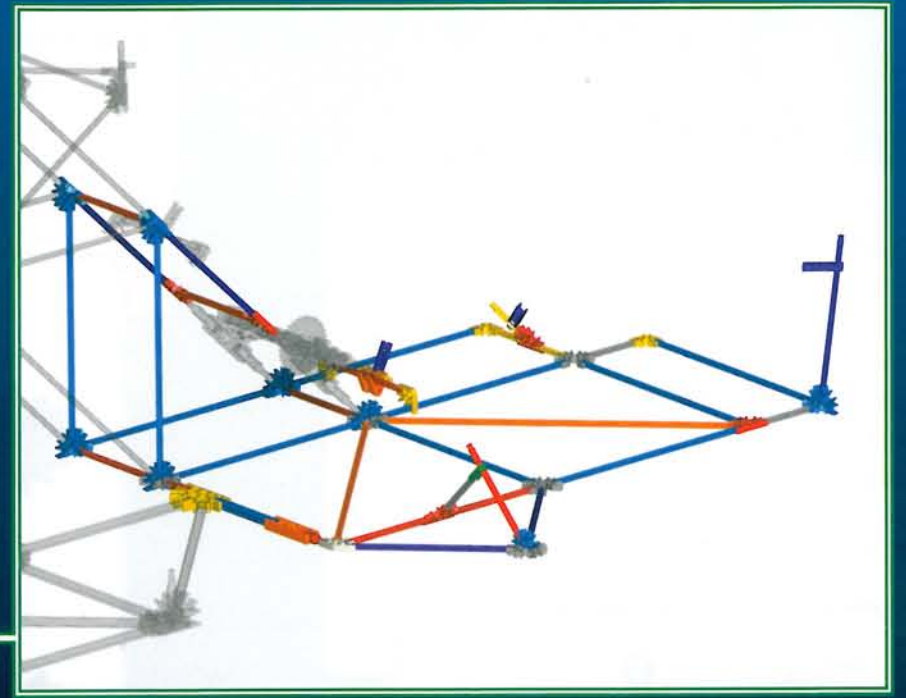

2

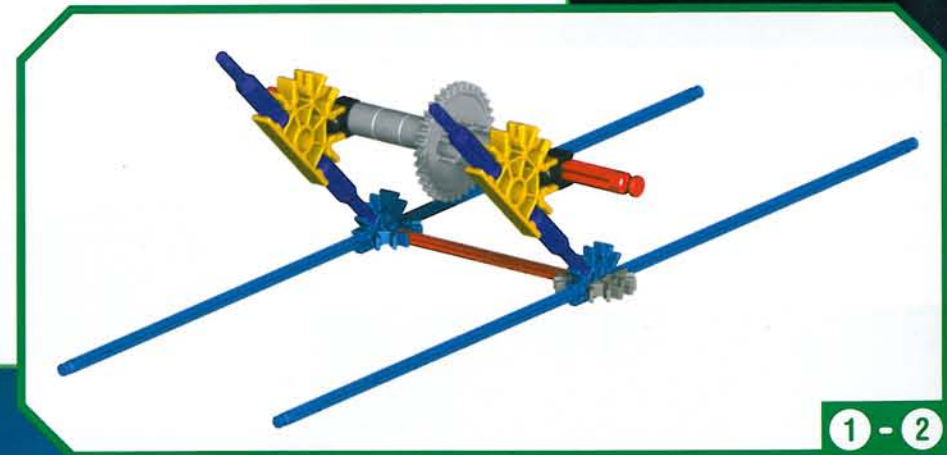

1 - 2

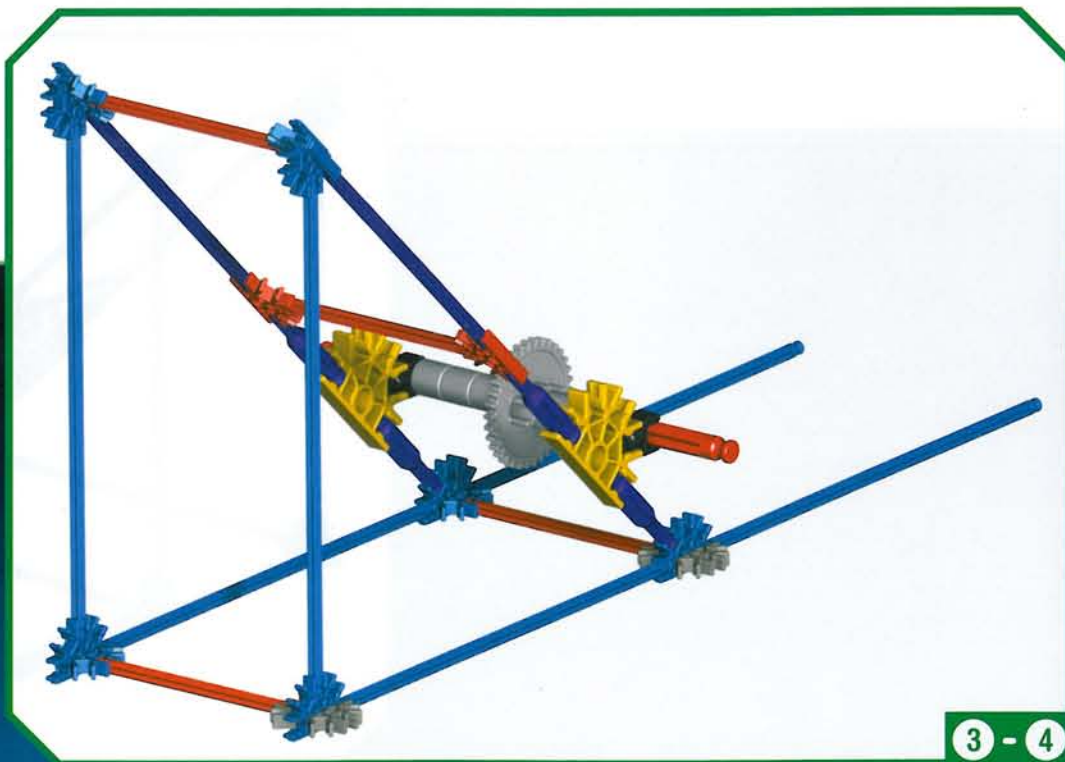
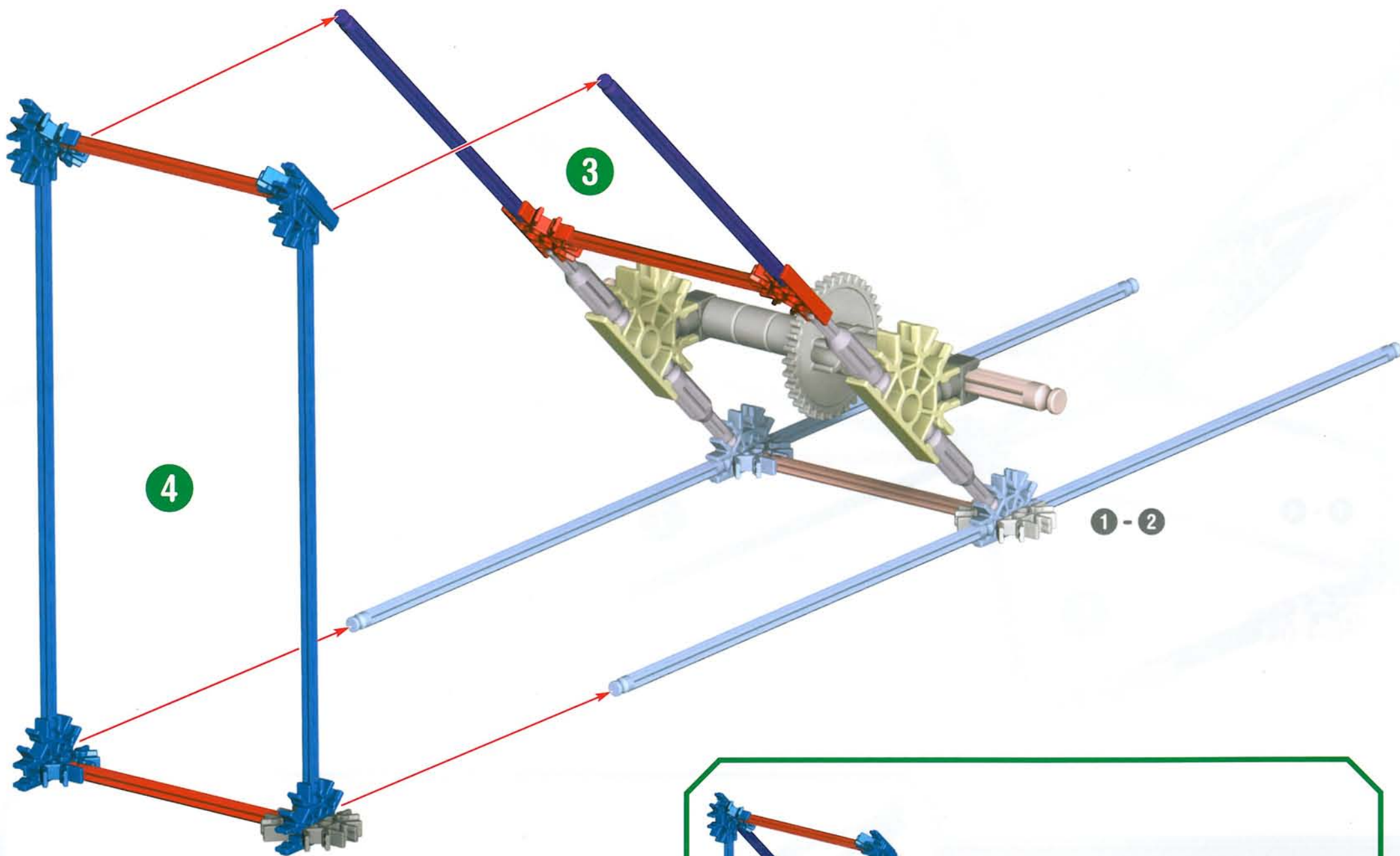

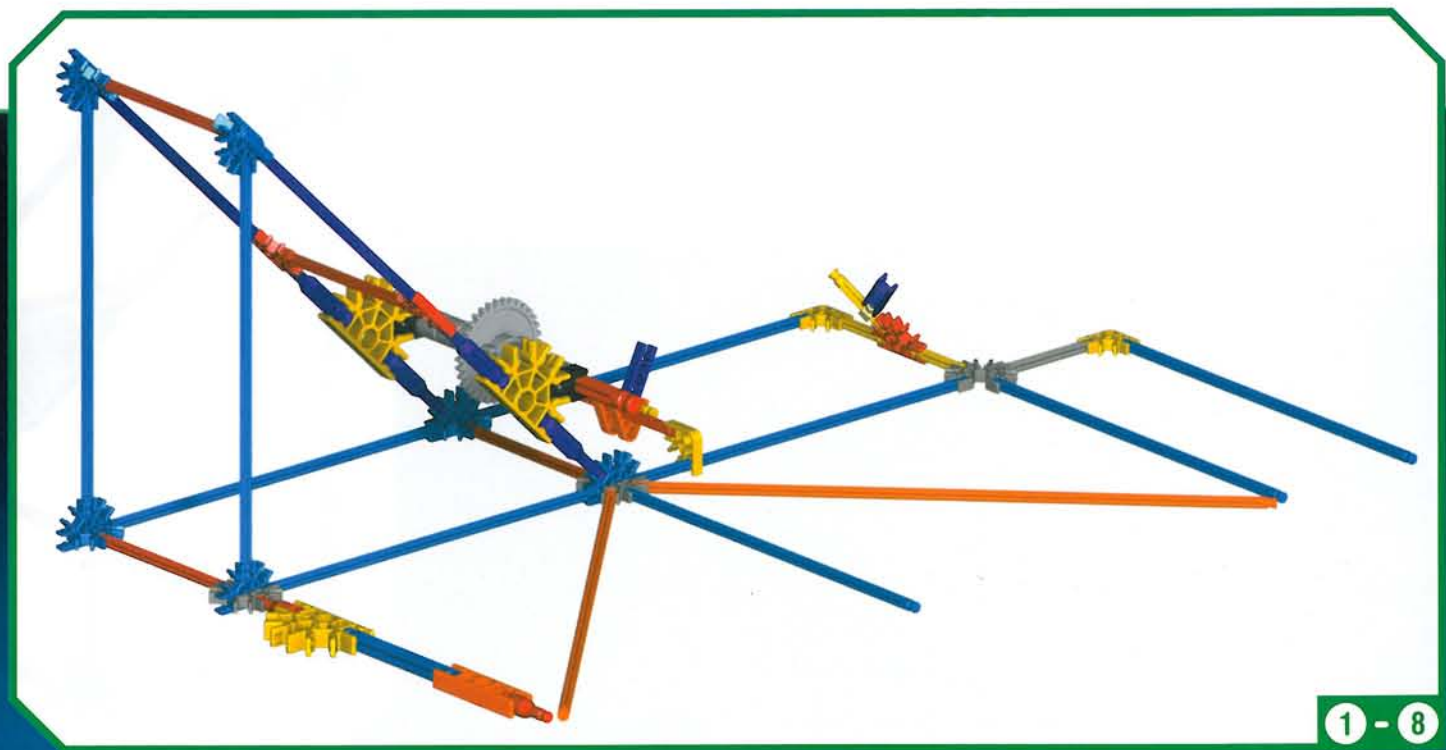
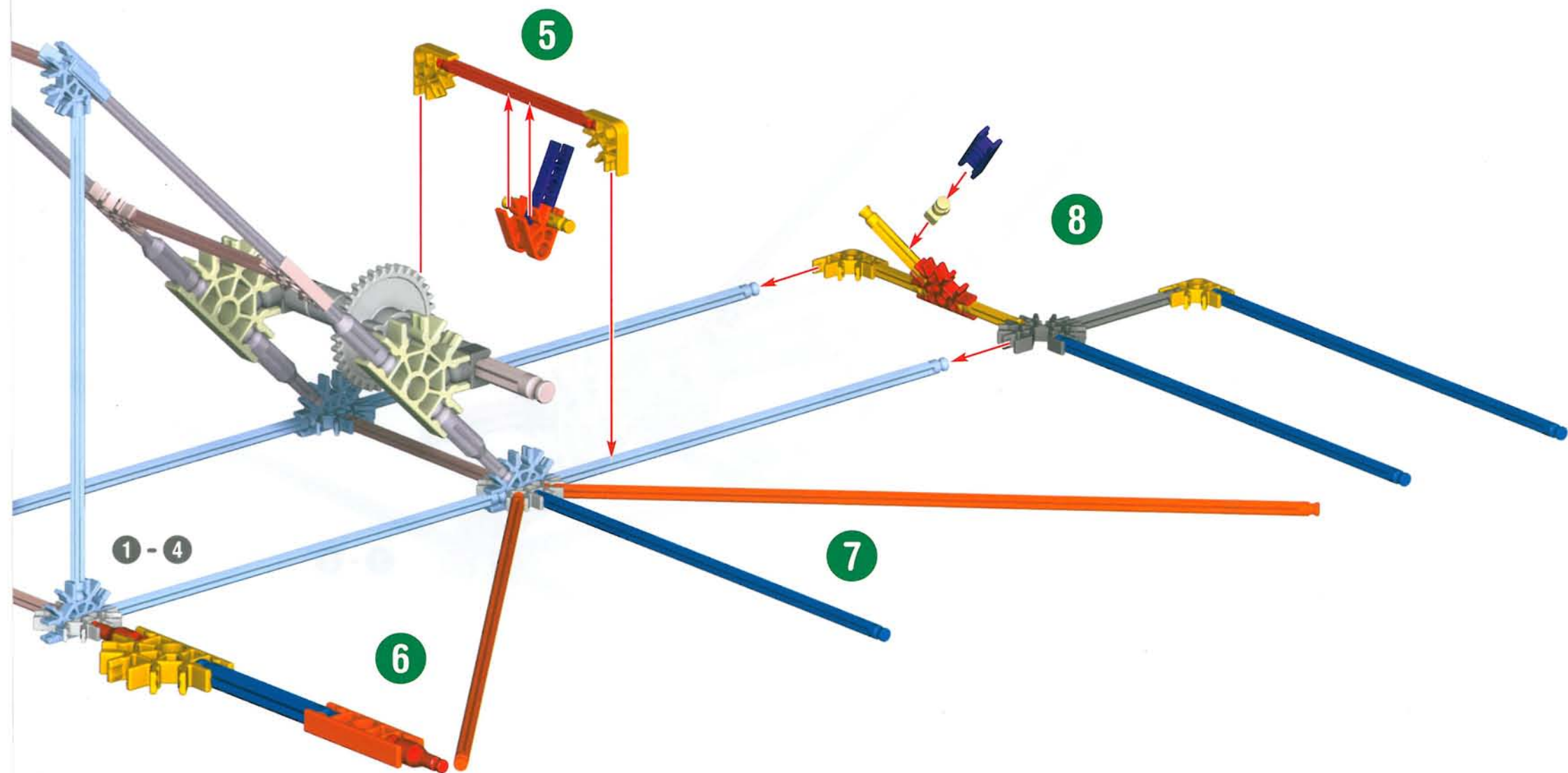

1 - 8

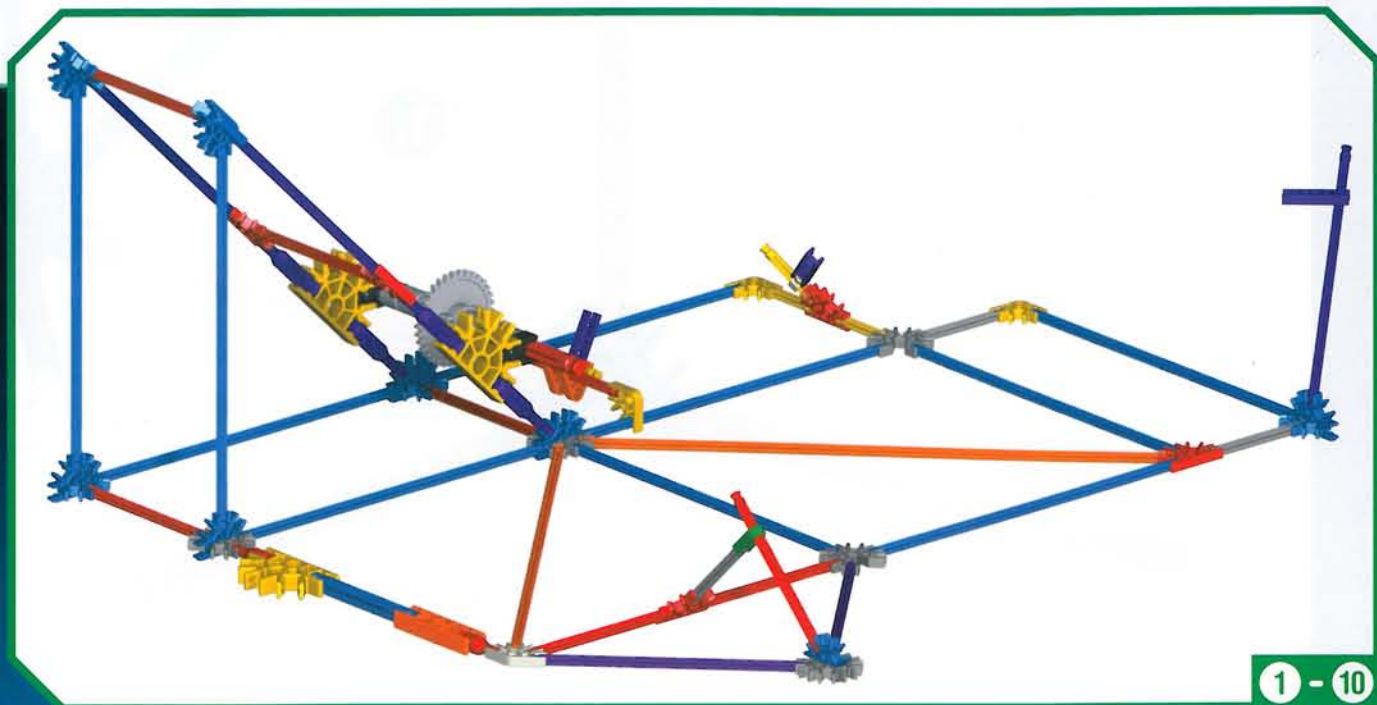
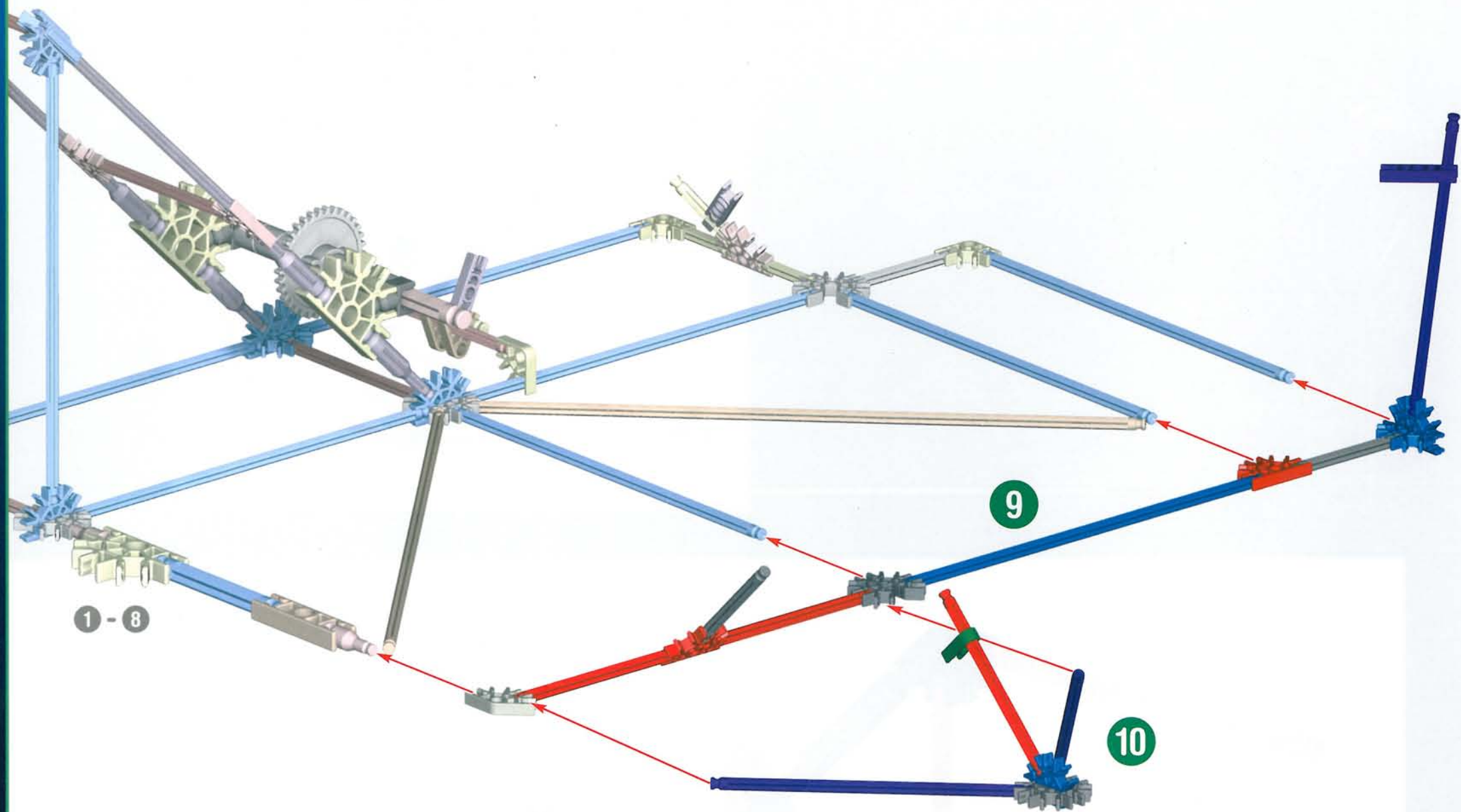

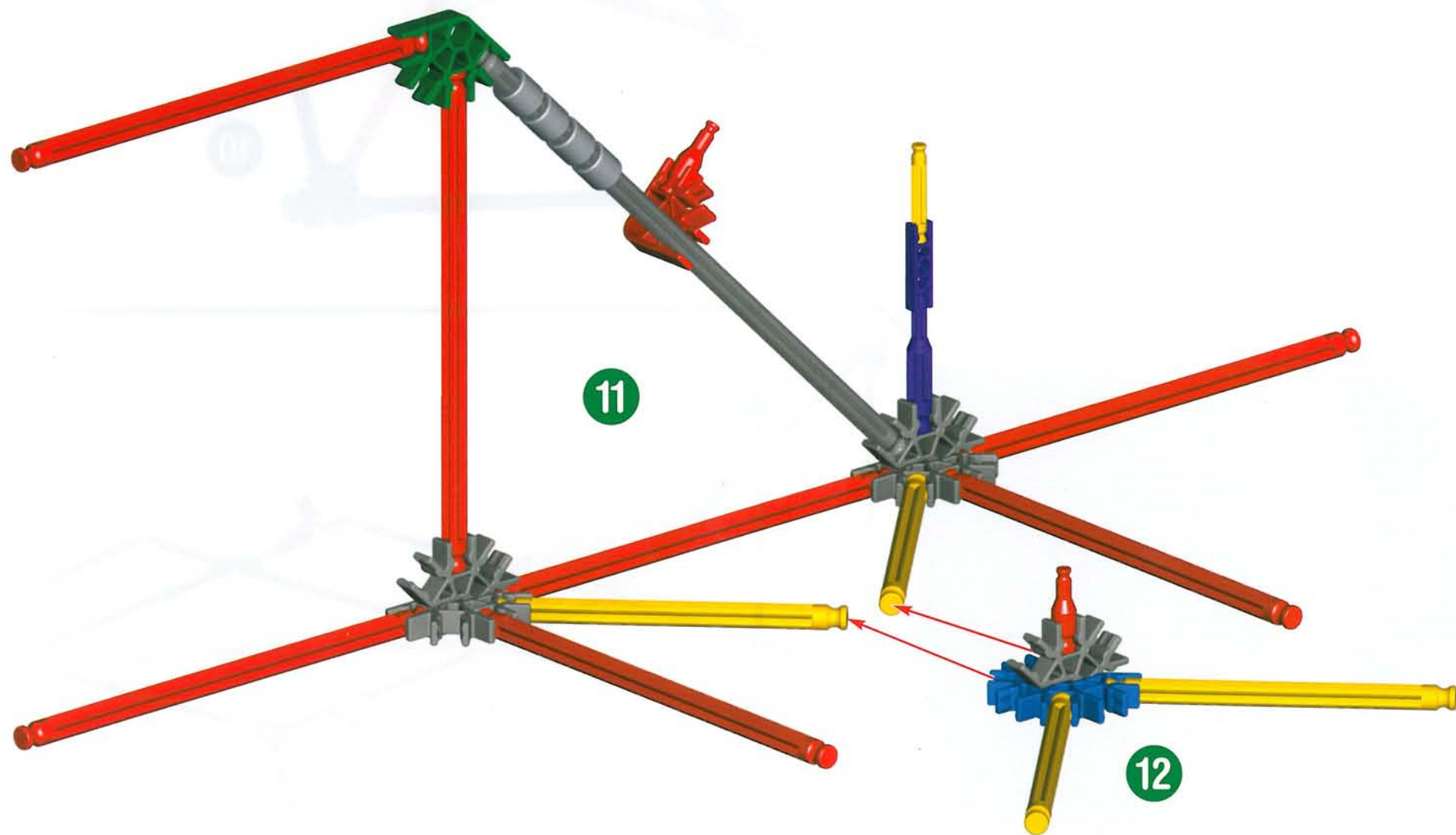
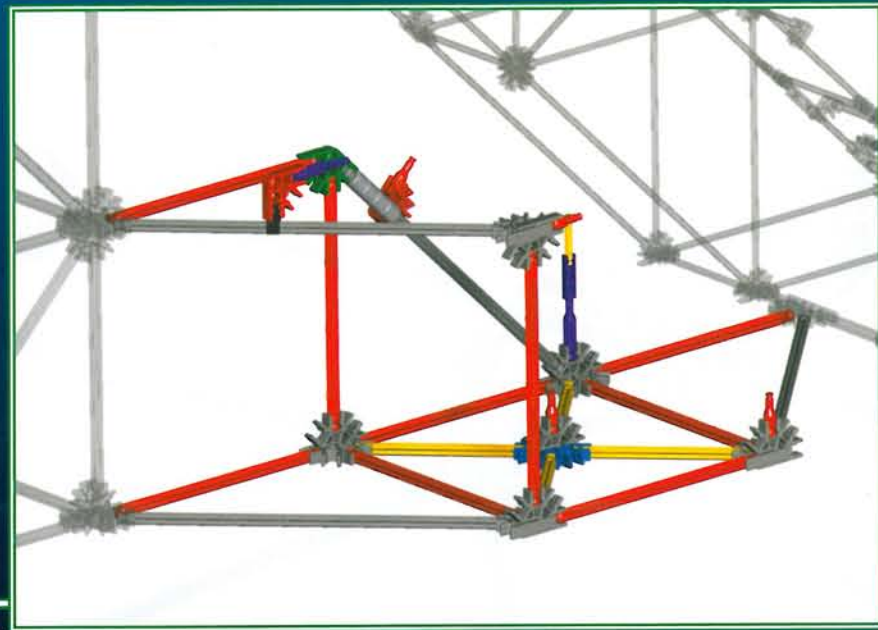
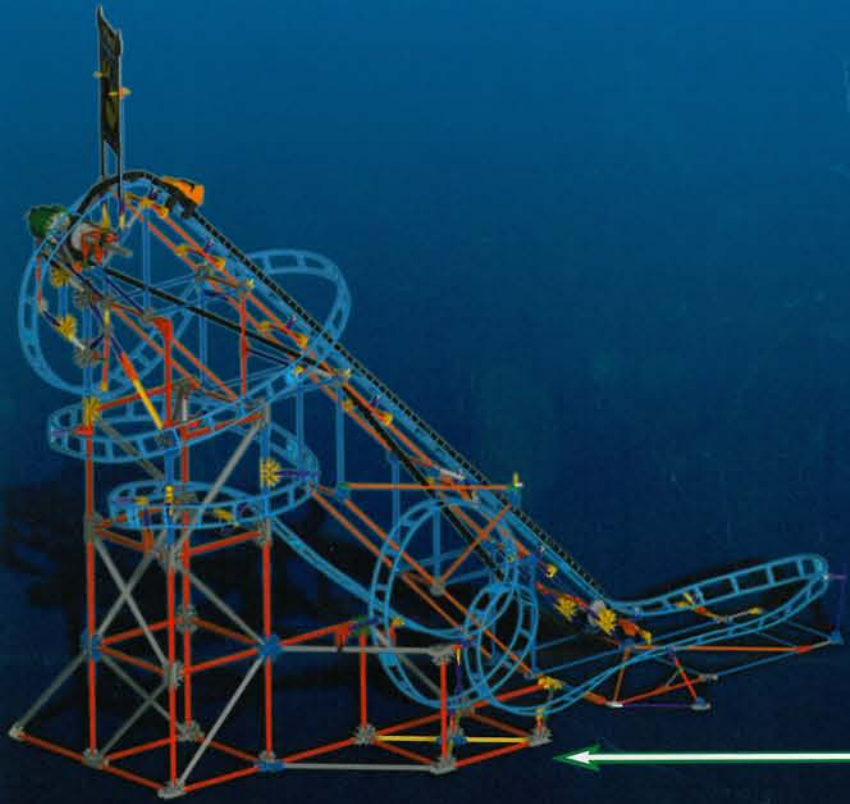

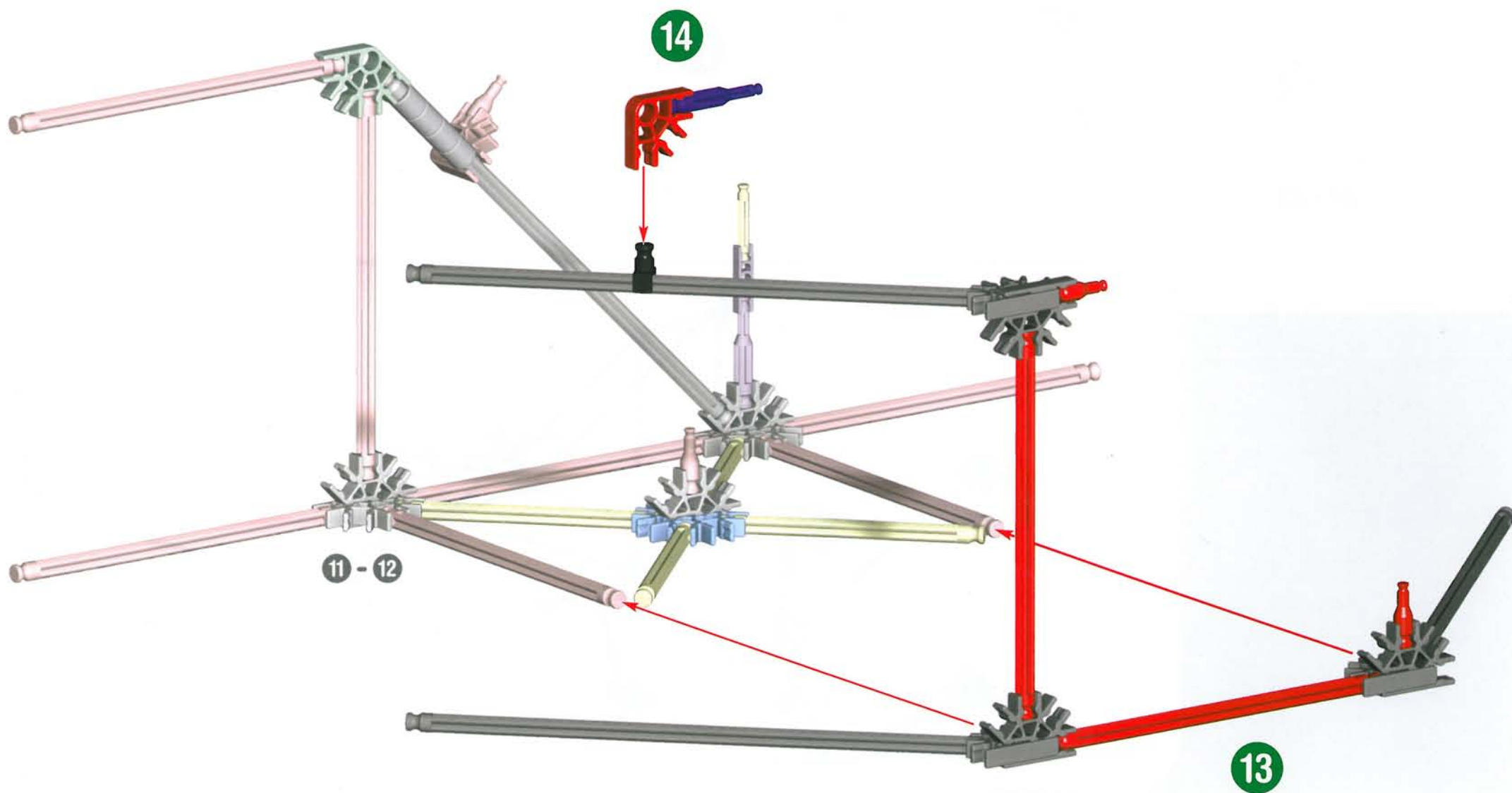
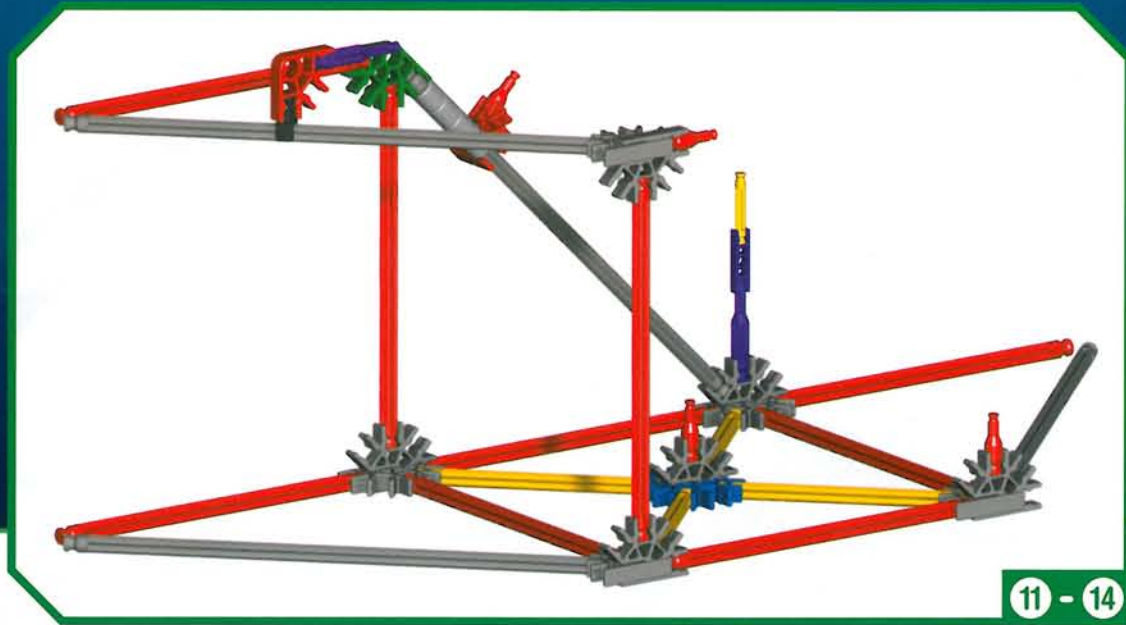

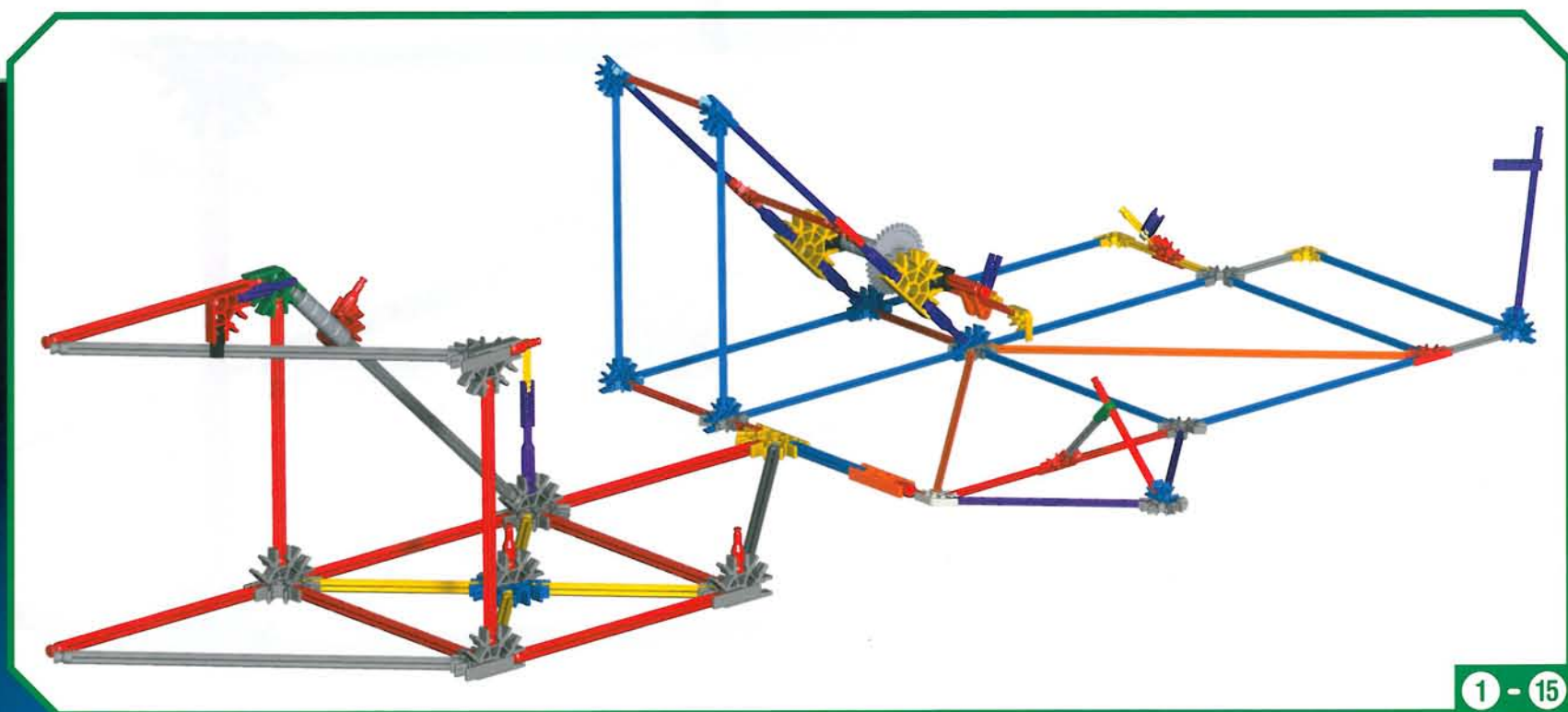
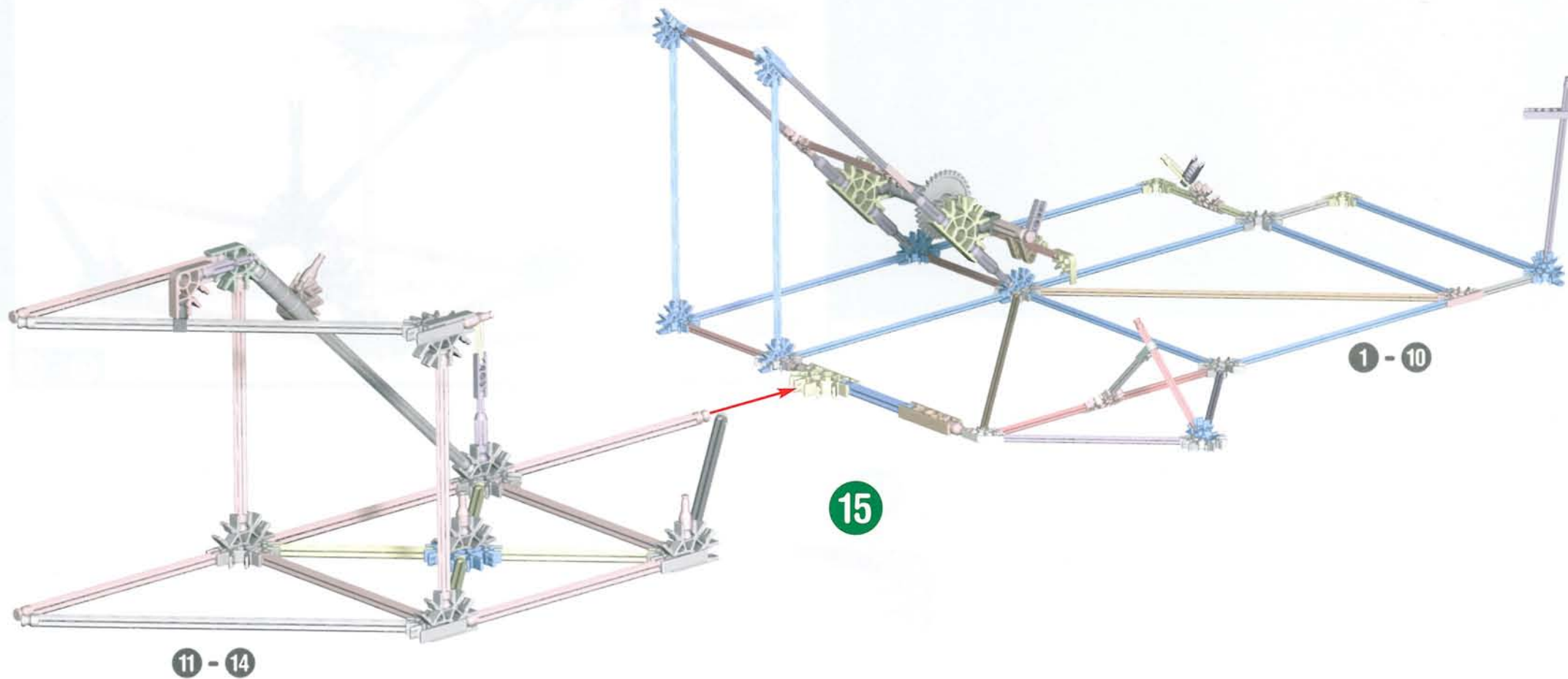

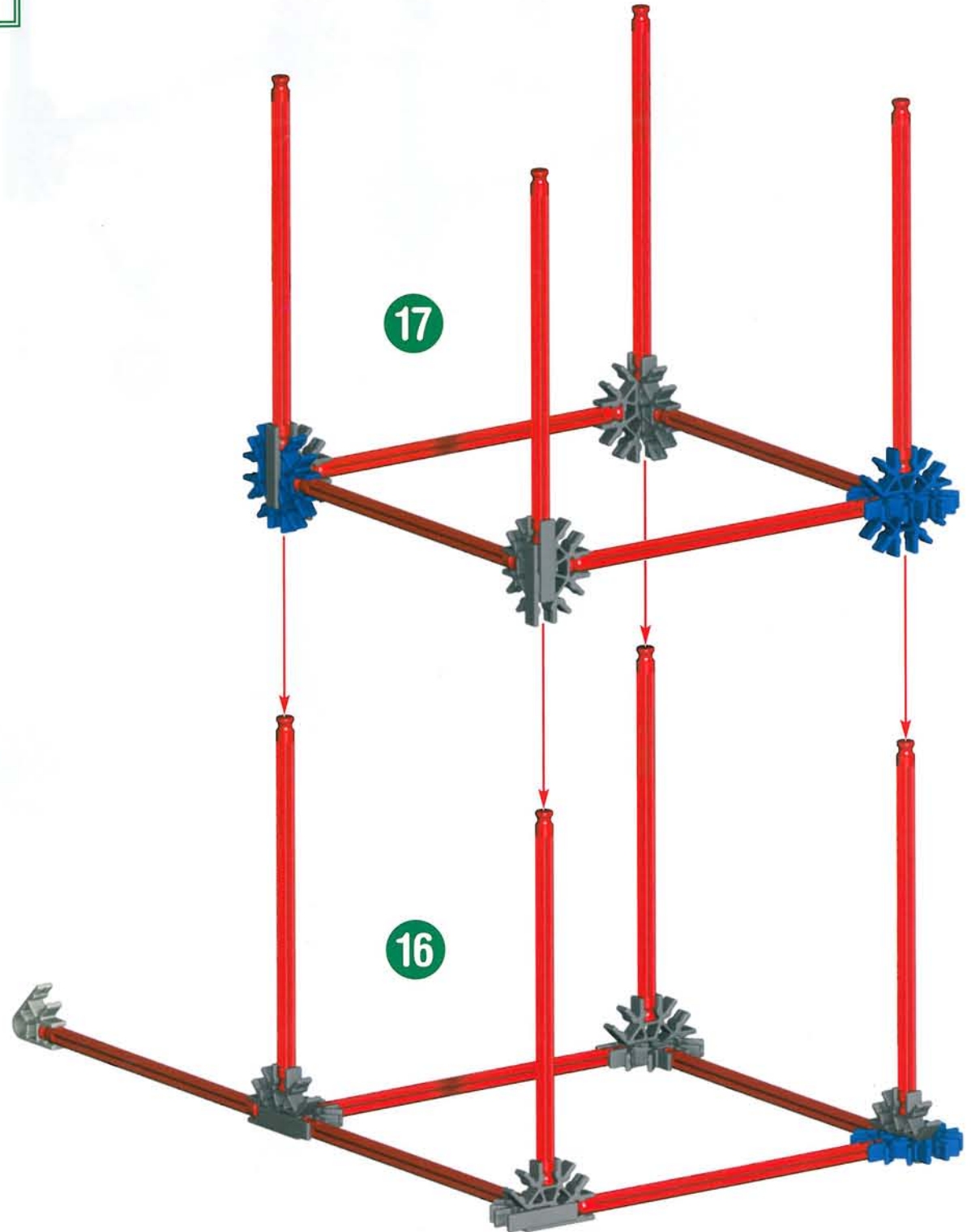
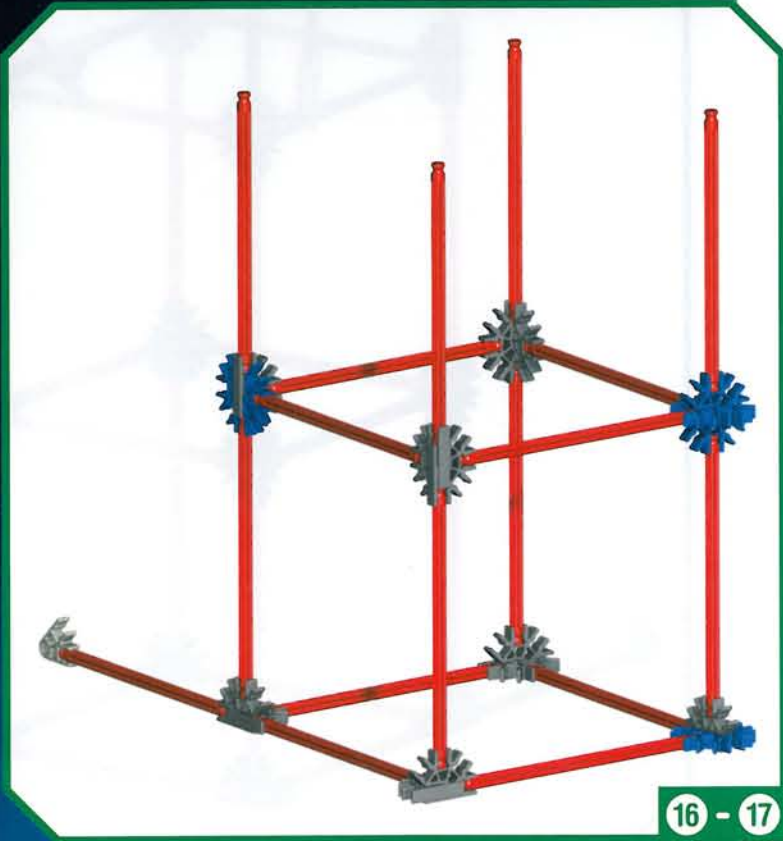
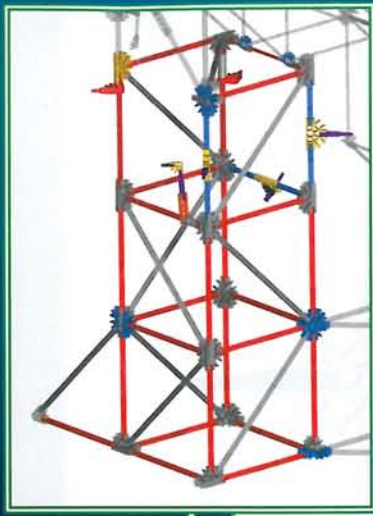
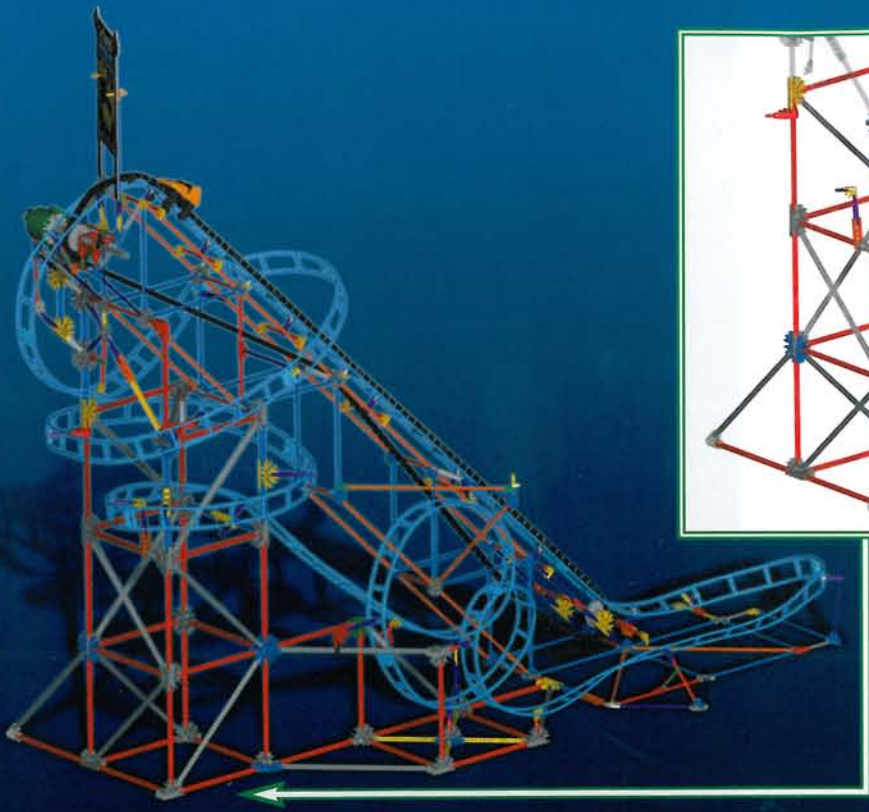

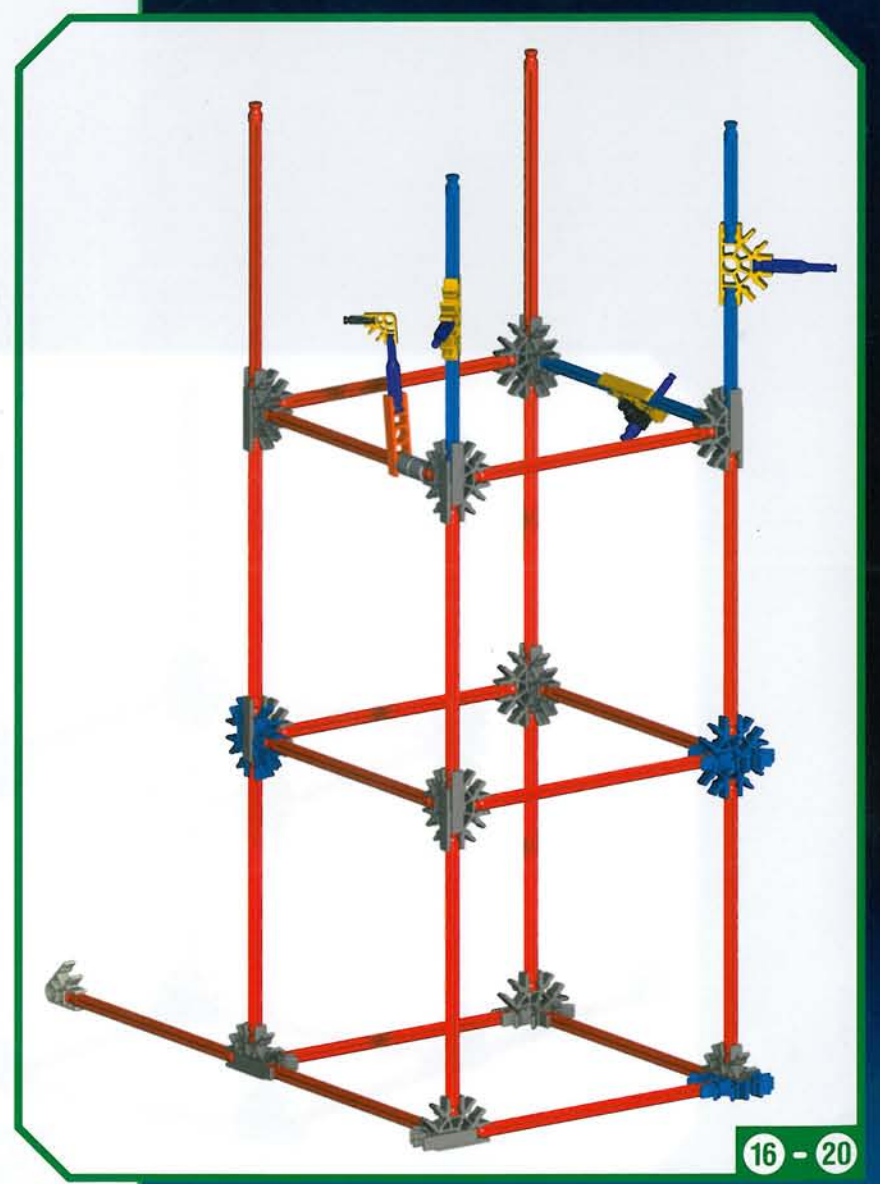
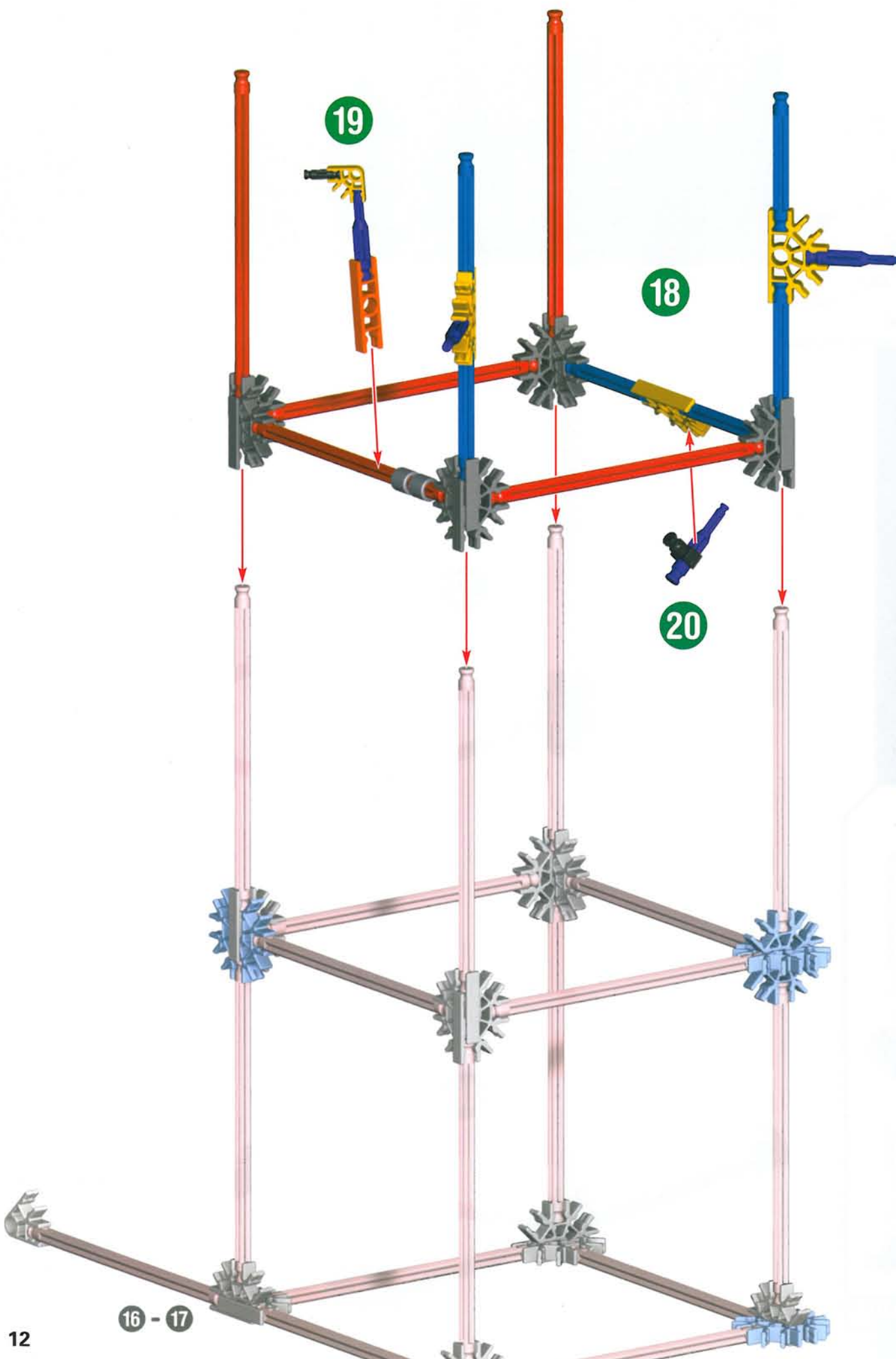

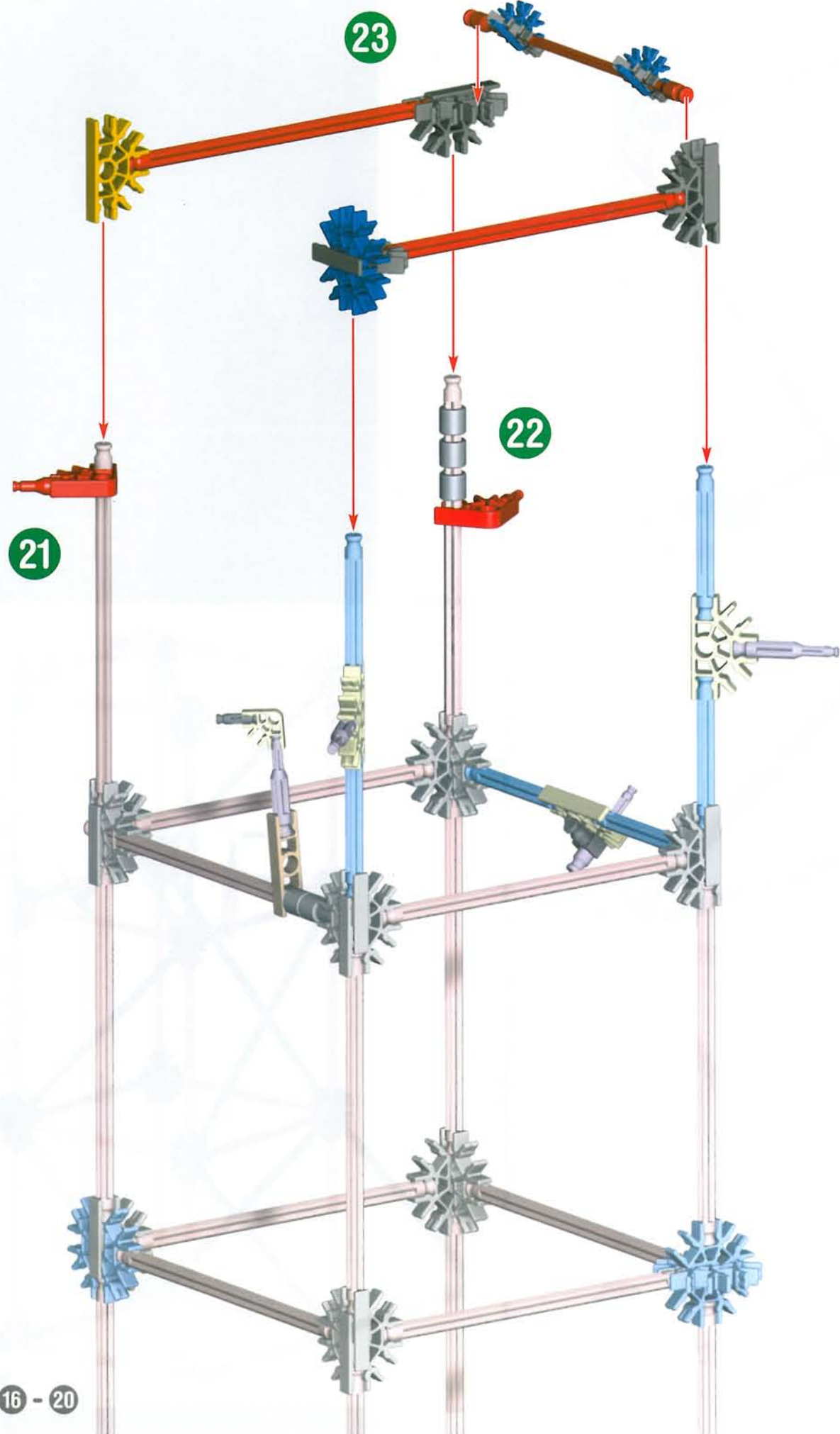

16 - 20

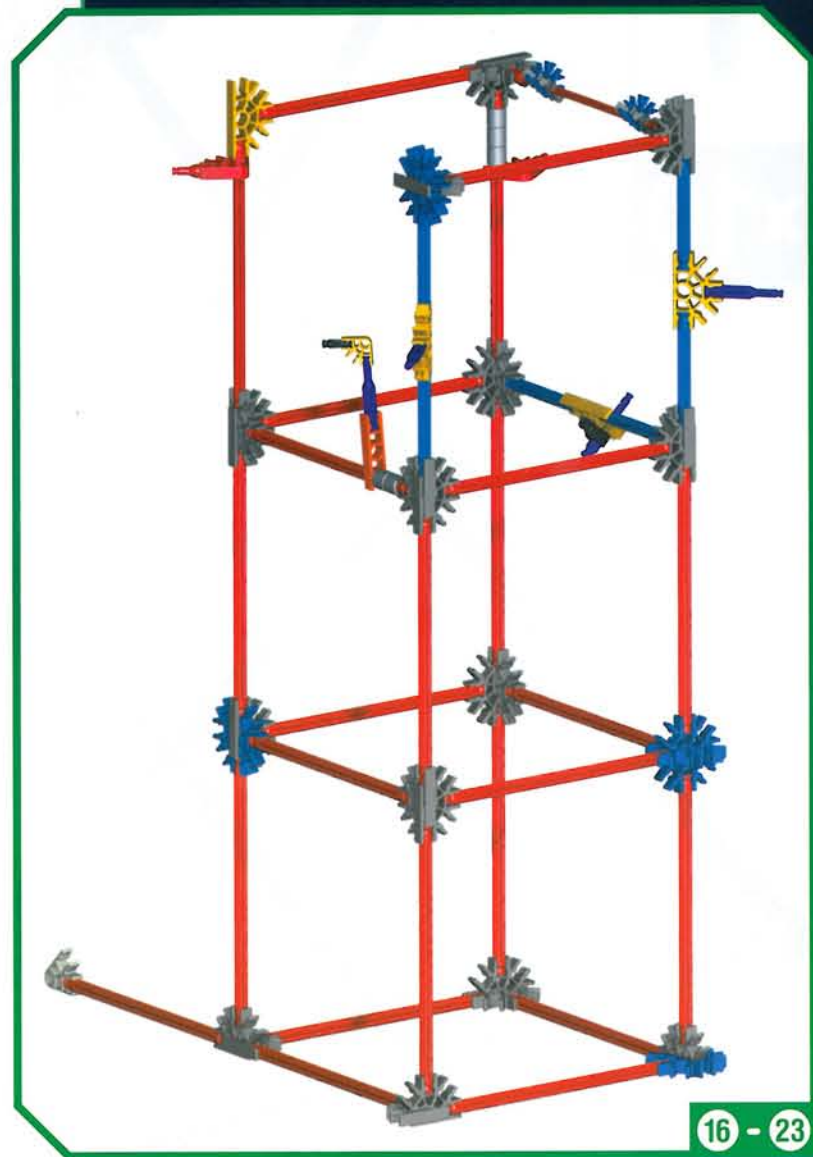



x10

24

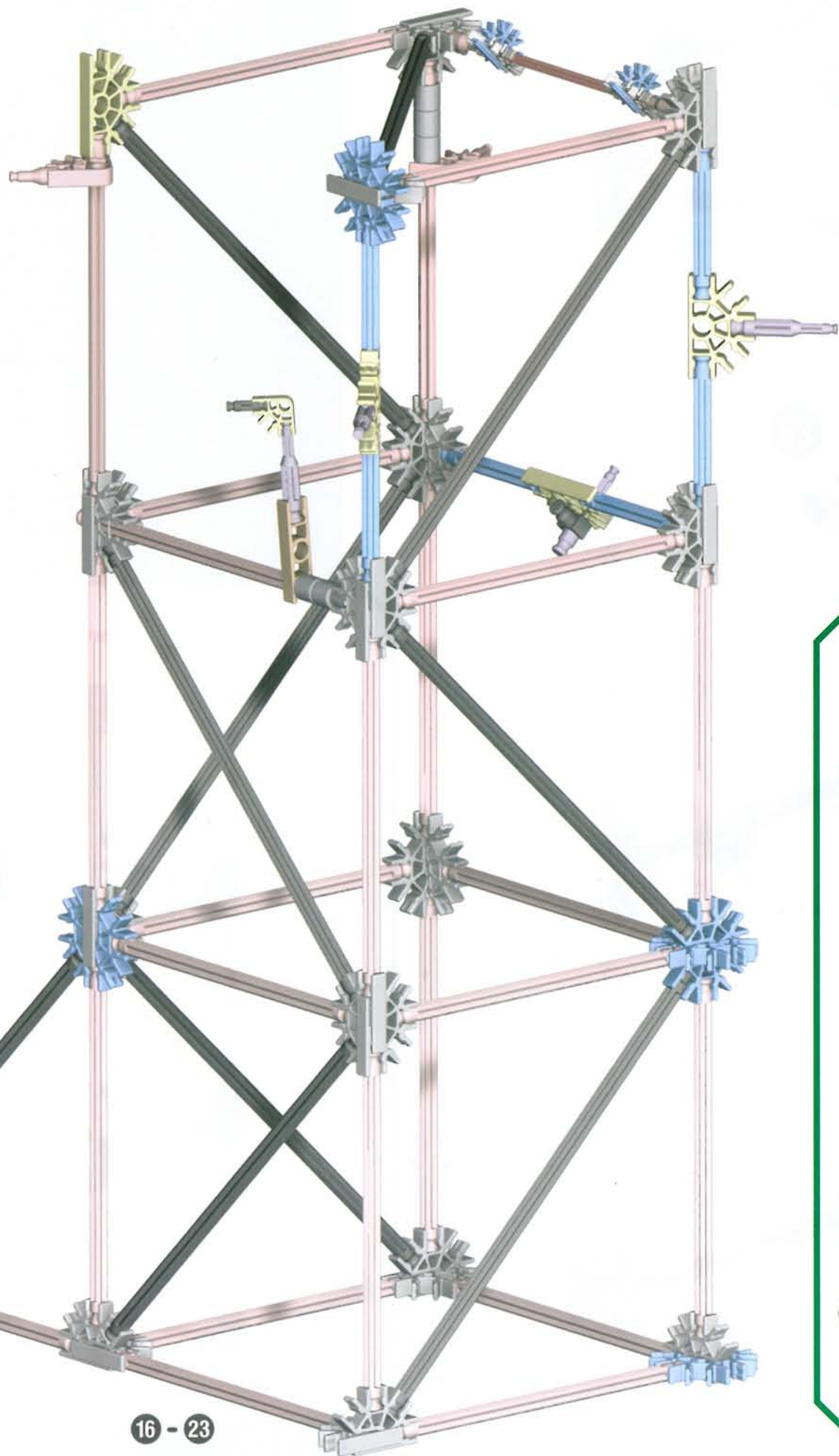

16 - 23

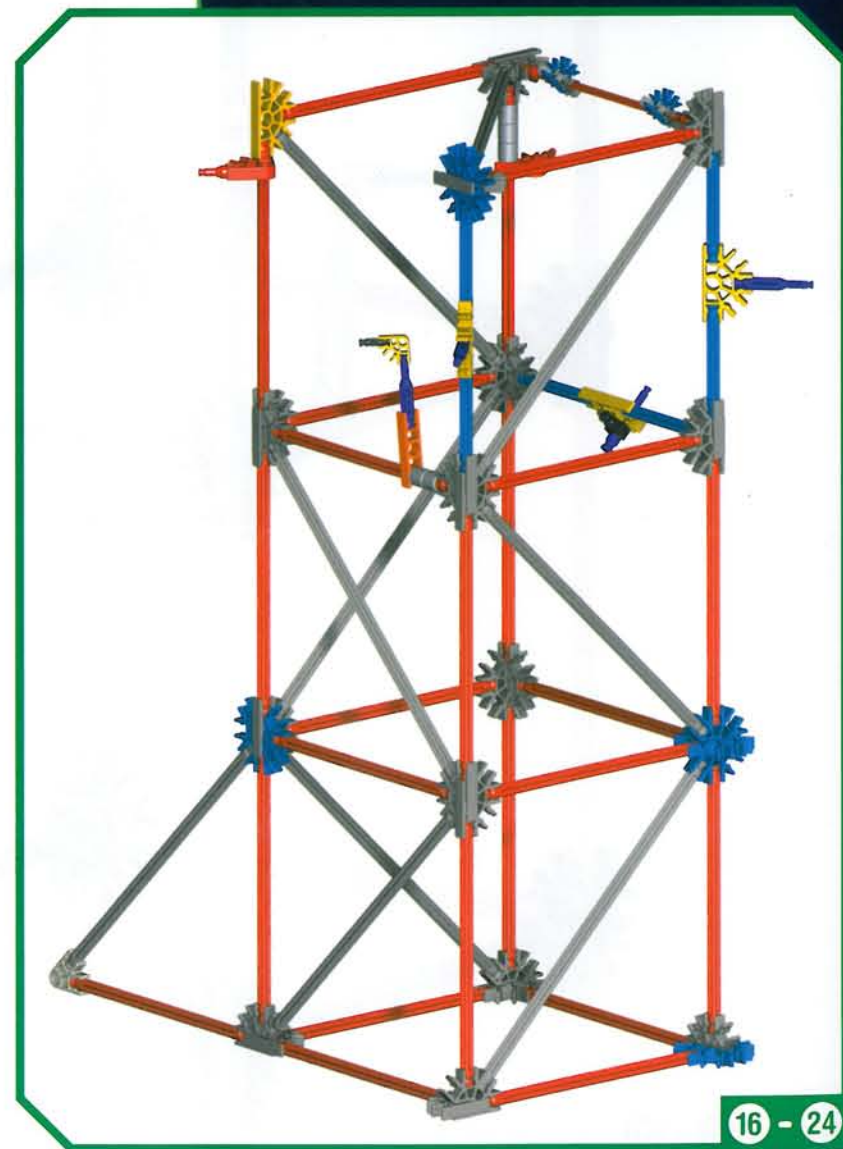

16 - 24

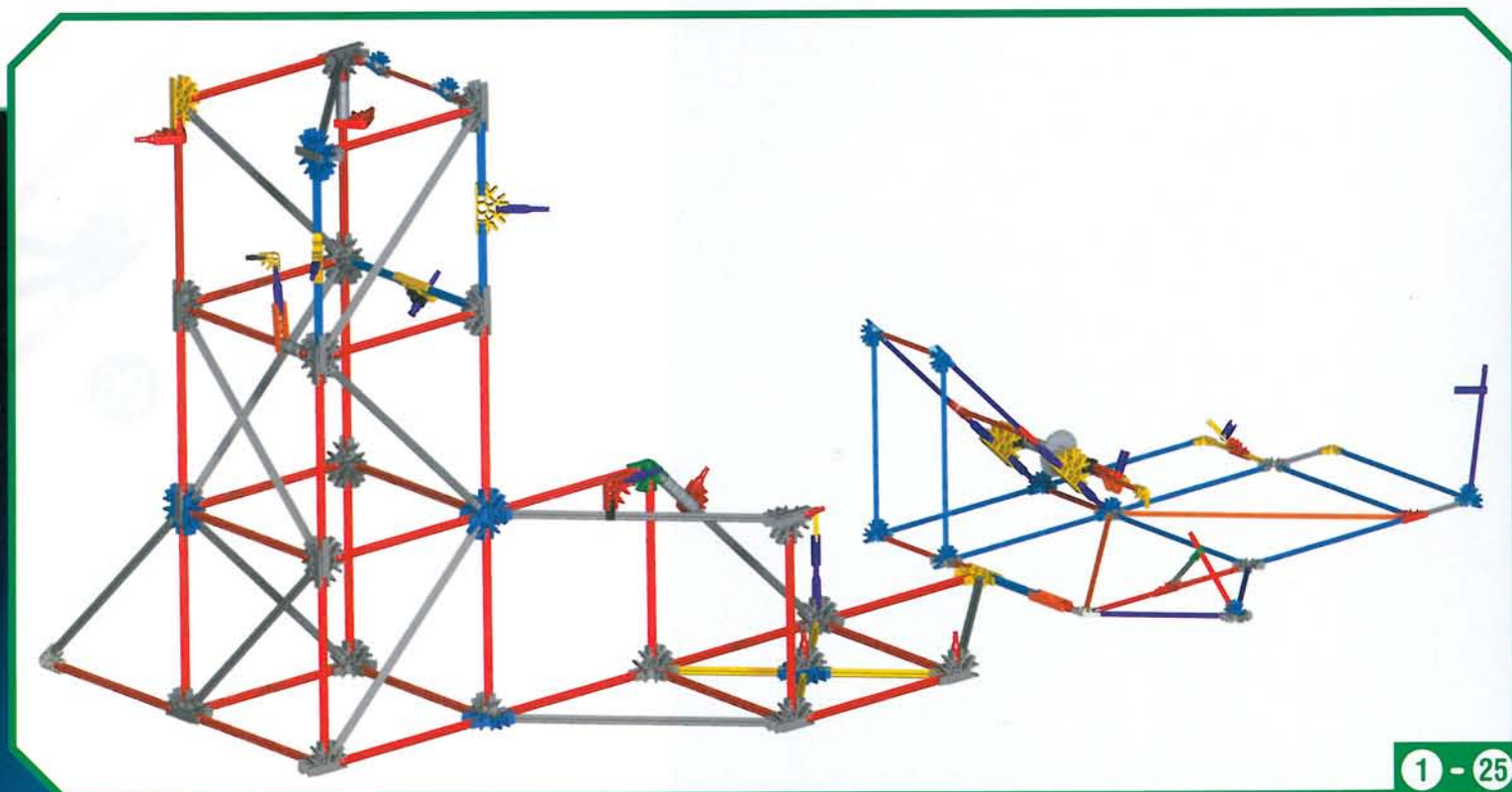
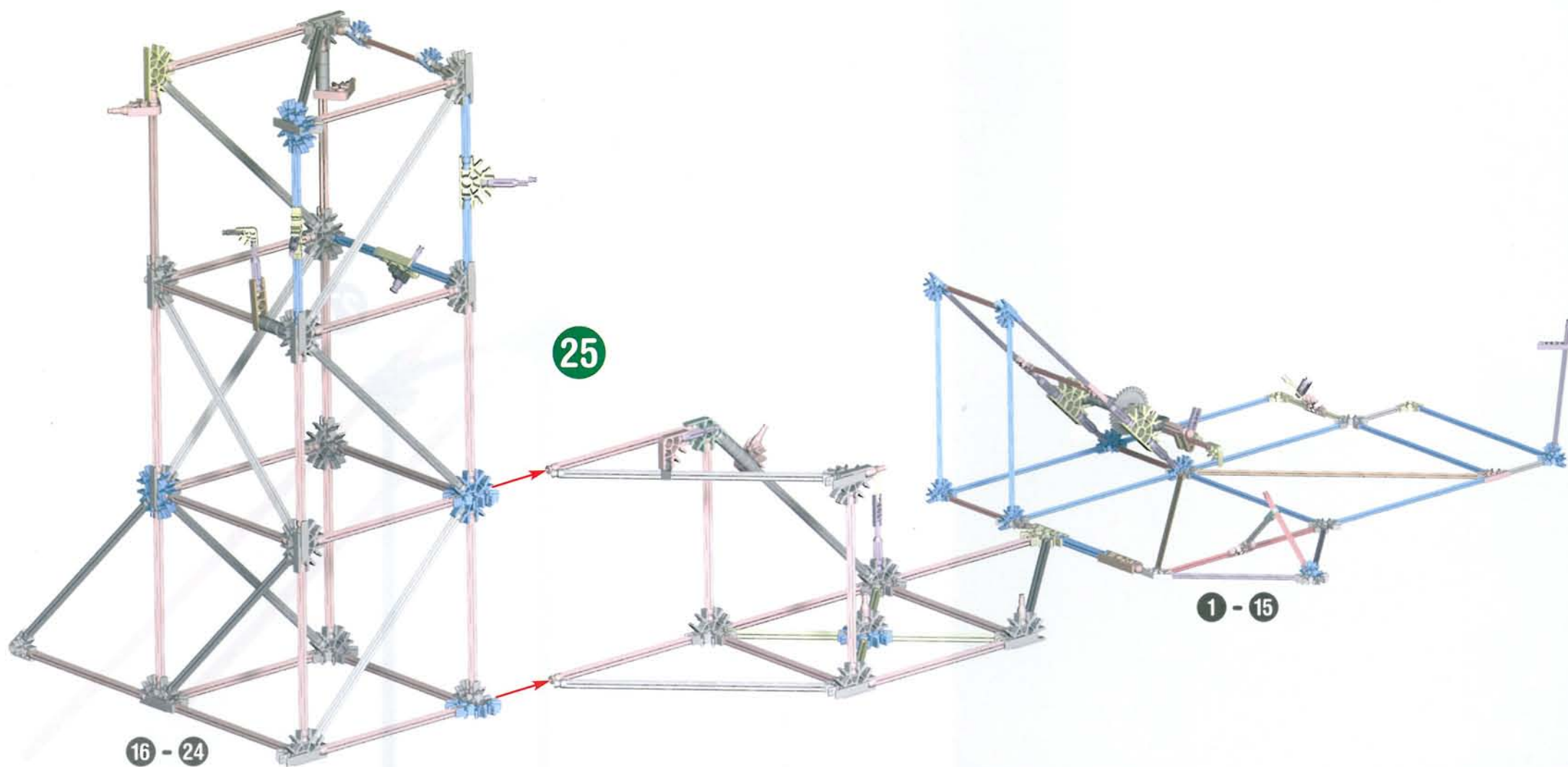

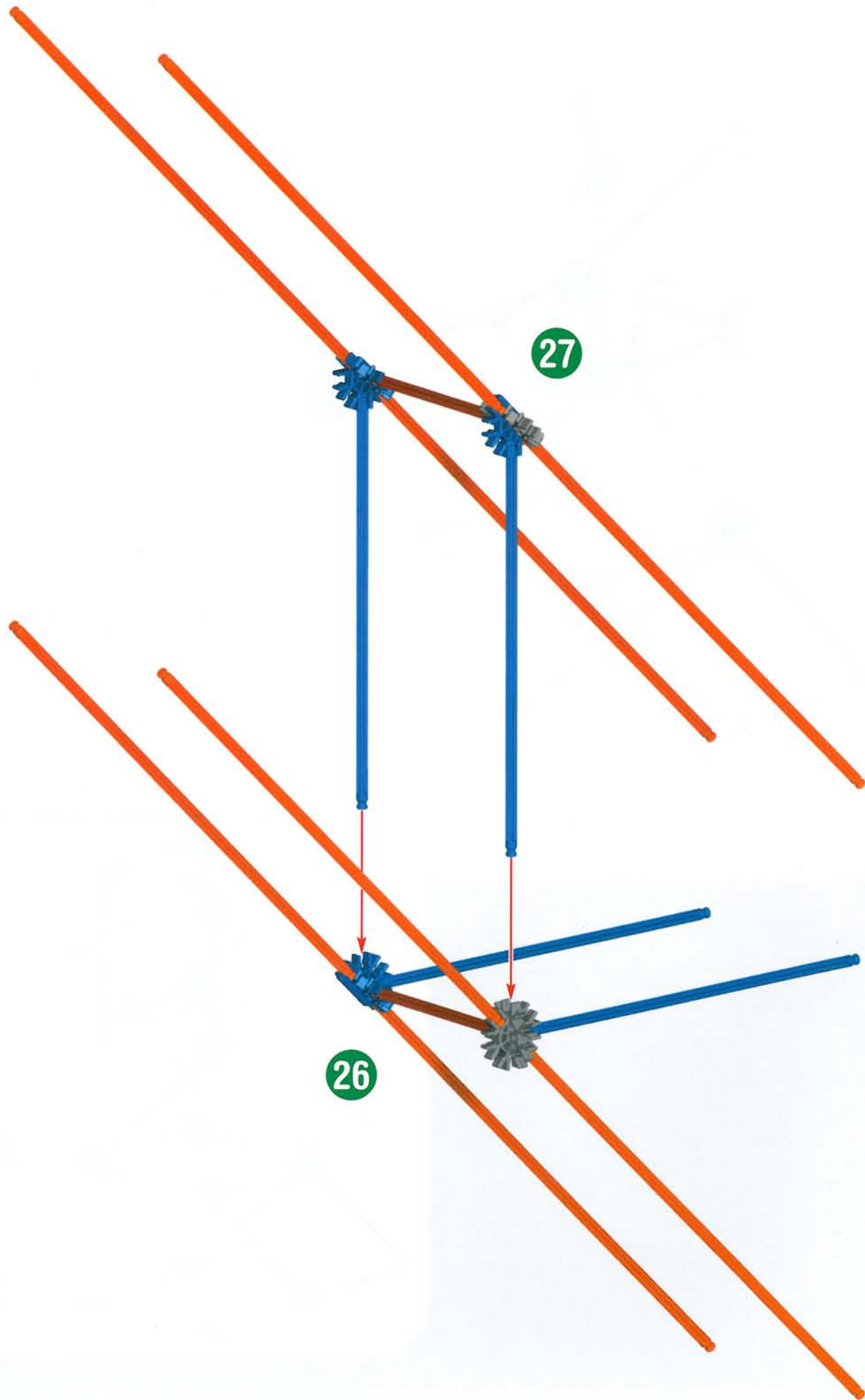
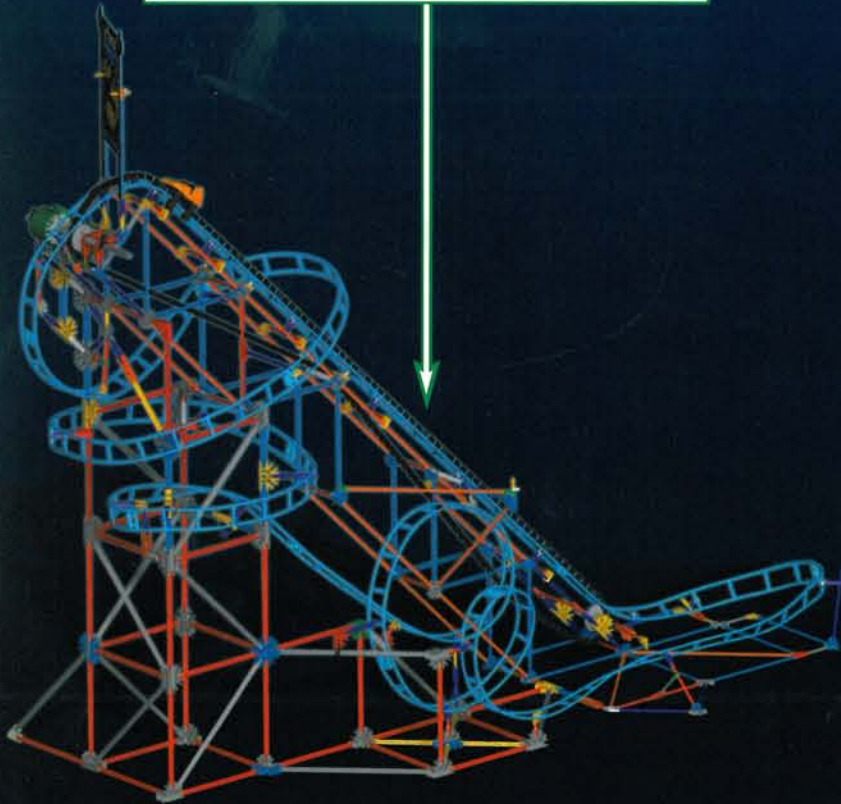
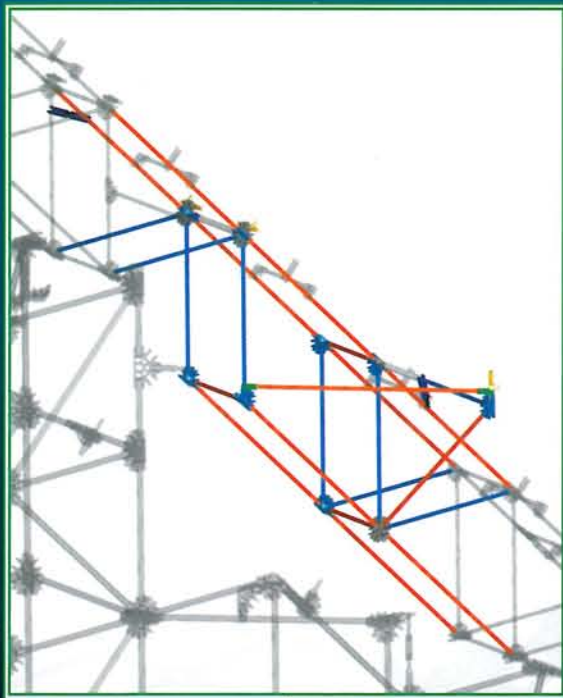

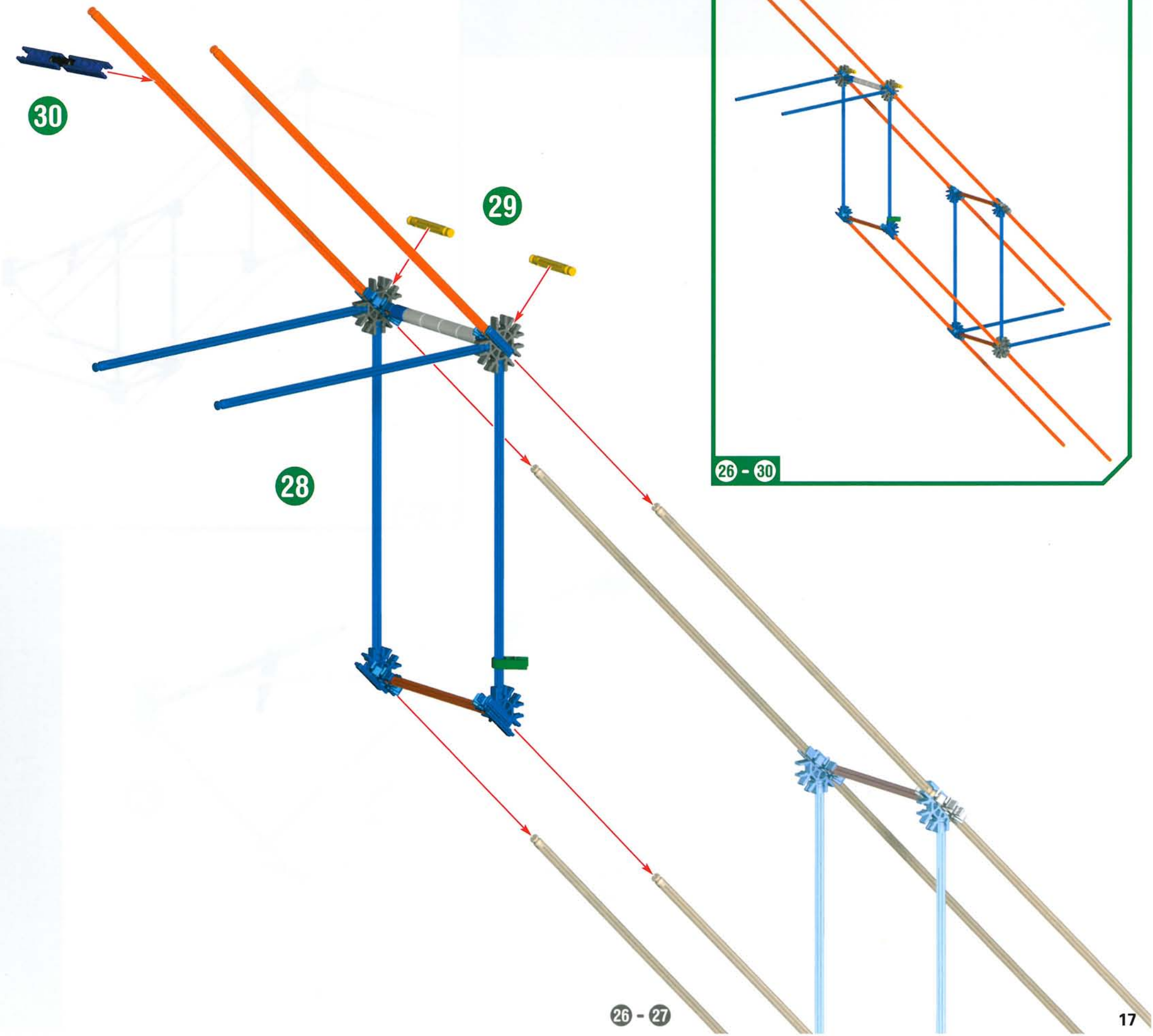

30

29

28

26 - 30

26 - 27

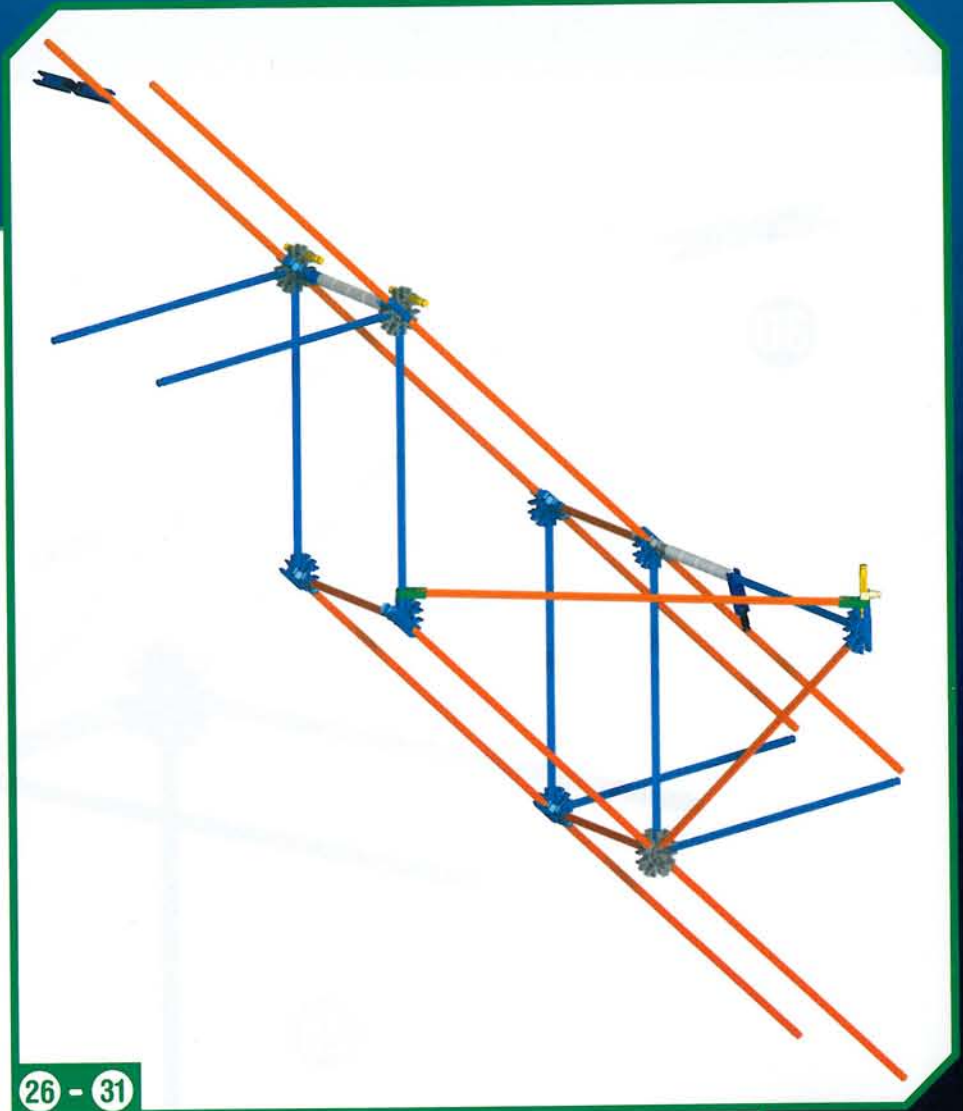
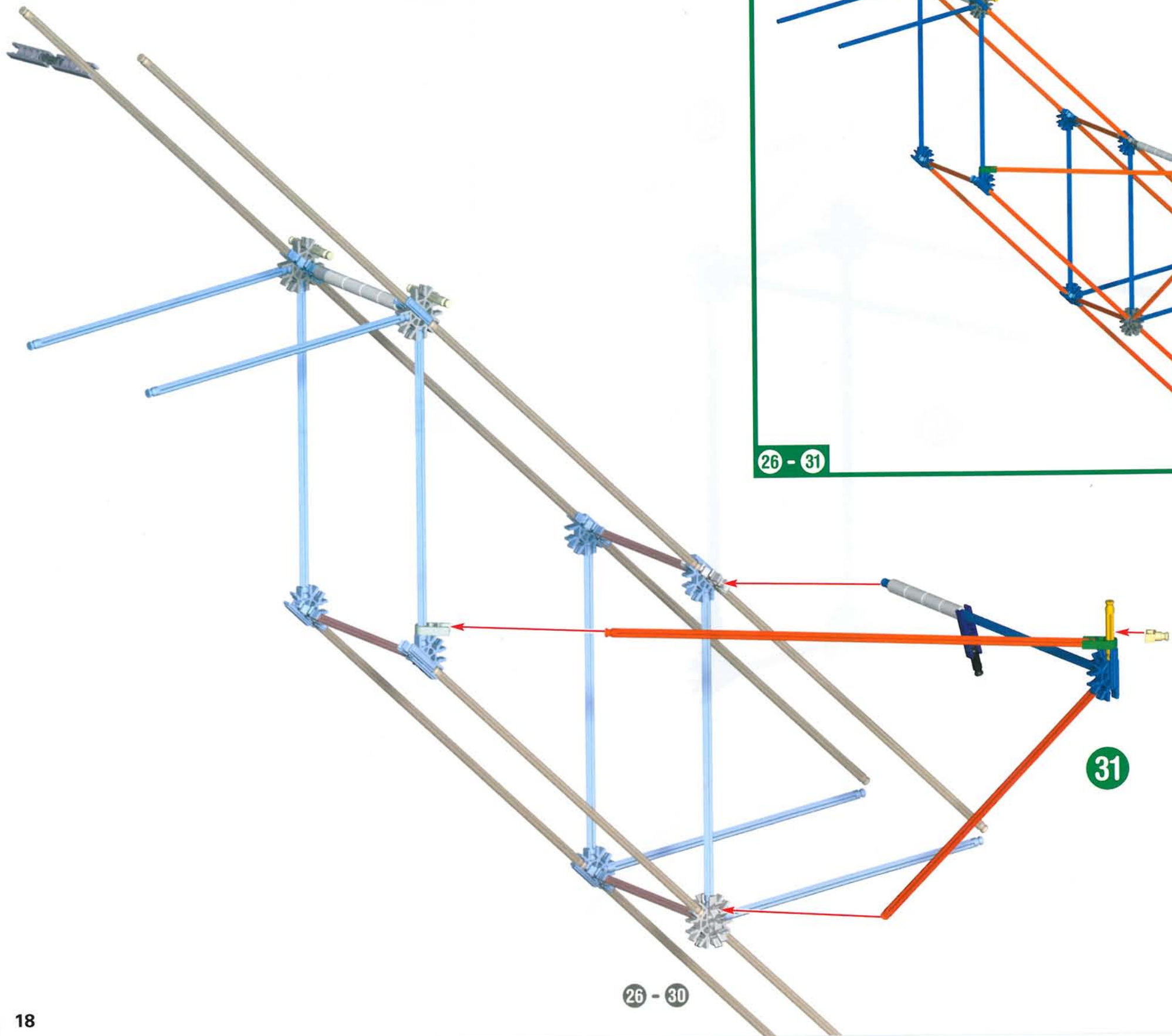

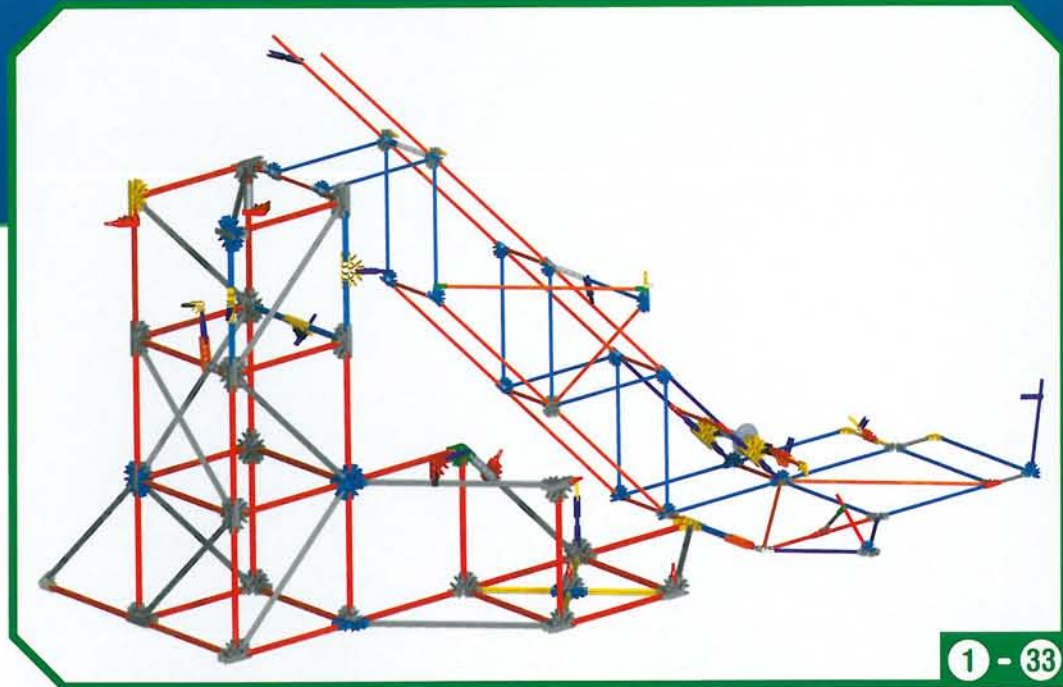

1 - 33

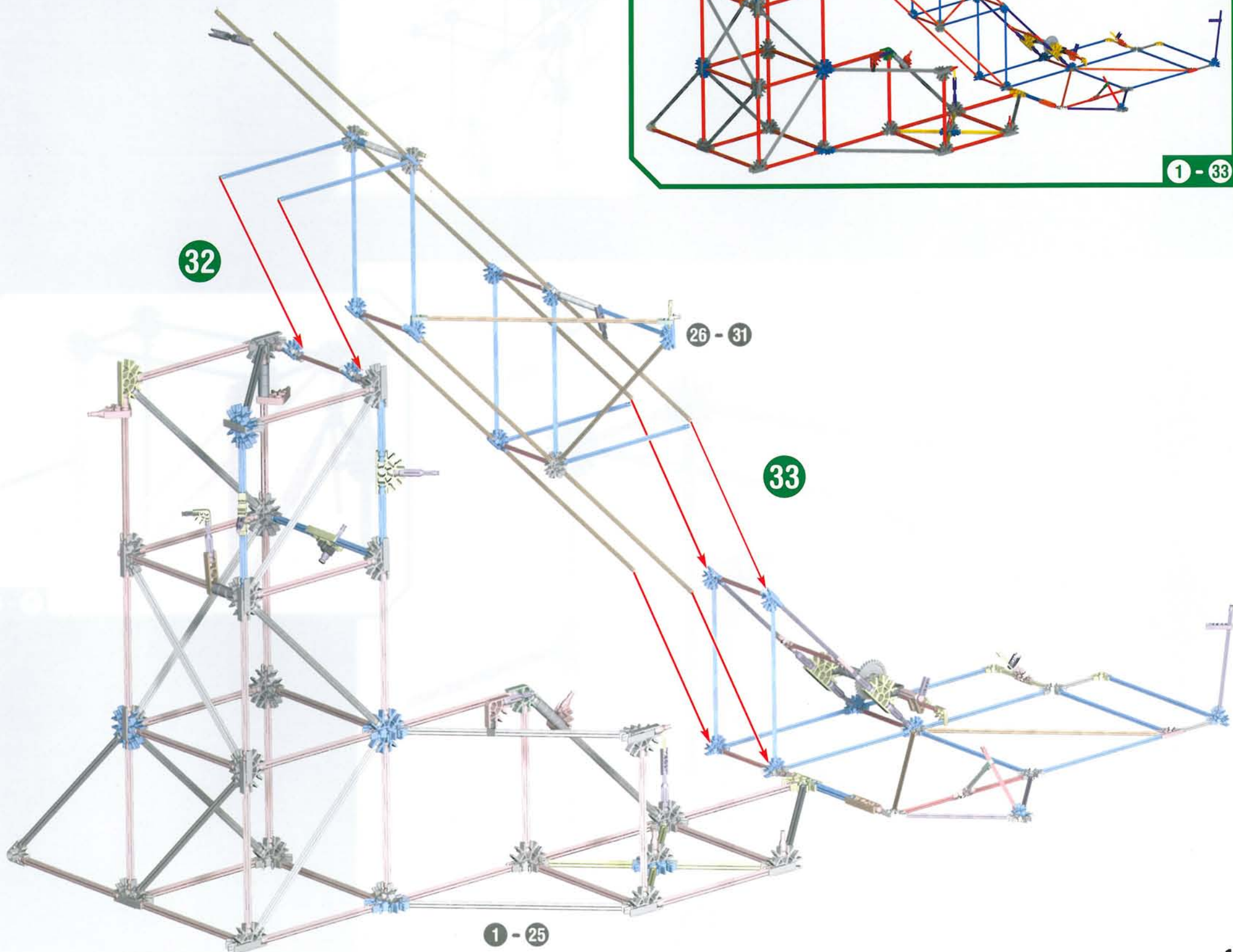

32

26 - 31

33

1 - 25

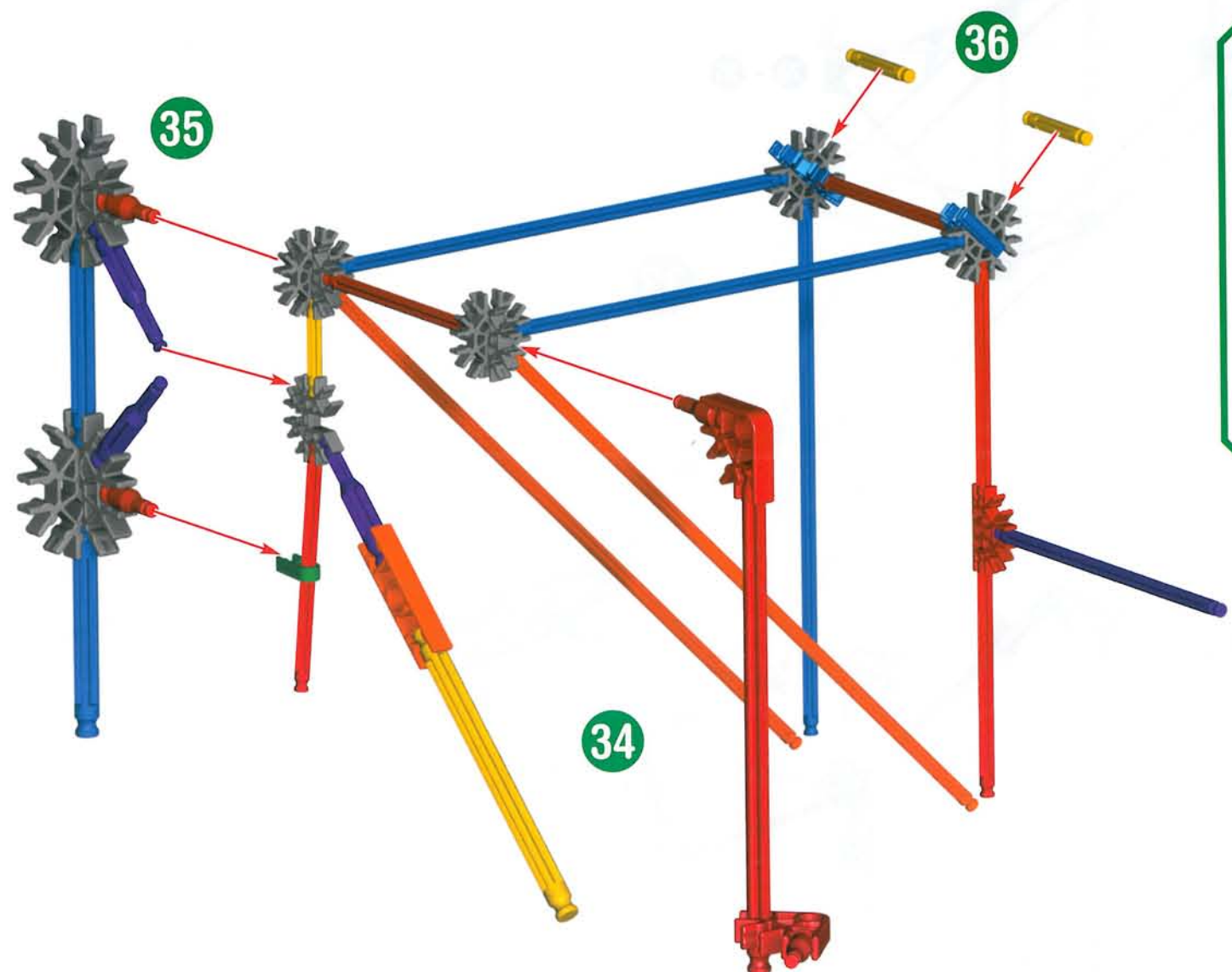
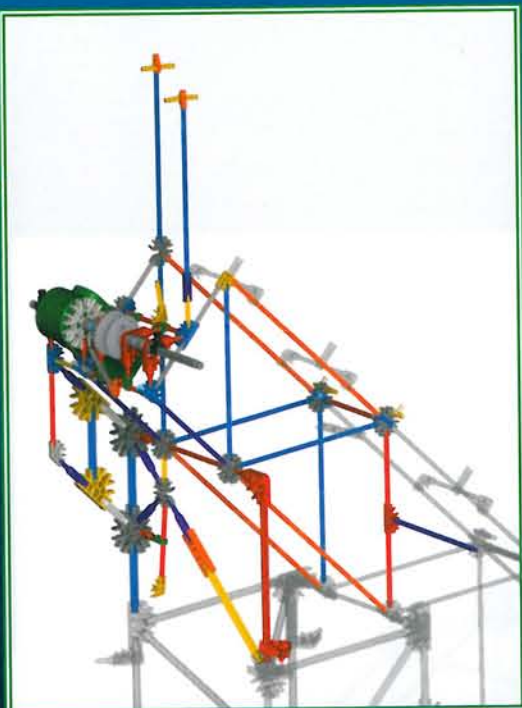
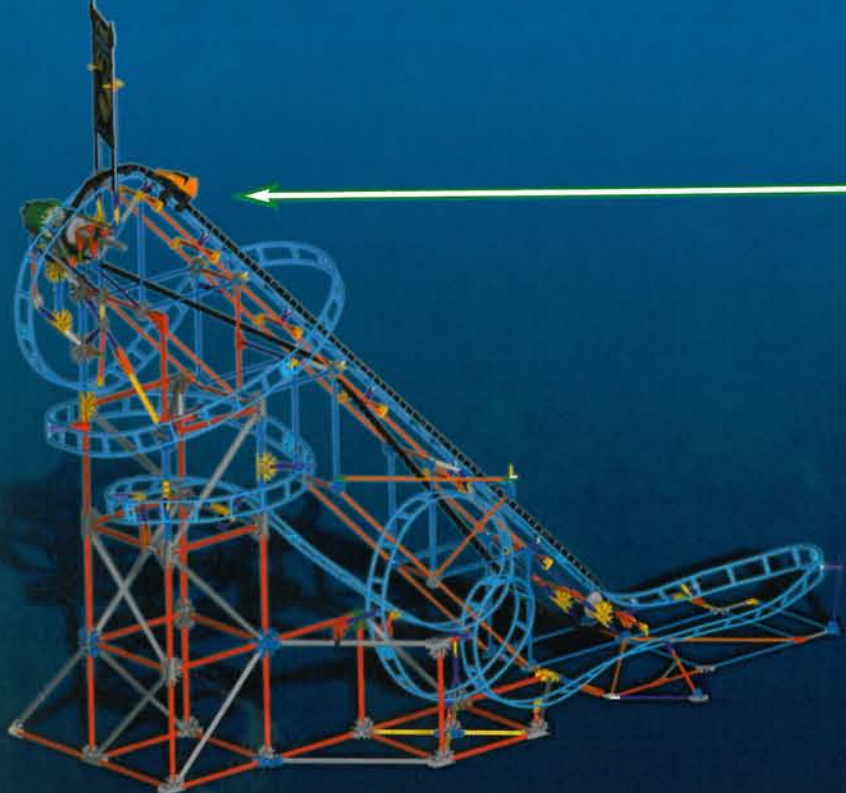

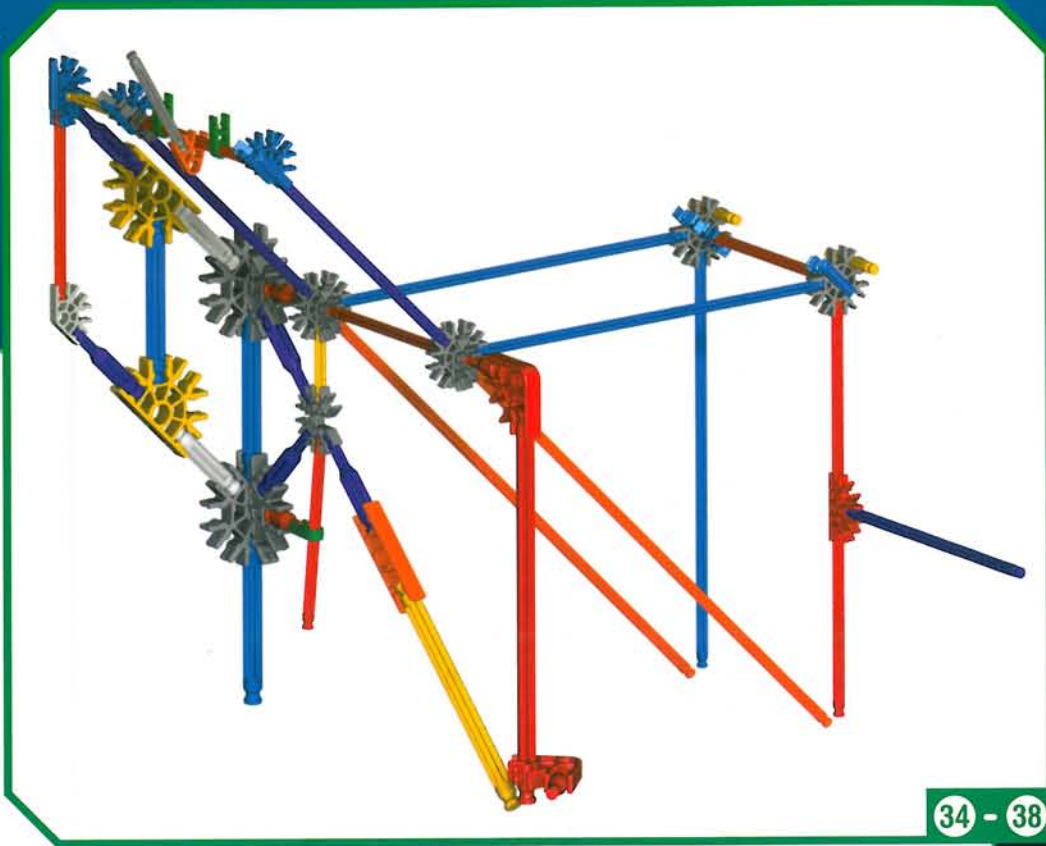

34 - 38

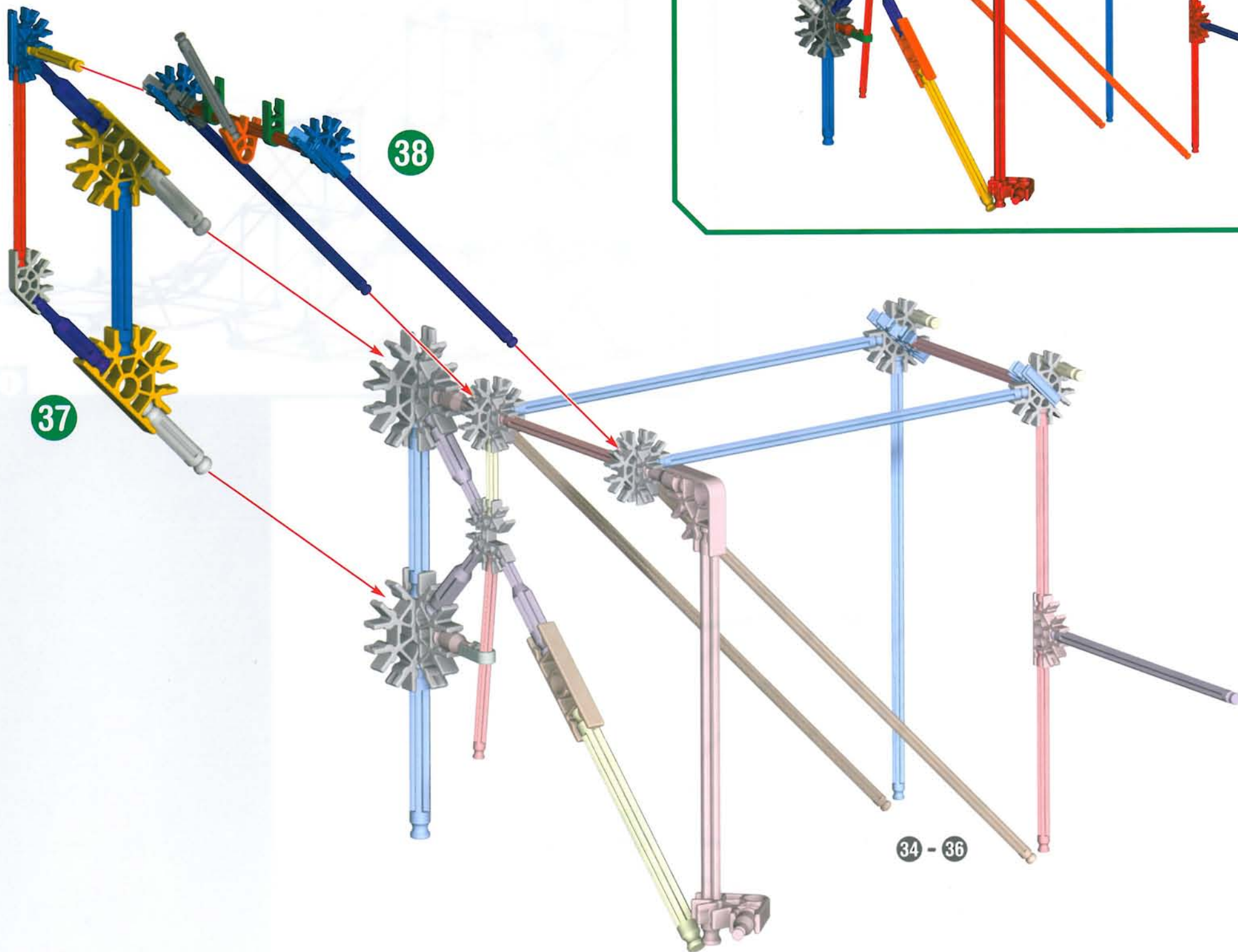

38

37

34 - 36

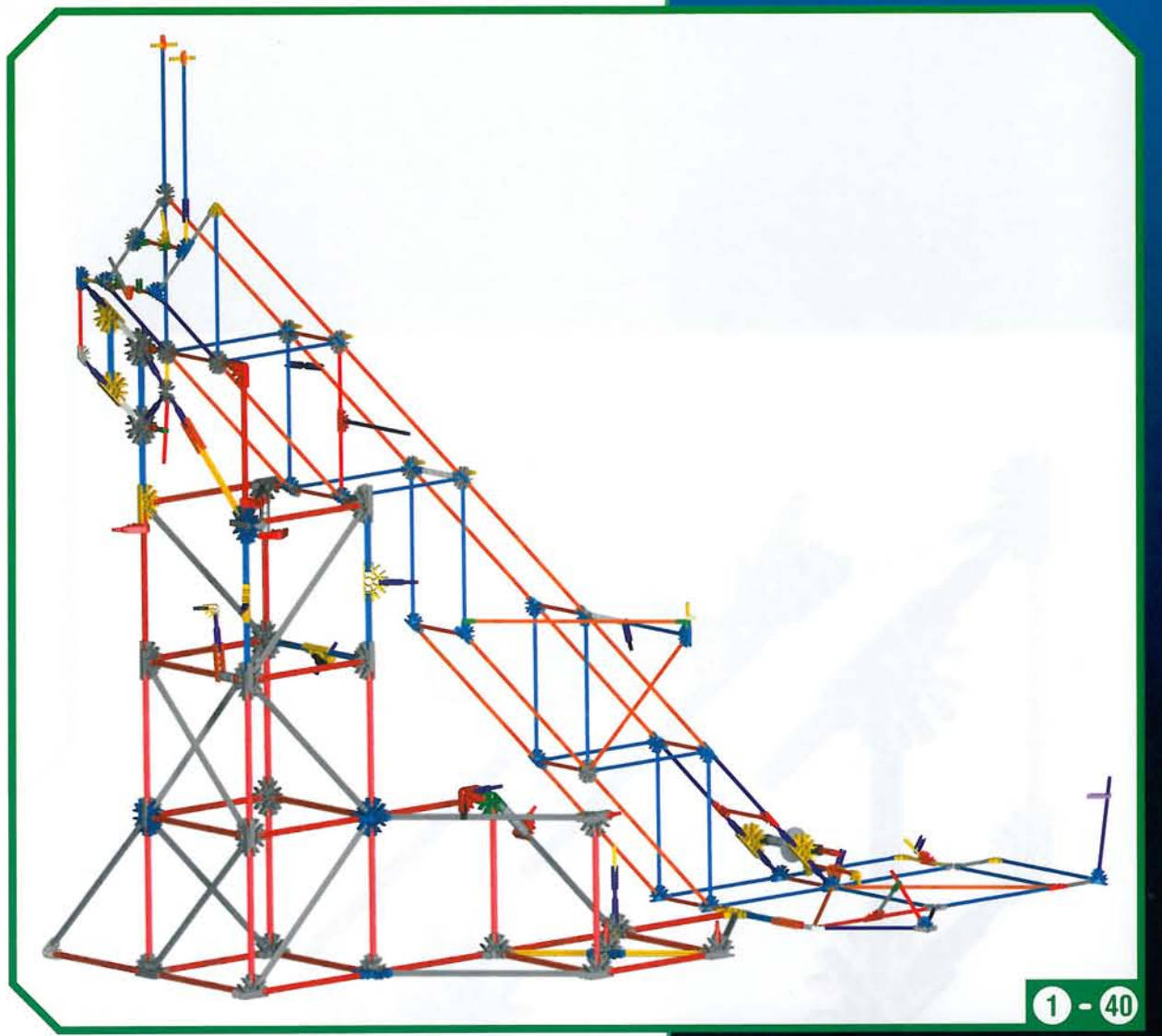
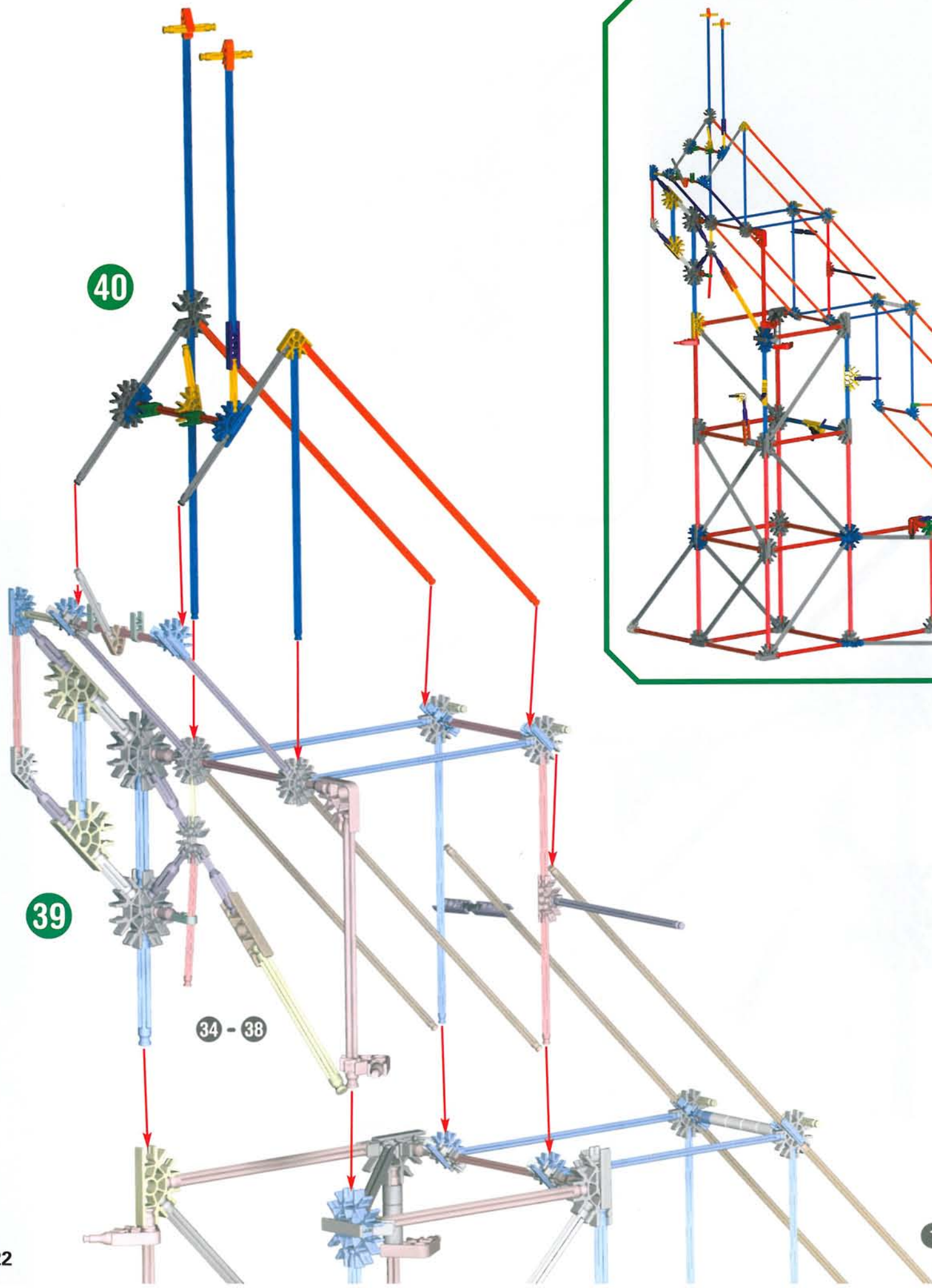

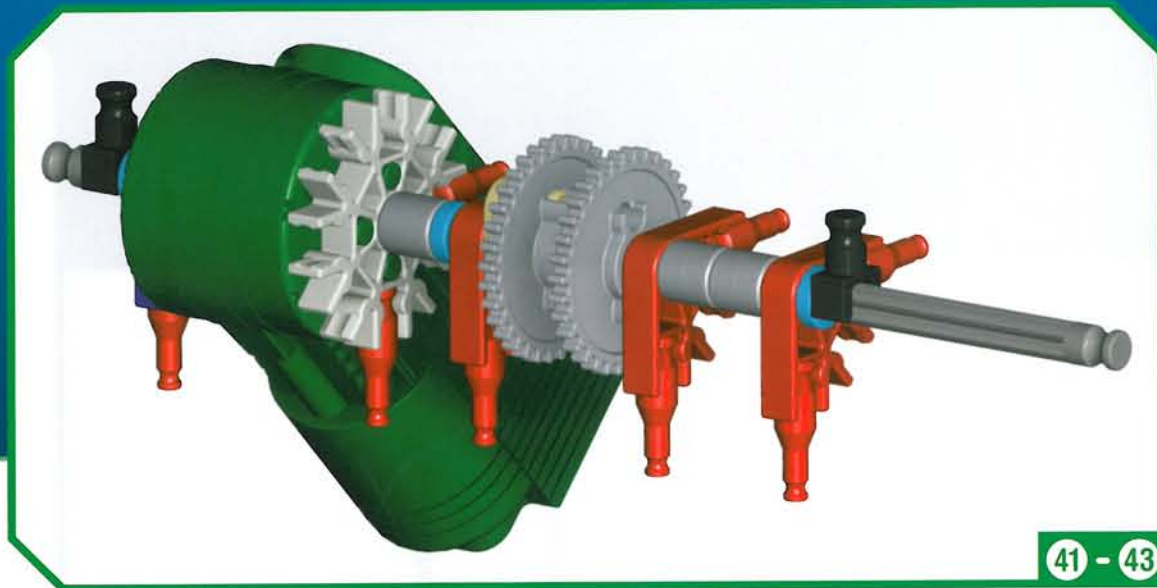

41 - 43

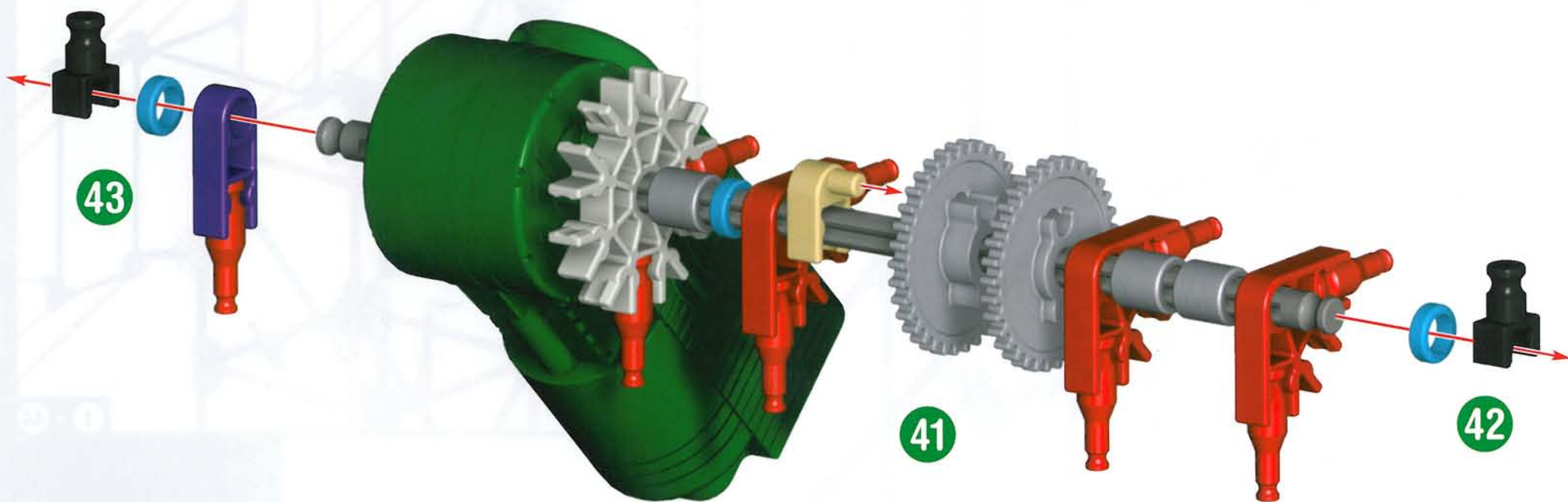

Did you install 2 AA (or LR6) batteries  
in the Motor?

- (FR)** Est-ce que tu as installé 2 piles AA (ou LR6) dans le moteur ?
- (ES)** ¿Instalaste dos pilas AA (o LR6) en el Motor?
- (DE)** Heb je 2 AA (of LR6) batterijen gestoken in de motor?
- (IT)** Hai installato 2 batterie AA (o LR6) nel motore?
- (PT)** Foram instaladas as pilhas 2 AA (ou LR6) no Motor?
- (NL)** Heb je er 2 AA (of LR6) batterijen ingestoken?
- (SV)** Installerade du 2AA (eller LR6) batterier?
- (DA)** Har du sat 2 AA (eller LR6) batterier i?
- (NO)** Har du installert 2AA (eller LR6) batteriene?
- (FI)** Oletko asentanut 2AA (tai LR6) -paristot?

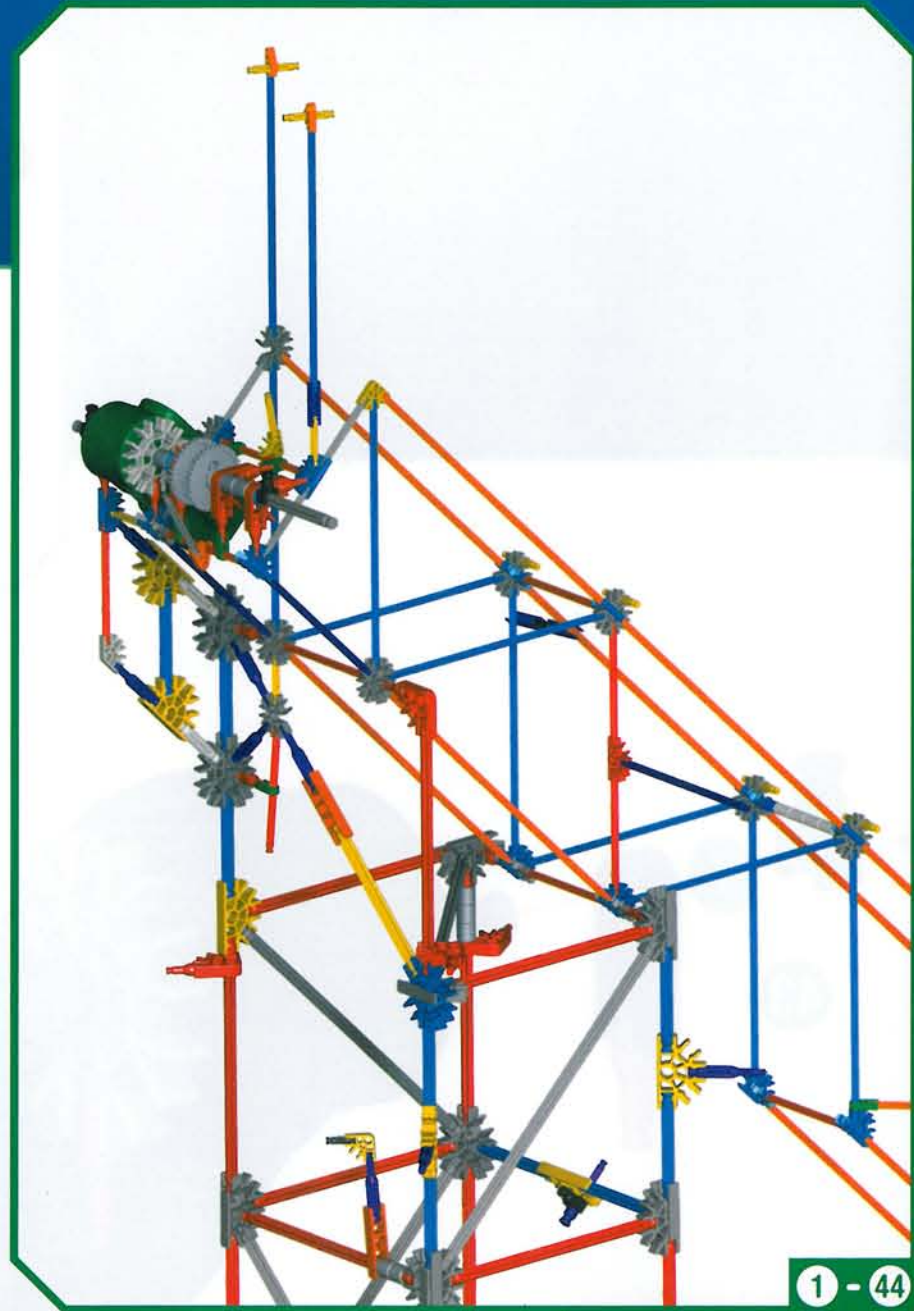
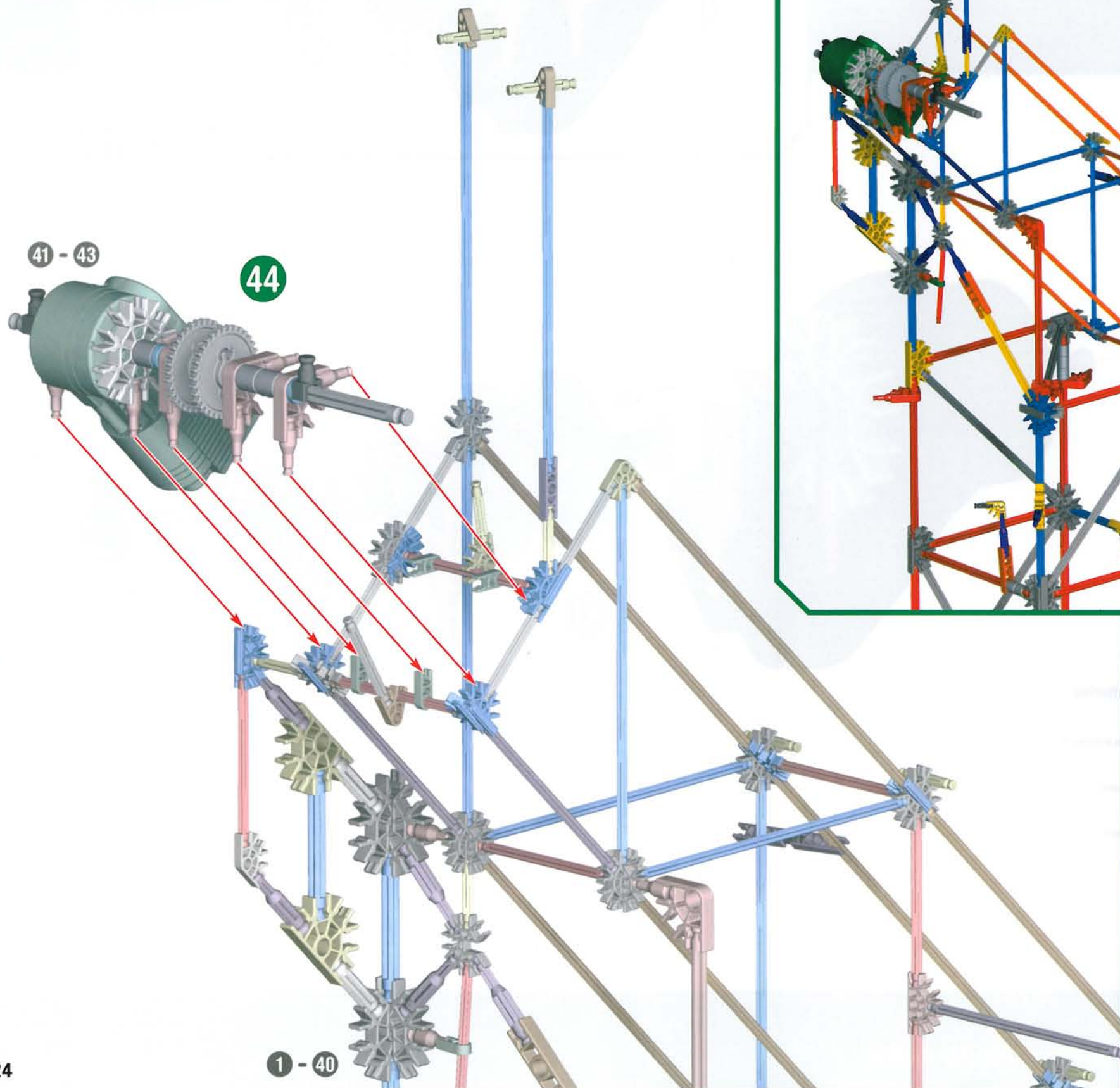

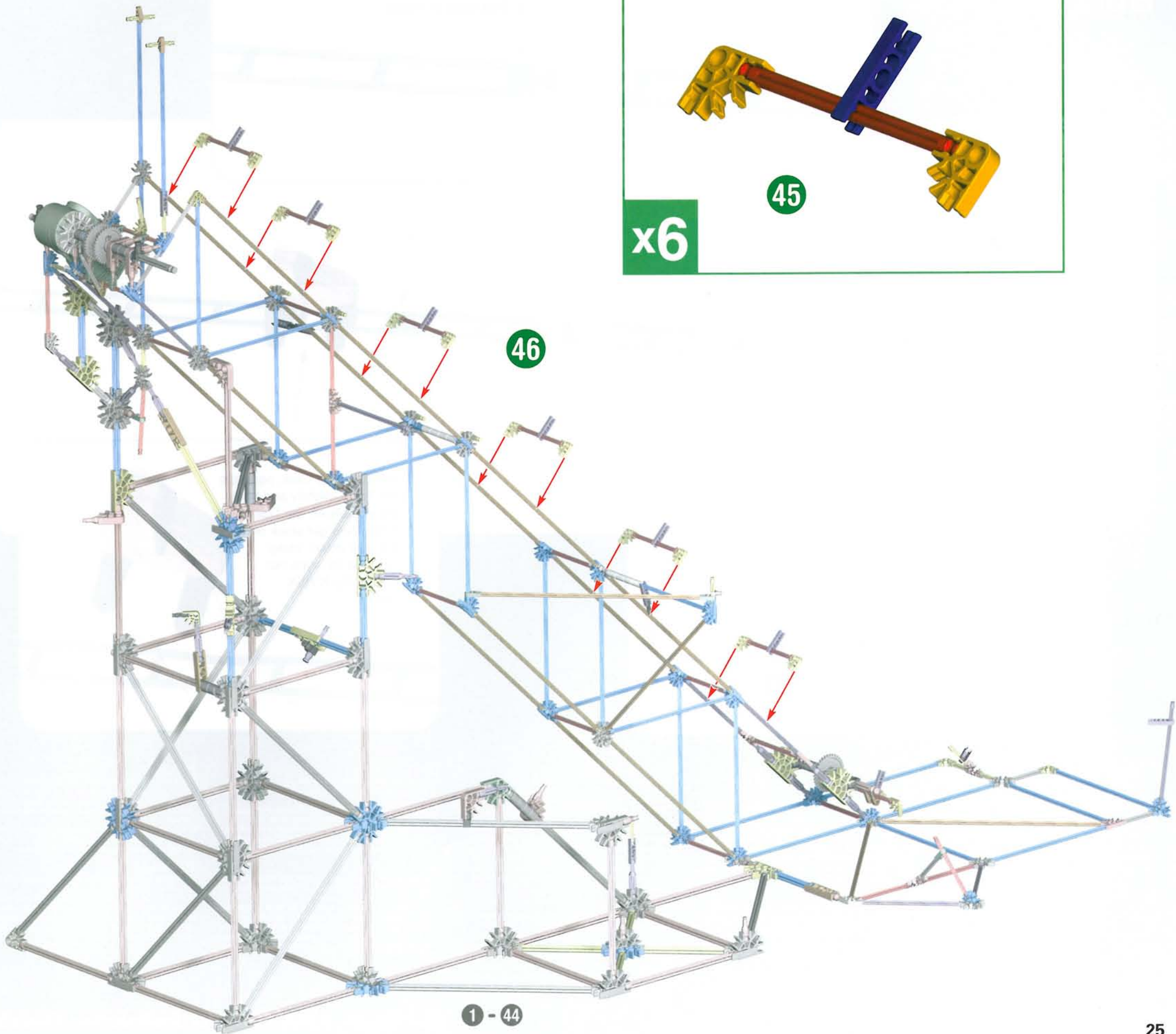

46

x6

45

1 - 44

# Track & Car Building Tips:

1. To connect the Track pieces, line up the metal pins and push until they are tight. Always connect the Track top side to top side throughout the build.

Top Side of Track

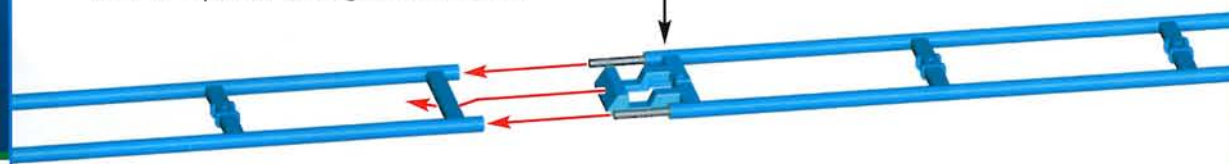

2. Attach the black Chain Guides to the top of the Track and attach the Connectors to the bottom of the Track exactly as shown. Push the Connectors on firmly until they "click".



3. To attach the Cars, squeeze the Track slightly and hook the wheels on the Track. If the Cars get stuck on the way down, make sure the cars are not hitting any K'NEX pieces.

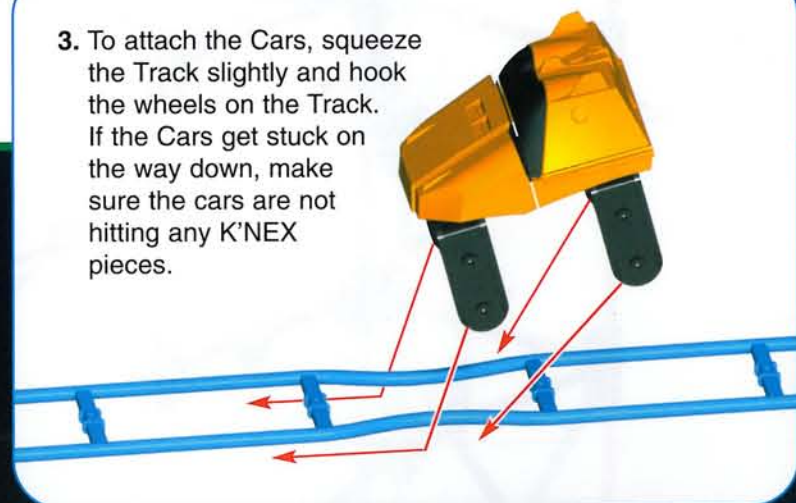

## FR Conseils pour le circuit :

1. Les voitures roulent sur la partie supérieure du circuit. Pour fixer les voitures, pince légèrement le circuit et fixe les roues dessus. Connecte toujours le côté supérieur du circuit contre le côté supérieur tout au long de la construction.
2. Fixe les guides de chaîne à la partie supérieure du circuit. Fixe les connecteurs à la partie inférieure du circuit exactement comme l'indique le schéma. Pousse bien les connecteurs jusqu'à ce qu'ils « cliquent ».
3. Pour fixer les voitures, pince légèrement le circuit et fixe les roues dessus. Si des voitures restent coincées au cours de la descente, vérifie que la voiture ne heurte pas des pièces K'NEX.

## ES Consejos para armar las Pistas:

1. Los coches corren en el lado superior de la Pista. Para sujetar los Coches, aprieta la Pista levemente y engancha las ruedas en la Pista. Al construir, conecta siempre la Pista de lado superior a lado superior.
2. Sujeta las Guías de Cadena al lado superior de la Pista. Sujeta los Conectores en el lado inferior de la Pista, exactamente como se muestra. Empuja los Conectores hacia adentro hasta que oigas un "clic".
3. Para sujetar los Coches, aprieta la Pista levemente y engancha las ruedas en la Pista. Si los coches quedan atascados mientras van hacia abajo, asegúrate de que el coche no esté golpeando ninguna de las piezas K'NEX.

## DE Tipps für die Schienen:

1. Hierzu müssen die Metallstifte der Schienenstücke aufeinander ausgerichtet sein. Drücke sie so fest, dass sie einhaken. Die einzelnen Schienenstücke müssen immer mit der Oberseite nach oben zeigen, wenn sie miteinander verbunden werden.
2. Maak de kettinggidsen vast bovenaan het spoor. Maak de koppelstukken vast aan de onderkant van het spoor precies zoals afgebeeld. Druk de koppelstukken goed erin tot ze "klikken".
3. Om de wagens vast te maken, knijp lichtjes aan het spoor en haak de wielen op het spoor vast. Wanneer wagens vastlopen tijdens de daling, Verzeker je ervan dat de wagen tegen geen K'NEX onderdelen aanloopt.

## IT Punte delle rotaie:

1. Per collegare i pezzi della rotaia, allinea i perni di metallo e spingi fino a che si agganciano alla chiusura. Collega sempre la rotaia parte superiore a parte superiore in tutta la costruzione.
2. Attacca le guide a catena sulla parte superiore della rotaia. Collega i connettori sulla base della rotaia esattamente come illustrato. Premi i connettori saldamente fino a che si fissano con uno scatto.
3. Per collegare le carrozze, stacca un pezzo di rotaia e quindi infila le ruote della carrozza sulla parte superiore della rotaia. Quindi unisci i pezzi della rotaia. Se le carrozze si arrestano durante la discesa: Controlla che la carrozza non abbia colpito qualche altra parte K'NEX.

## PT Sugestões para a Pista:

1. Para ligares as peças da Pista, alinha os pinos metálicos e empurra-os até prenderem o Engate. Liga sempre a face superior da Pista à face superior durante a montagem.
2. Prende as Guias de Corrente ao topo da Pista. Liga os Conectores à base da Pista exactamente como demonstrado. Faz avançar os Conectores firmemente até "encaixarem" com um estalido.
3. Para prenderes as Carruagens, desliga uma peça da Pista e, seguidamente, enfia as rodas da Carruagem sobre a face superior da Pista. Depois junta as peças da Pista umas às outras. Se as Carruagens ficarem encravadas na descida, Assegura-te de que a Carruagem não está a chocar contra outras peças K'NEX.

## NL Spoortips:

1. Om de spoorstukken aan mekaar vast te maken, stel de metalen pinnen op in een rij en druk ze in tot zich vasthechten. Maak steeds de bovenkant van het spoor vast aan de bovenkant tijdens de opbouw.
2. Maak de kettinggidsen vast bovenaan het spoor. Maak de koppelstukken vast aan de onderkant van het spoor precies zoals afgebeeld. Druk de koppelstukken goed erin tot ze "klikken".
3. Om de wagens vast te maken, knijp lichtjes aan het spoor en haak de wielen op het spoor vast. Wanneer wagens vastlopen tijdens de daling, Verzeker je ervan dat de wagen tegen geen K'NEX onderdelen aanloopt.

## SV Tips för banor:

1. Koppla ihop bandelarna genom att rikta upp metallstiften och tryck ihop dem tills de sitter tätt. Banan har en övre och undre sida.
2. Fäst kopplingarna till banans undersida precis enligt figuren. Tryck fast kopplingarna ordentligt tills du hör ett "klikk".
3. Fäst bilarna genom att klämma ihop banan en aning och fäst hjulen vid banan. Om bilarna fastnar på vägen ner, ska du kontrollera att bilarna inte stöter mot några K'NEX delar.

## DA Tips om skinner:

1. Skinnestykkerne sættes sammen ved at stille metalstifterne på linje og skubbe dem sammen, indtil de sidder stramt. Skinnerne har en overflade- og en bundside.
2. Sæt samlestykkerne fast på bunden af skinnerne nøjagtigt som vist. Skub samlestykkerne fast på bunden, indtil de siger "klik".
3. Vognene sættes på ved at klemme lidt på skinnerne og hægte hjulene på skinnerne. Hvis vognene sætter sig fast på nedvejen, skal man sørge for, at de ikke rammer nogen K'NEX-dele.

## NO Sporttips:

1. For å sette sammen spordelene: still metallstiftene på linje og skyv til de er stramme. Sporet har en øvre og nedre side.
2. Føst skjøtemunnstykkene til undersiden av sporet nøyaktig som vist. Skyv skjøtemunnstykkene bestemt på inntil du hører et "klikk".
3. Press forsiktig på sporet og hekt vognhjulene på sporet for å feste vognene. Dersom vognene setter seg fast på veien ned, kontroller at de ikke berører noen av K'NEX-delene.

## FI Ratavihjeitä:

1. Liitä radan osat kohdistamalla metallinastat ja paina ne tukevasti yhteen. Radalla on ylä- ja alasisu.
2. Kiinnitä liittimet radan alasisulle tarkasti kuvan mukaisesti. Paina liittimet paikalleen tukevasti kunnes kuulet "klikkauksen".
3. Kiinnitä autot päimällä rataa hieman yhteen ja kiinnitä pyörät rataan. Jos autot jäävät kiinni matkalla alas, varmista, etteivät autot törmää mihinkään K'NEX osaan.

Go to **K'NEX.COM** for Instruction Updates

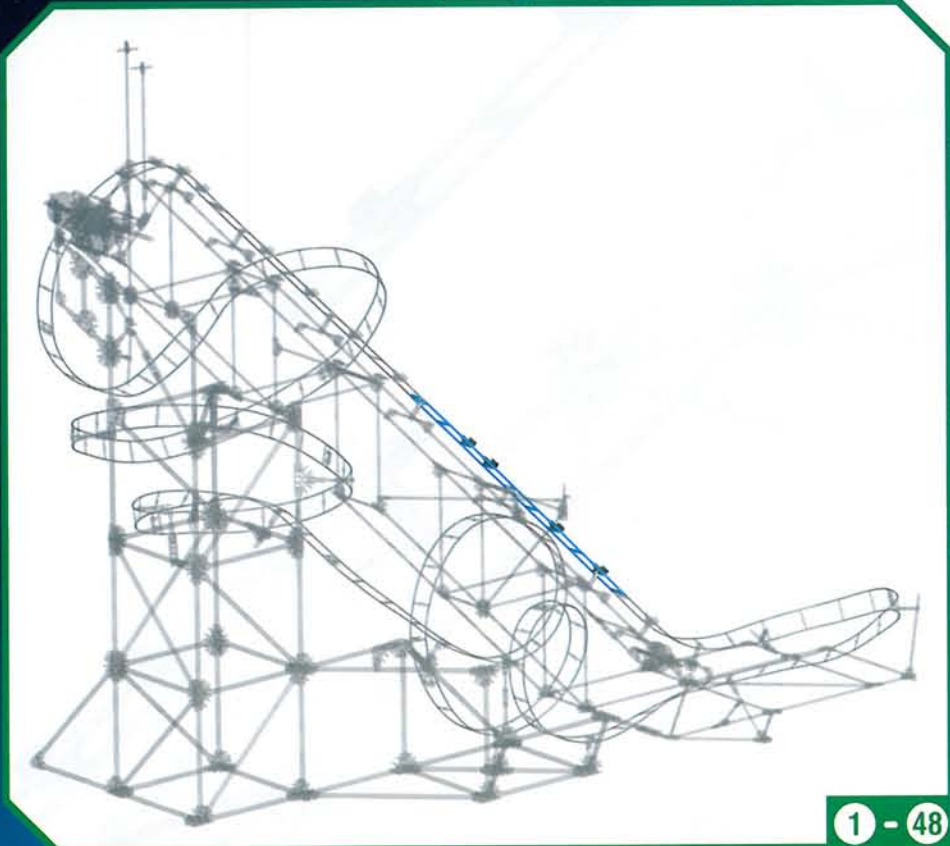
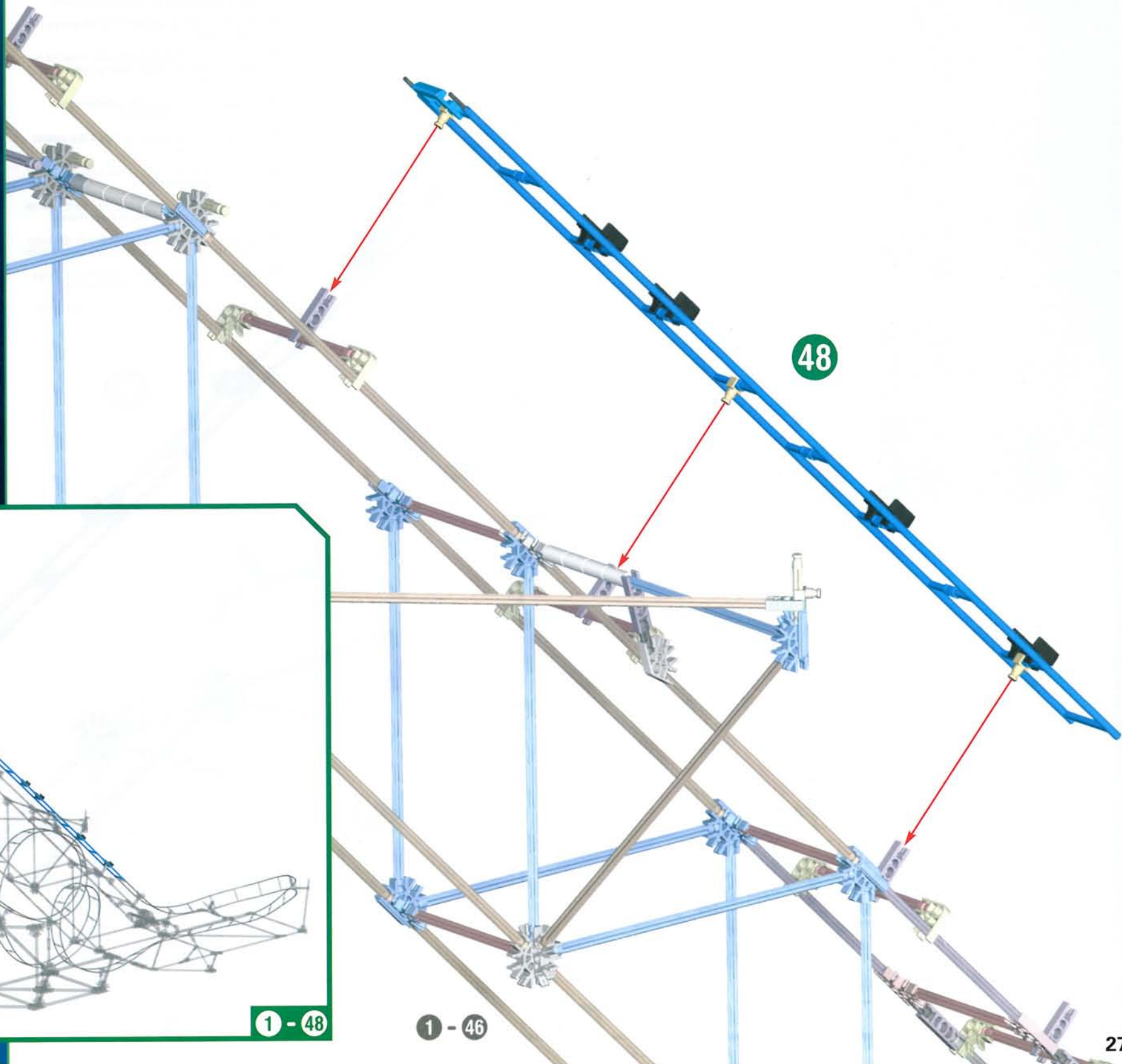
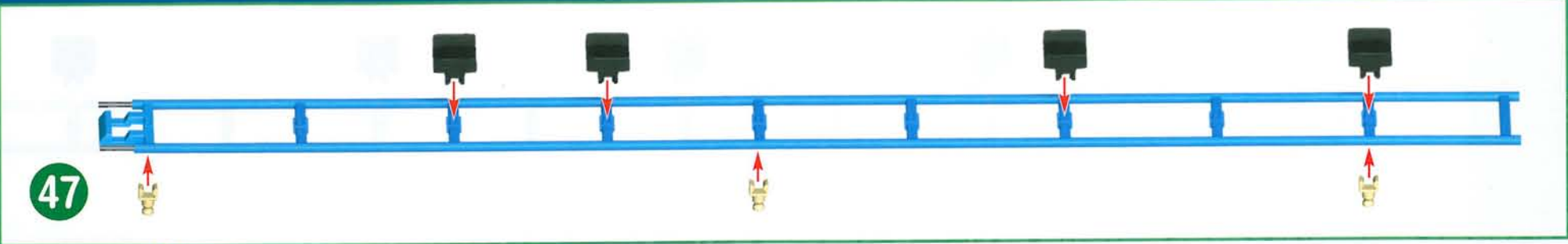

49

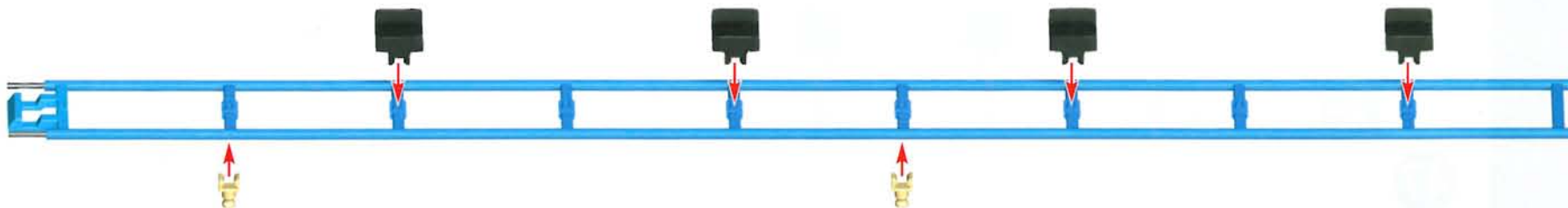

- (FR) Connecte toujours le côté supérieur du circuit contre le côté supérieur tout au long de la construction.
- (ES) Al construir, conecta siempre la Pista de lado superior a lado superior.
- (DE) Die einzelnen Schienenstücke müssen immer mit der Oberseite nach oben zeigen, wenn sie miteinander verbunden werden.
- (IT) Collega sempre la rotaia parte superiore a parte superiore in tutta la costruzione.
- (PT) Liga sempre a face superior da Pista à face superior durante a montagem.
- (NL) Maak steeds de bovenkant van het spoor vast aan de bovenkant tijdens de opbouw.
- (SV) Fäst alltid denna änden på banan först vid föregående del, och koppla sedan resten av banan till tornet.
- (DA) Sæt altid denne ende af skinnerne først på det forrige stykke, dernæst forbindes resten af skinnerne til tårnet.
- (NO) Fest alltid først denne enden av sporet til den forrige delen; fest deretter resten av sporet til tårnet.
- (FI) Kiinnitä aina radan tämä pää ensin edelliseen osaan, ja kiinnitä sitten radan loppuosa torniin.

50

Always join this end of the Track to the previous Track piece first, then connect the rest of the Track to the tower.

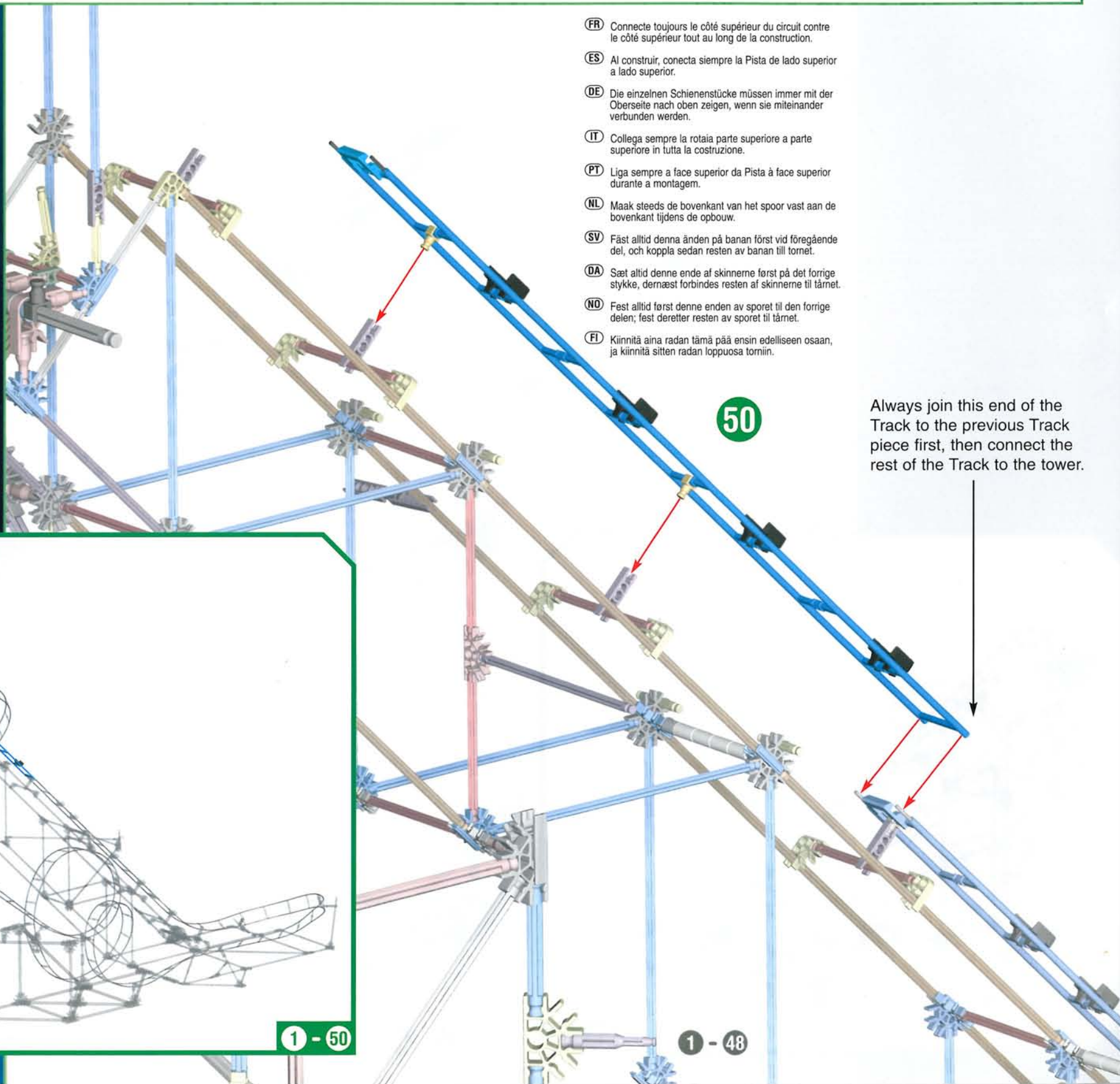

1 - 50

1 - 48

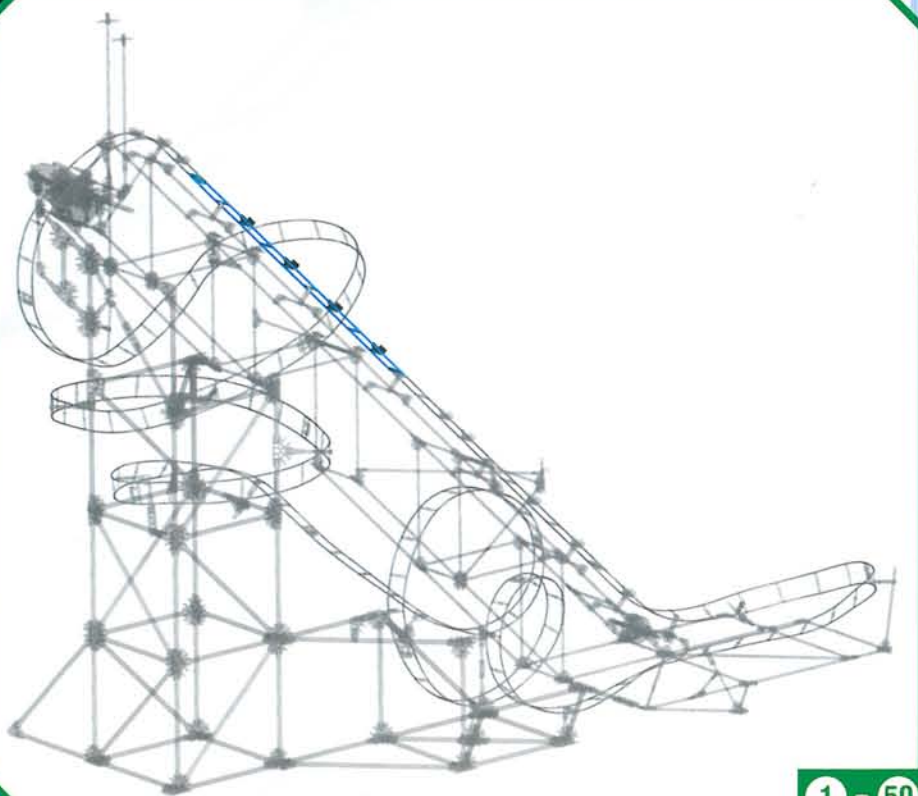

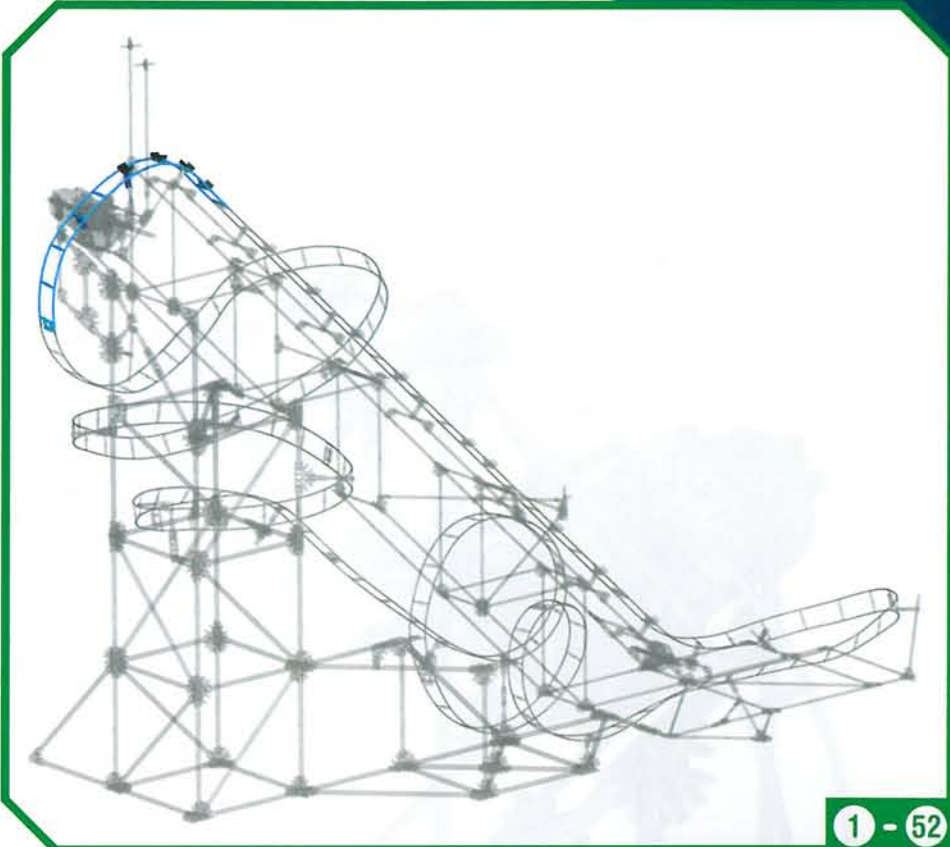
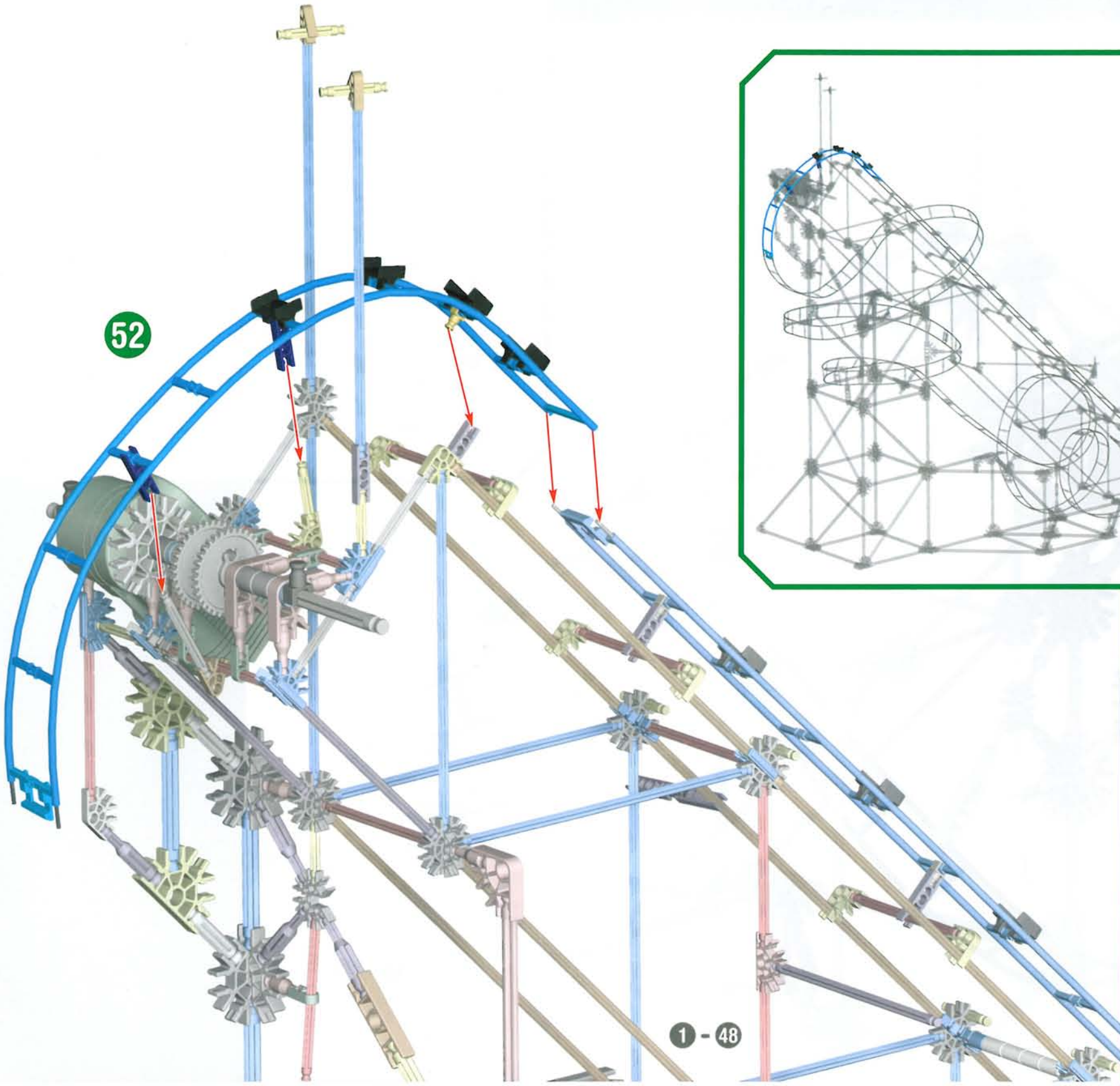
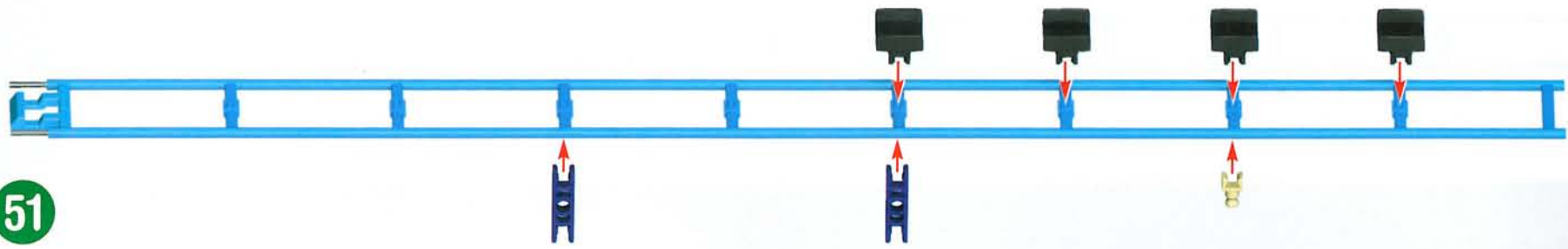

1 - 48

53

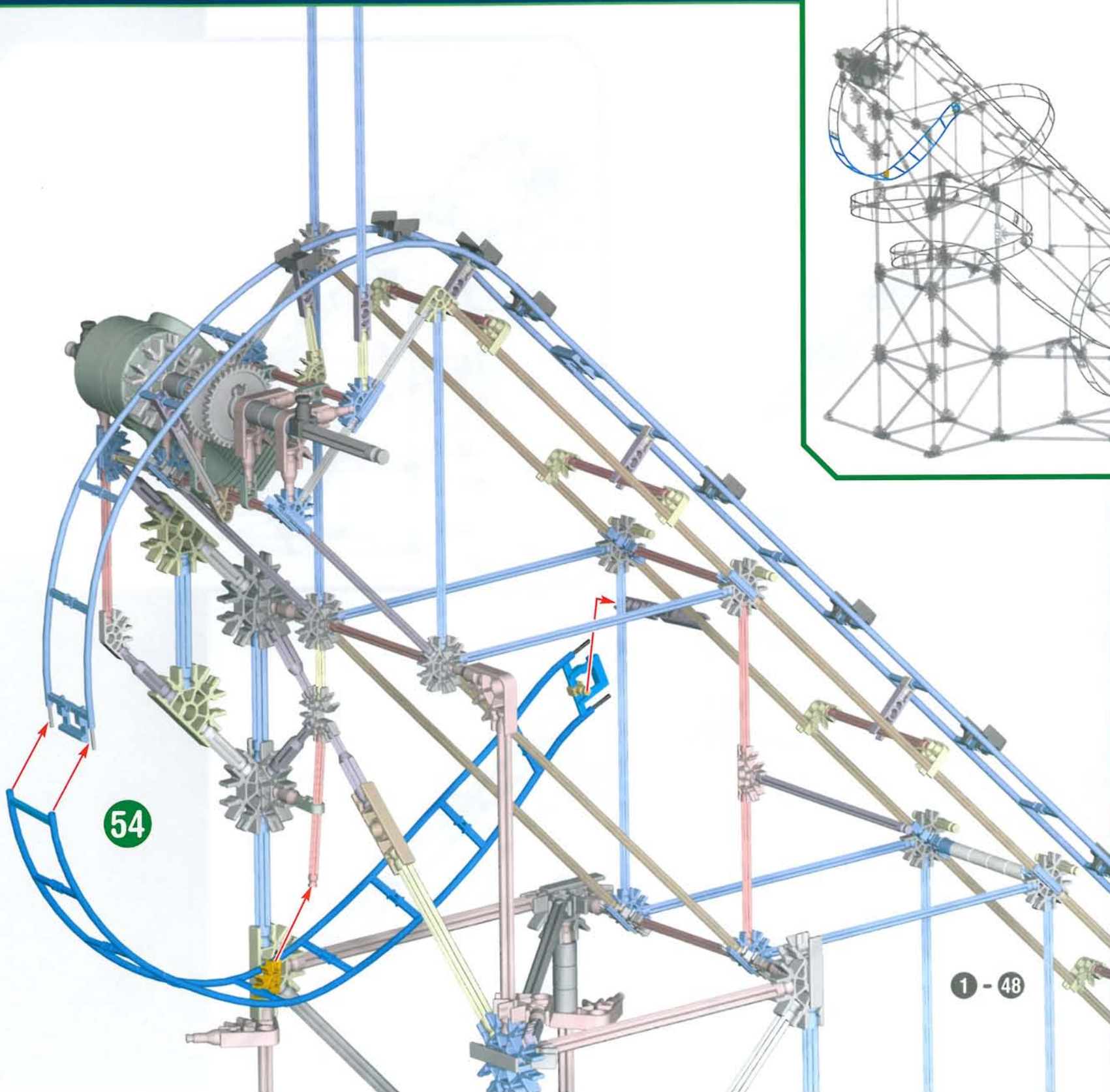
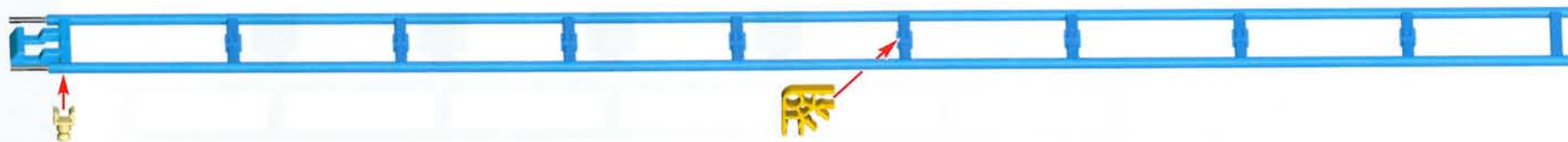

54

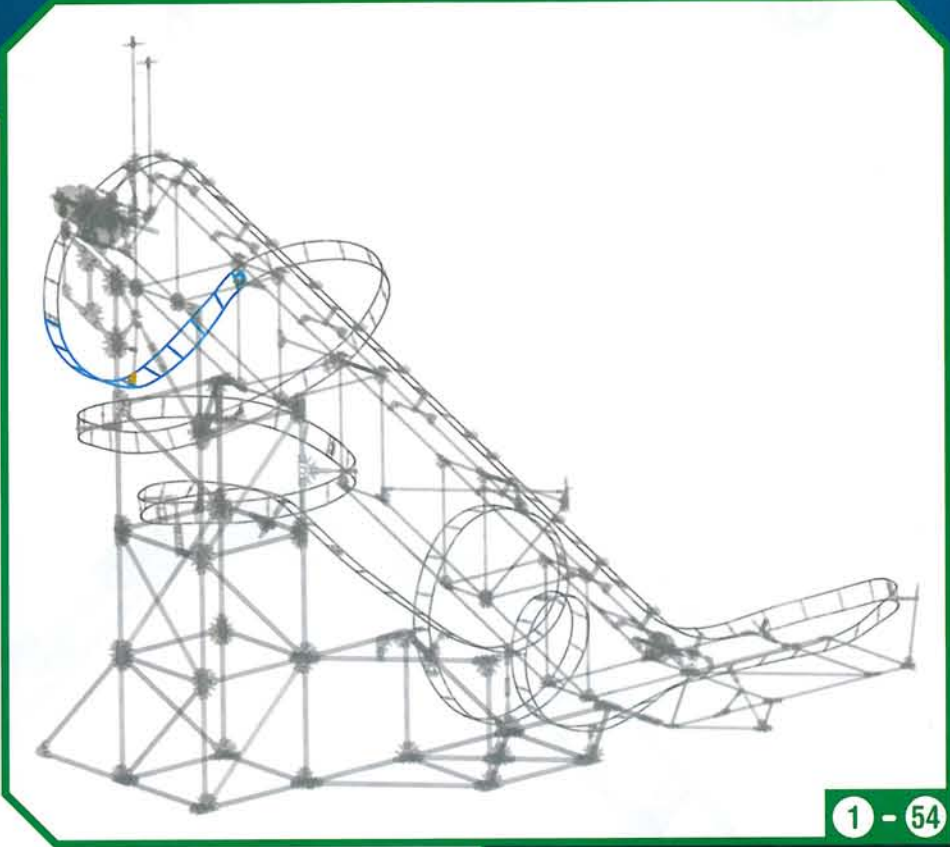

1 - 54

1 - 48

55

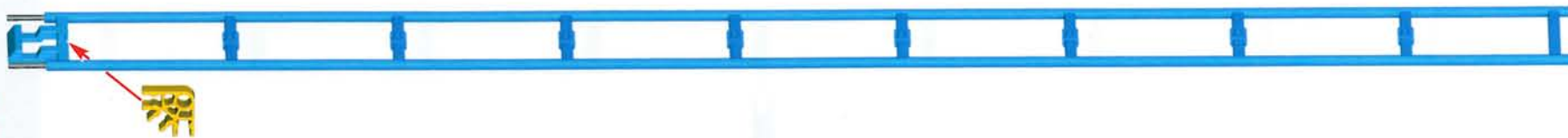

1 - 56

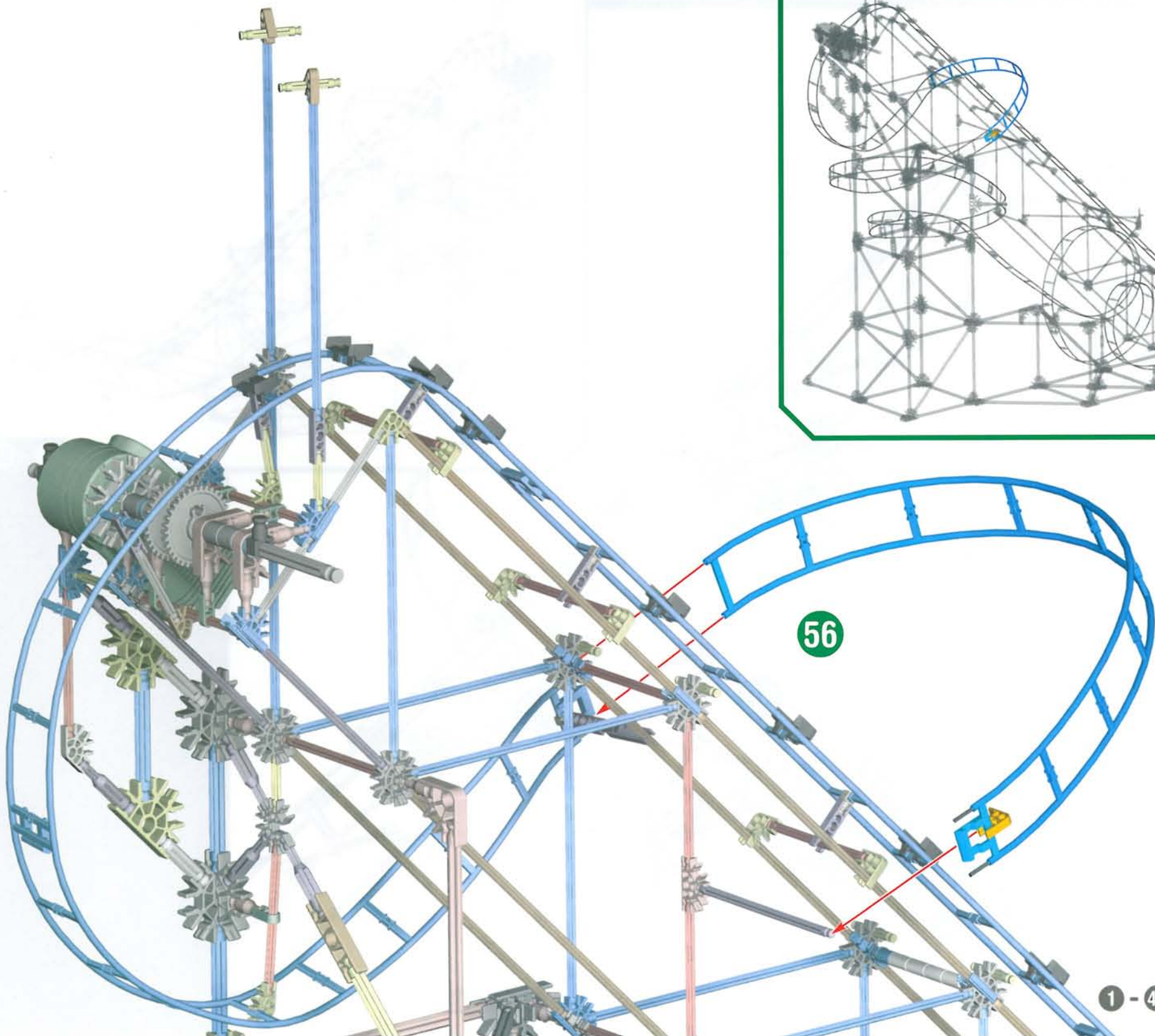

56

1 - 48

57

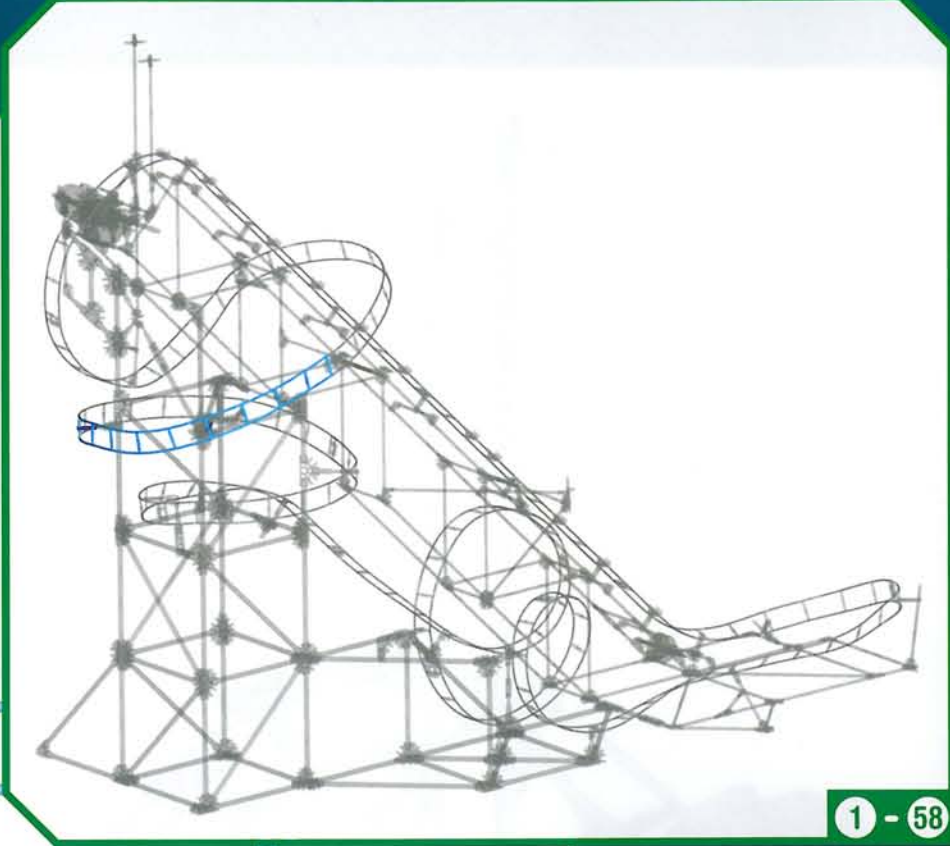
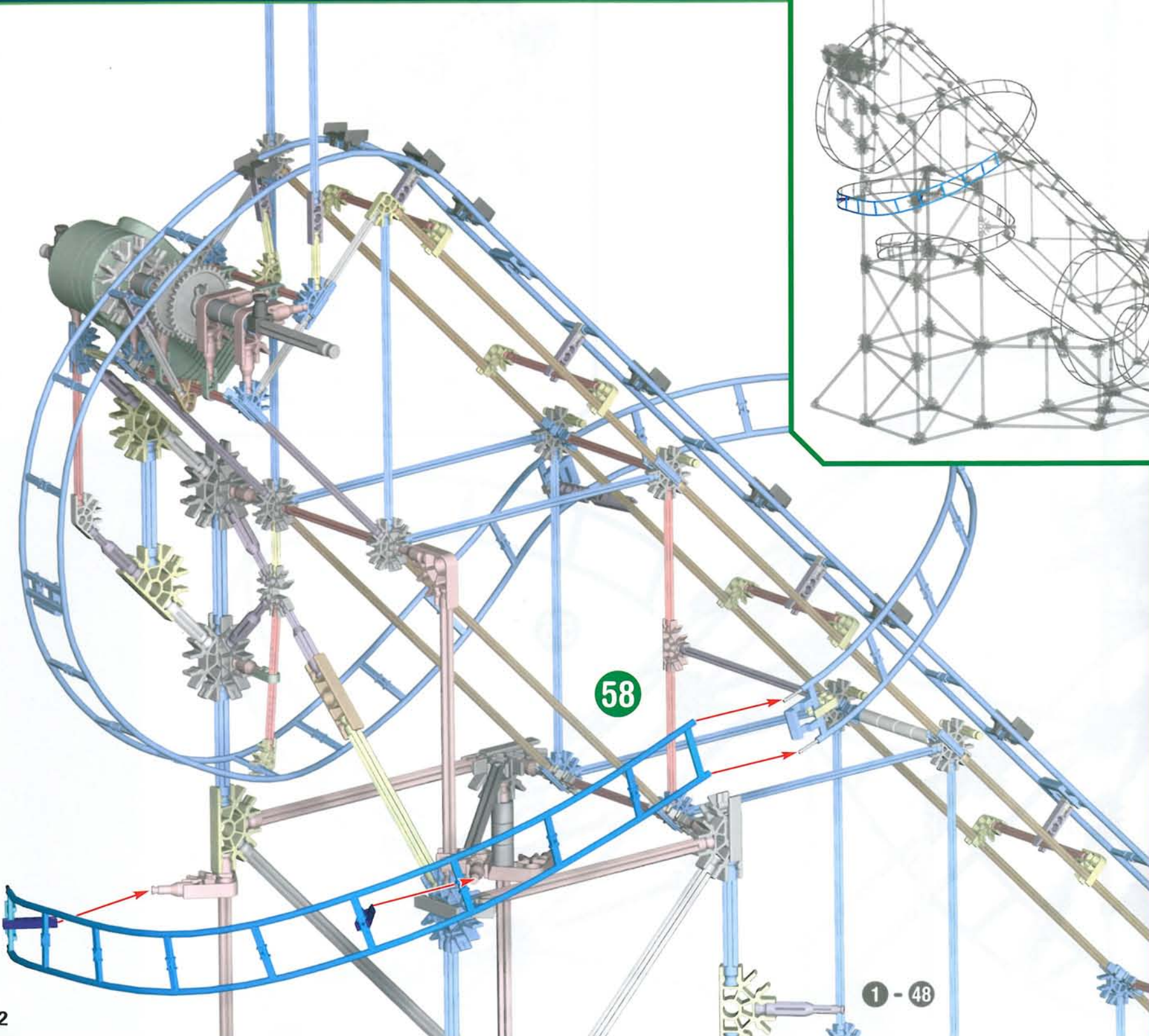
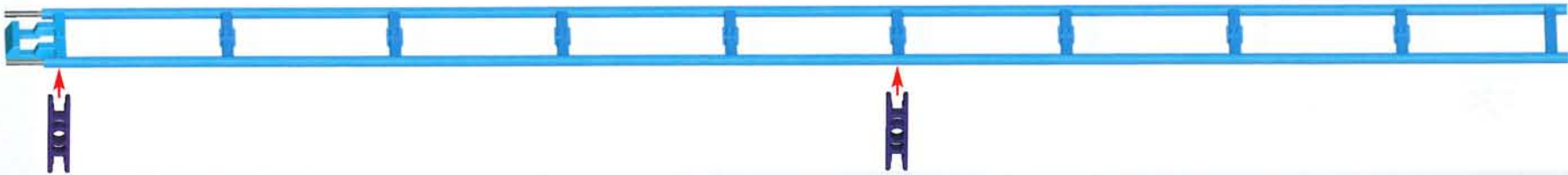

1 - 48

59

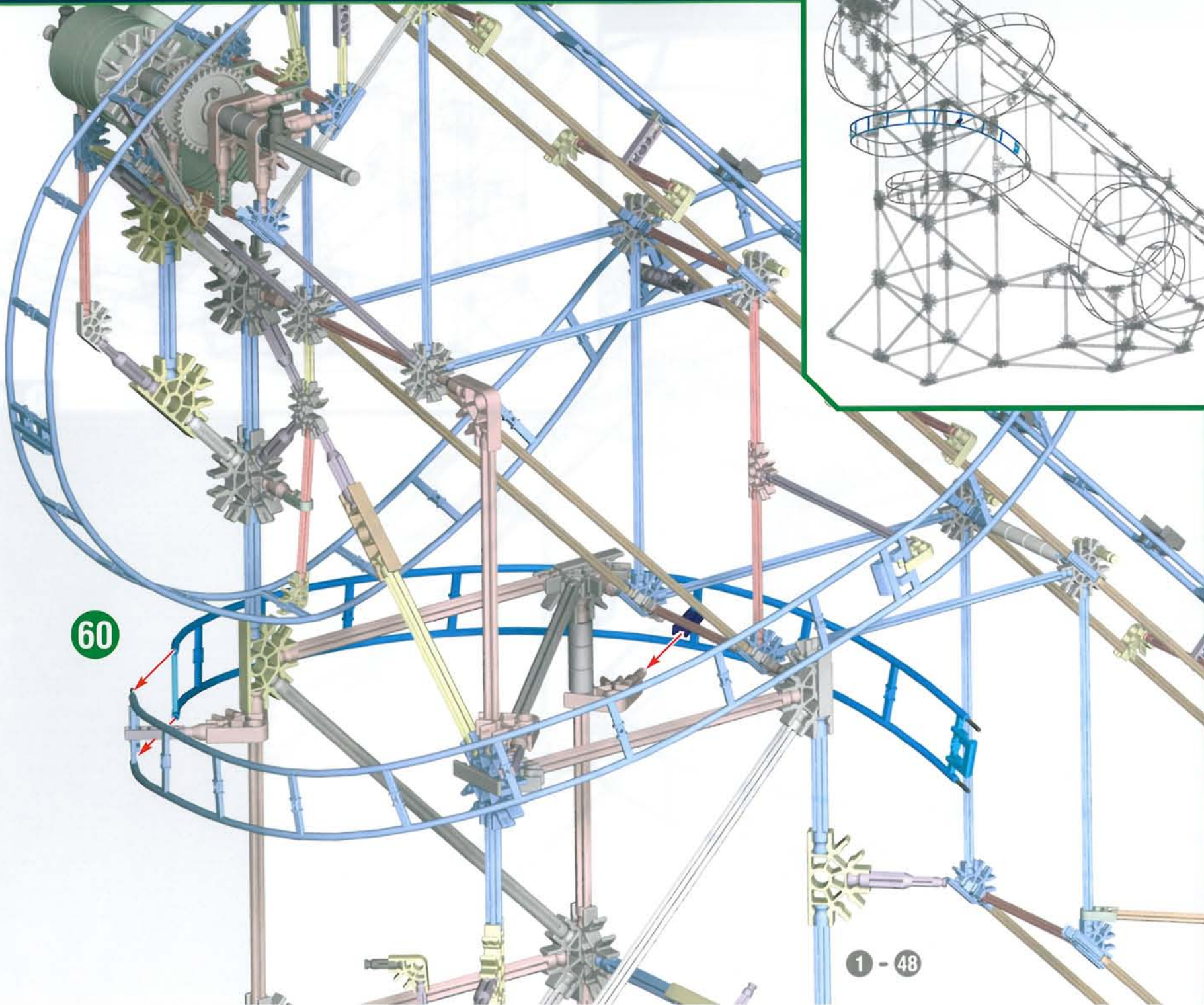
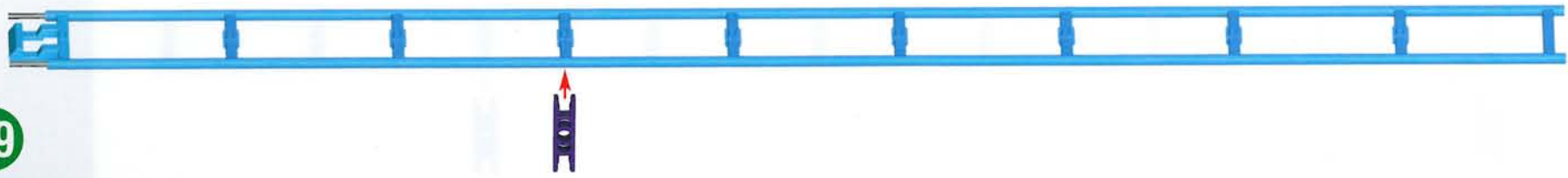

60

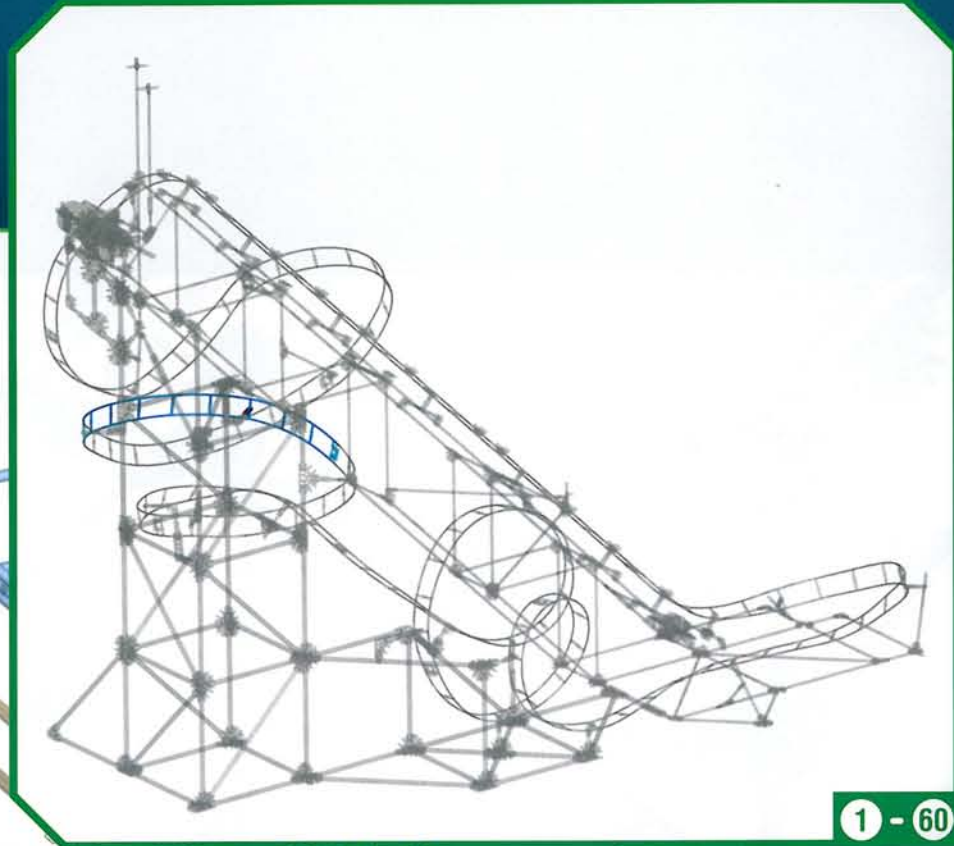

1 - 60

1 - 48

61

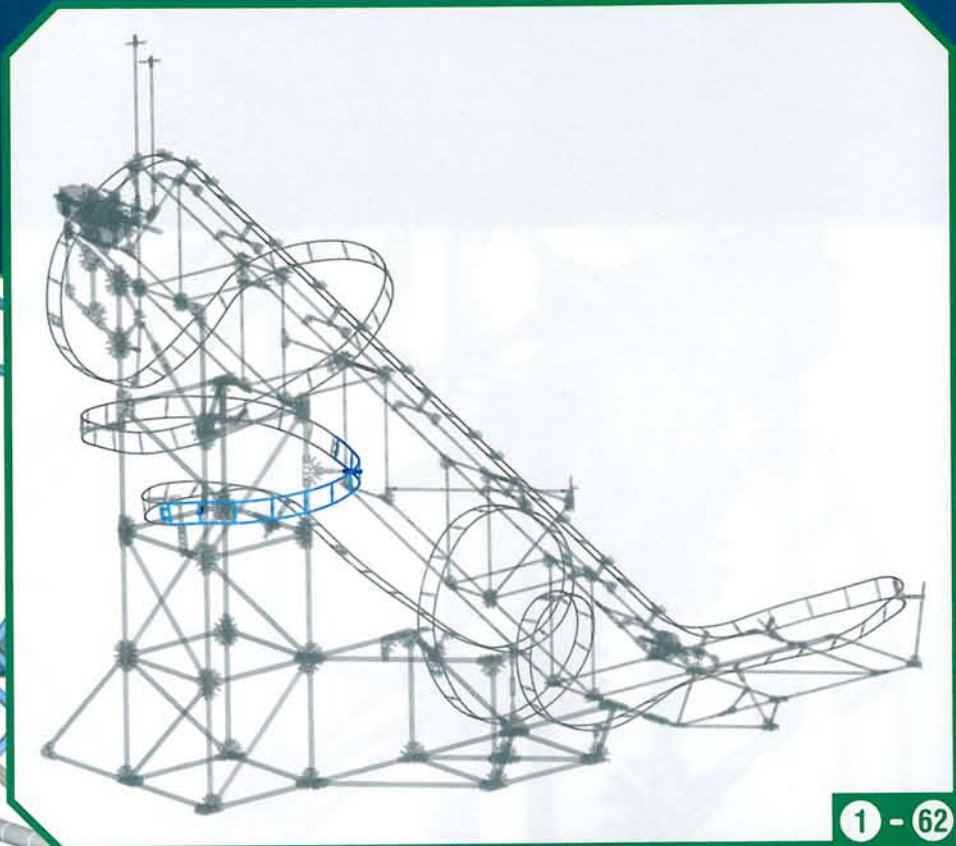
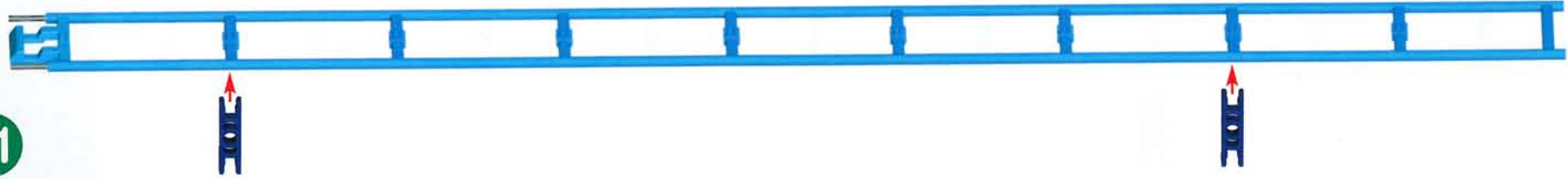

1 - 62

62



1 - 48

63

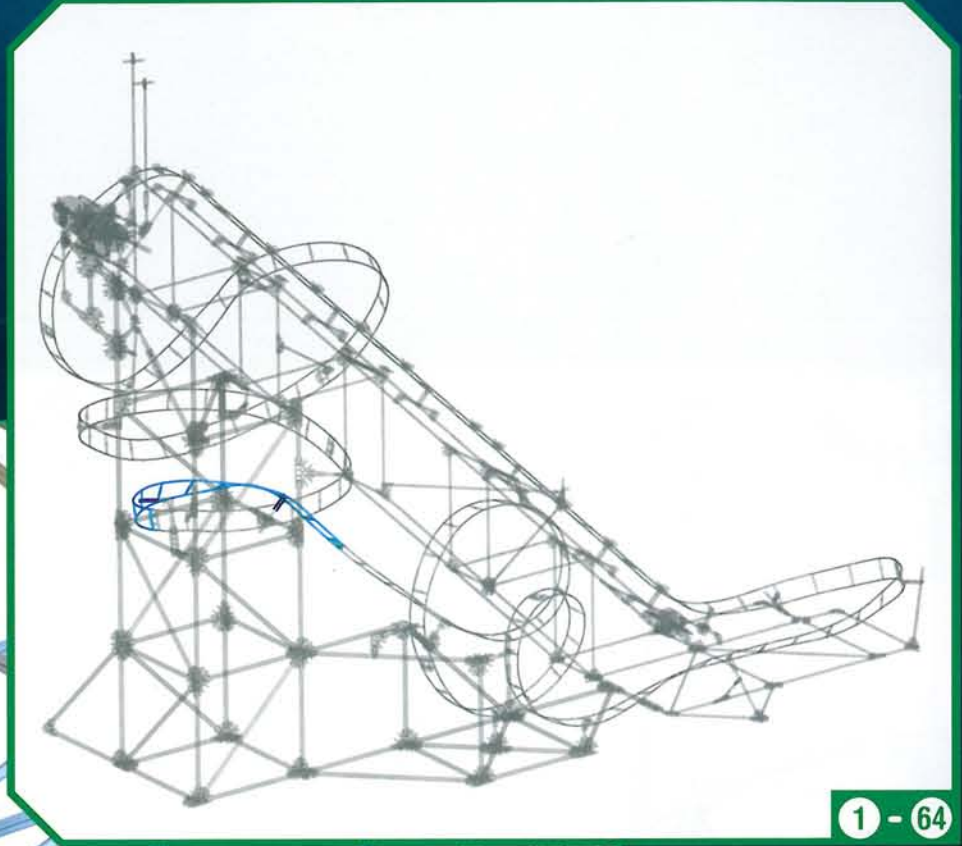
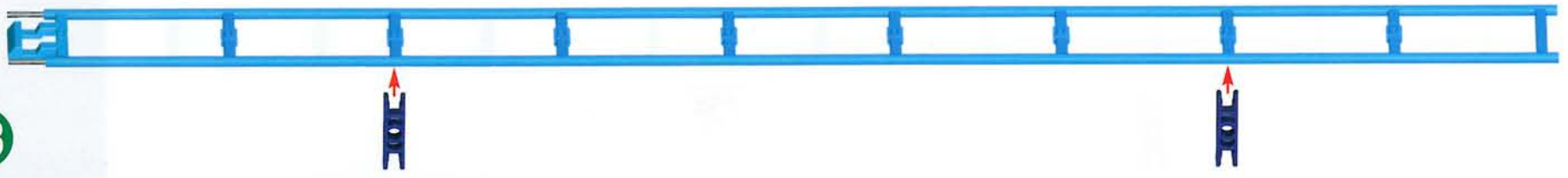

1 - 64

64

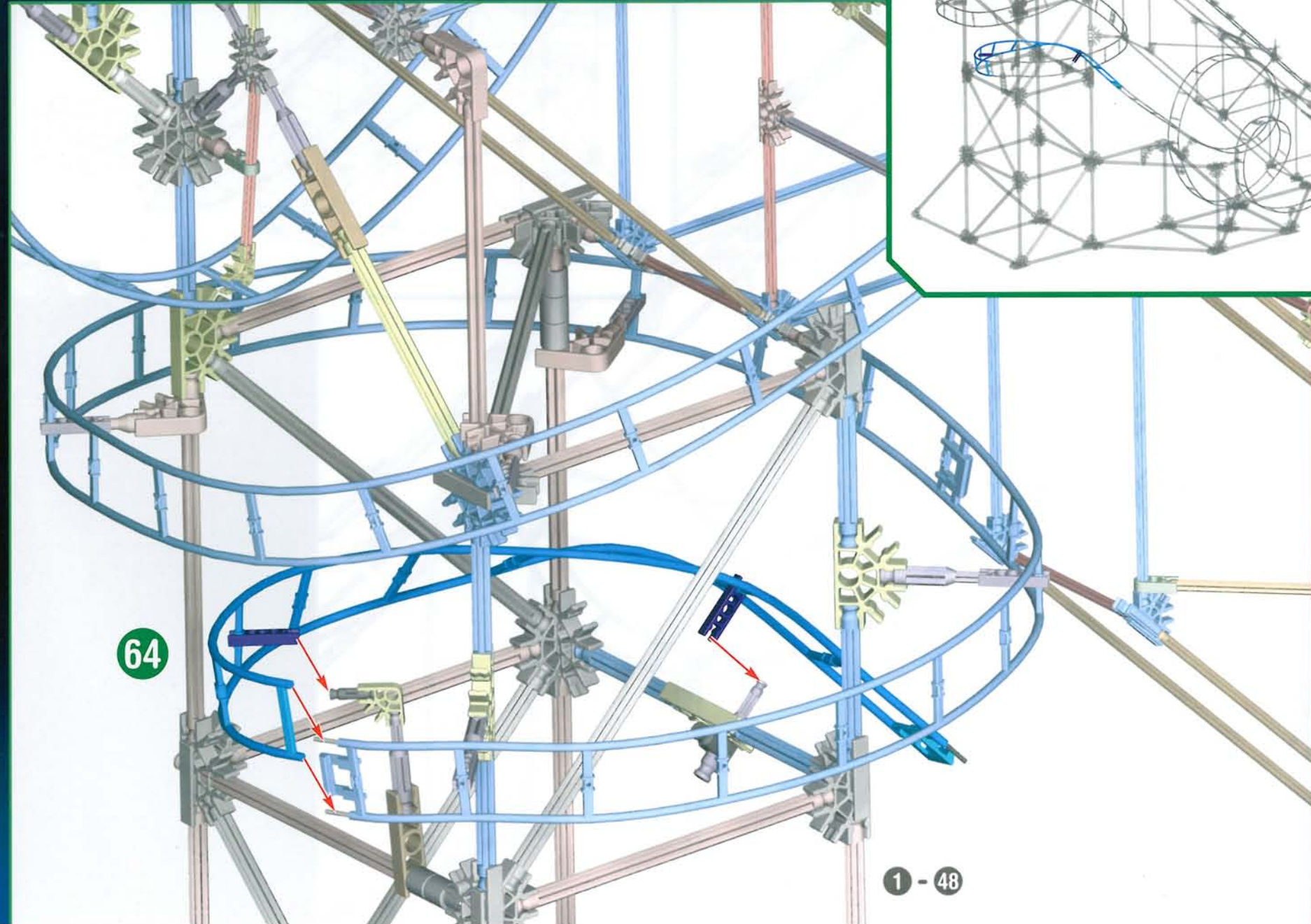

1 - 48

65

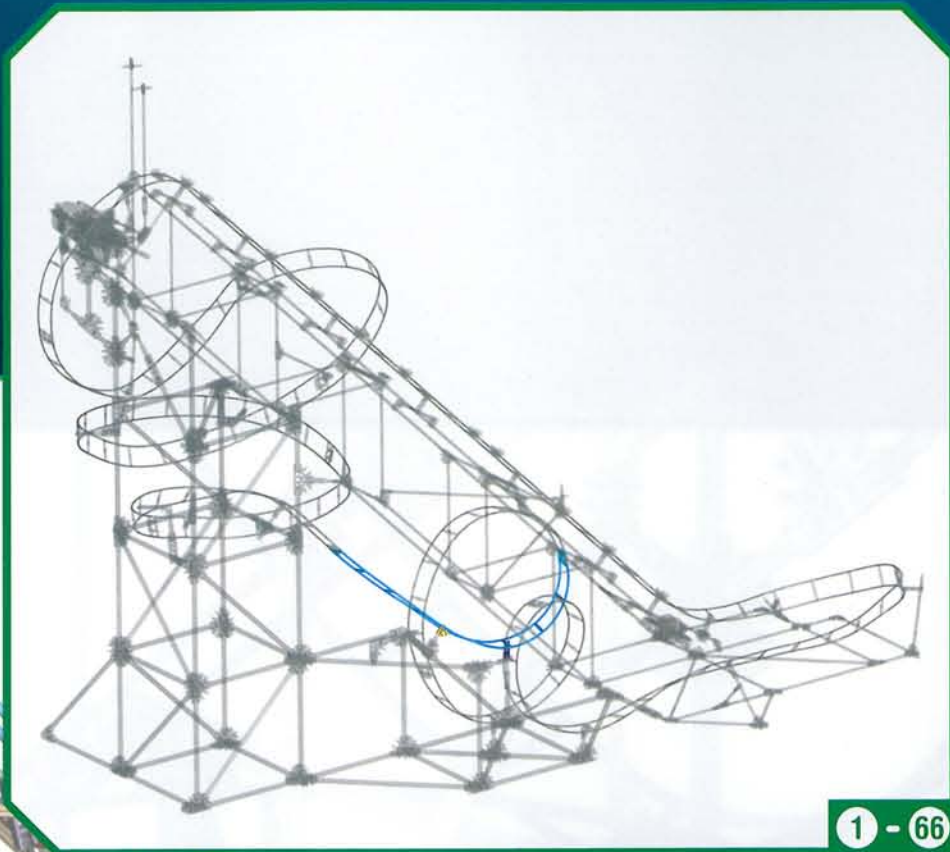
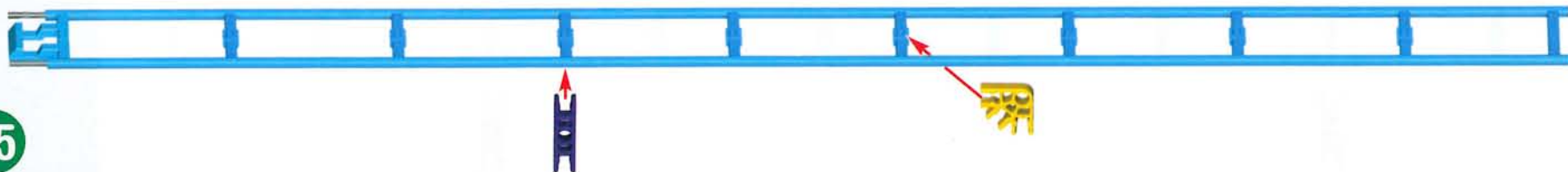

1 - 66

66

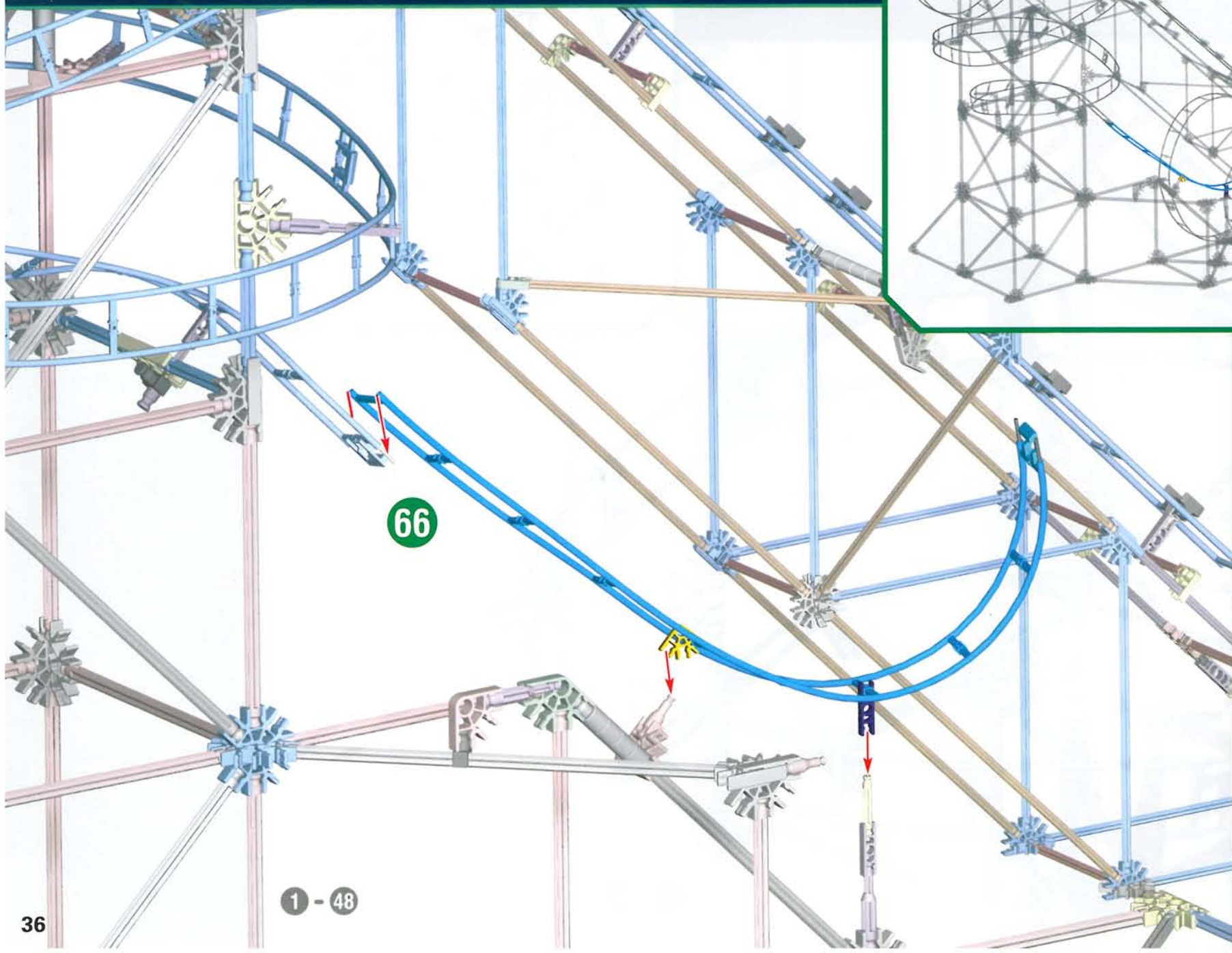

1 - 48

67

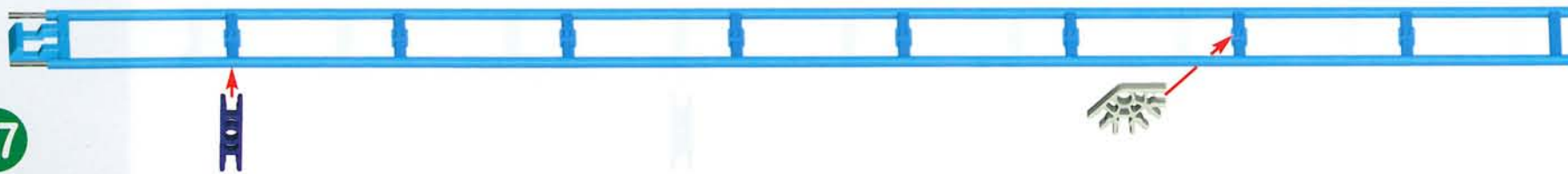

68

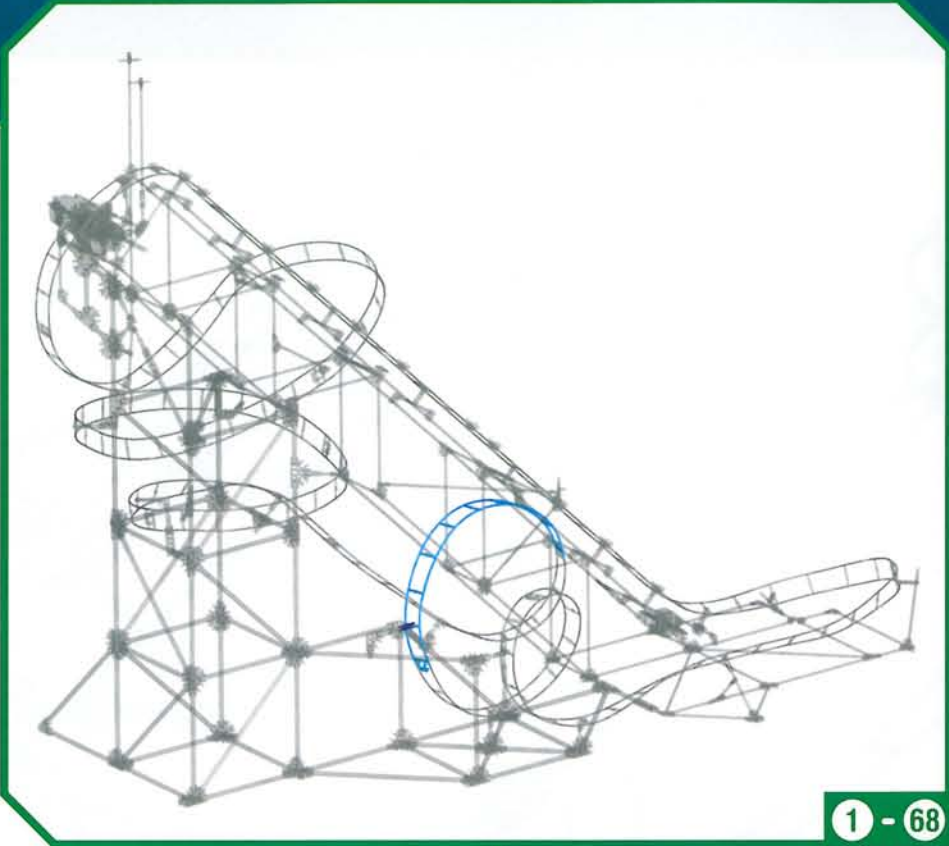
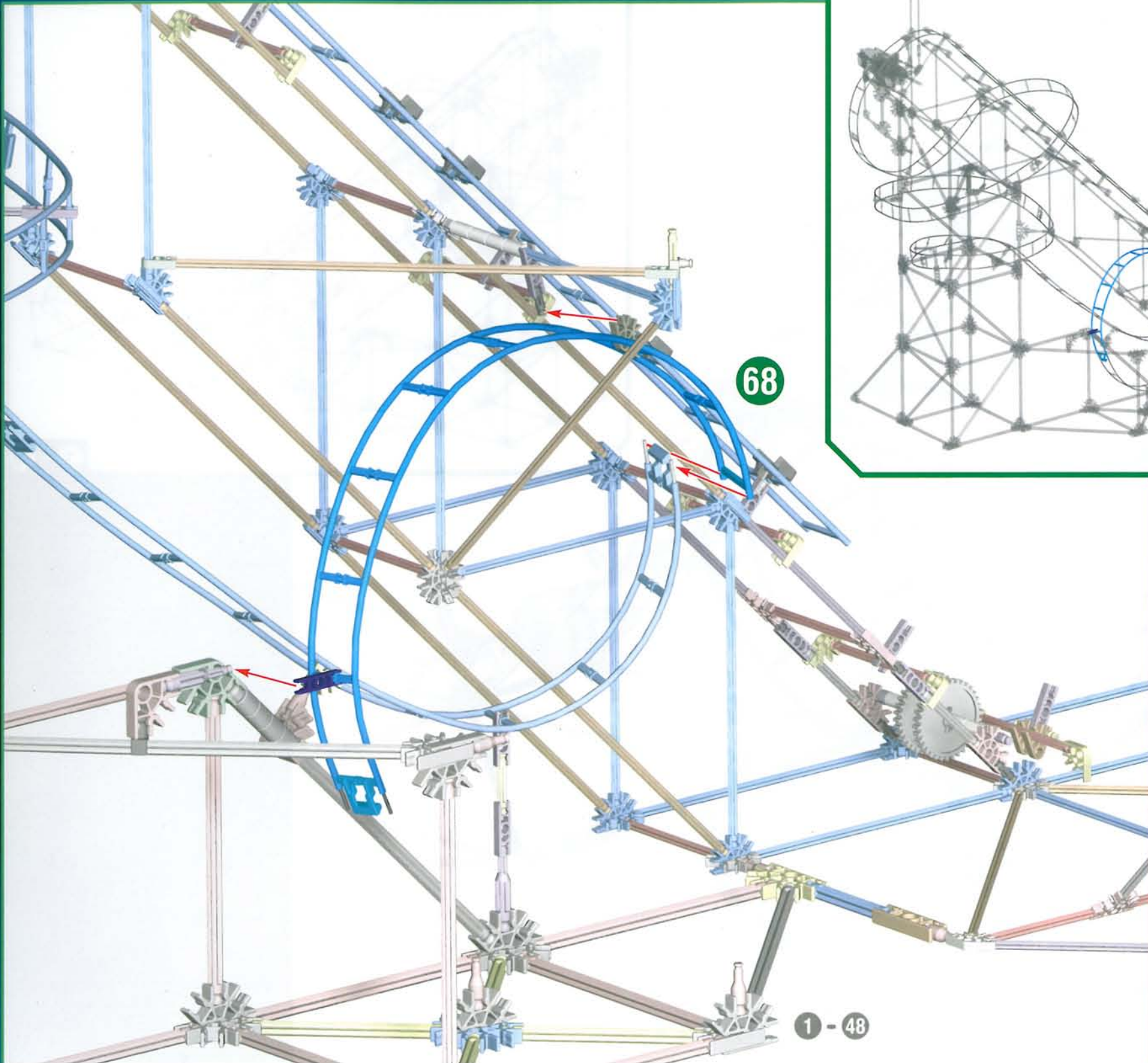

1 - 68

1 - 48

69

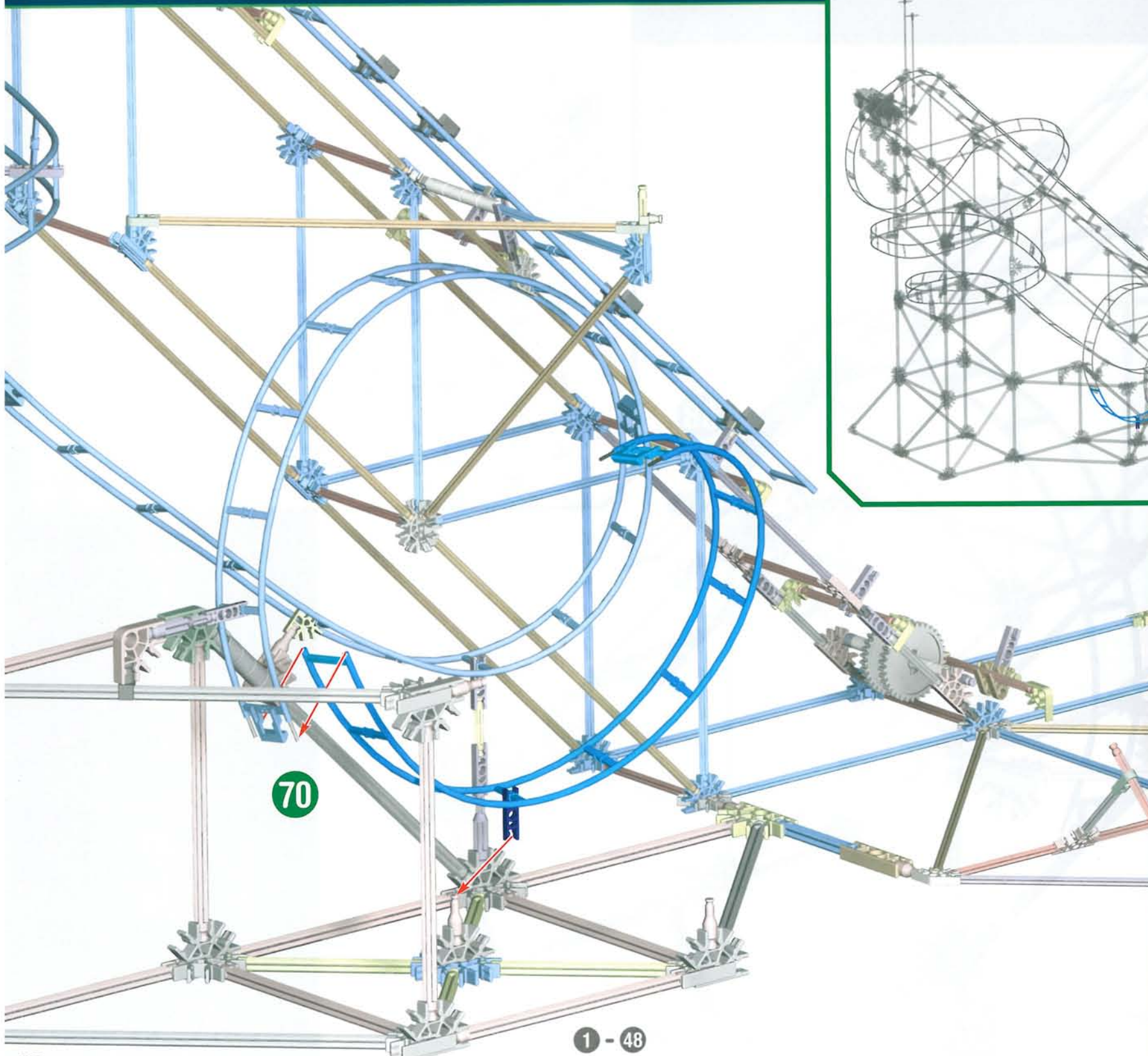
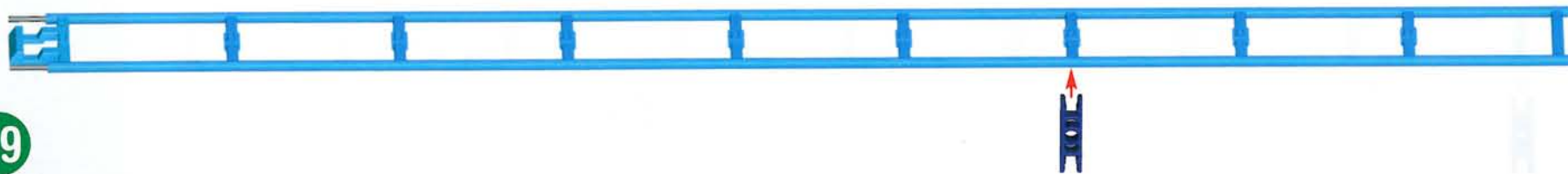

70

1 - 48

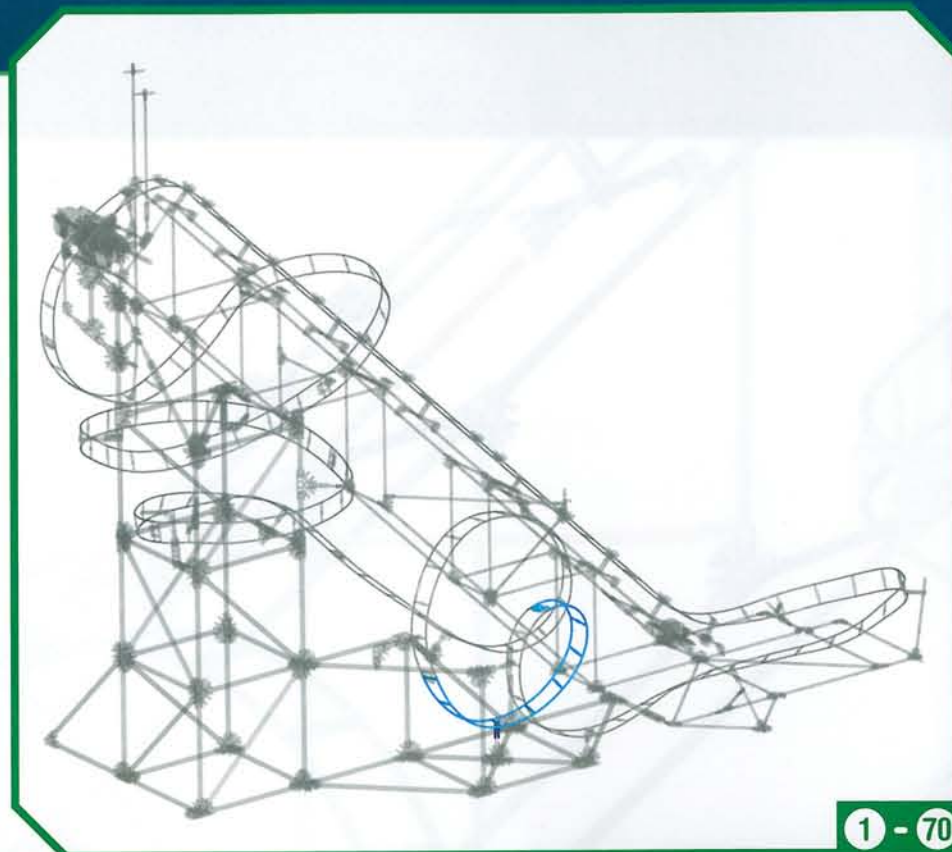

1 - 70

71

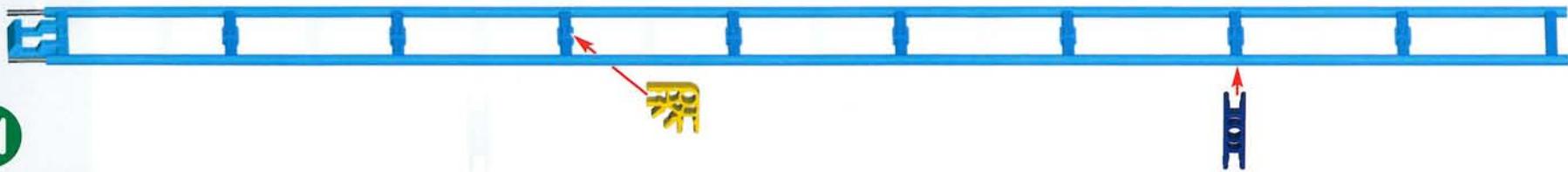

72

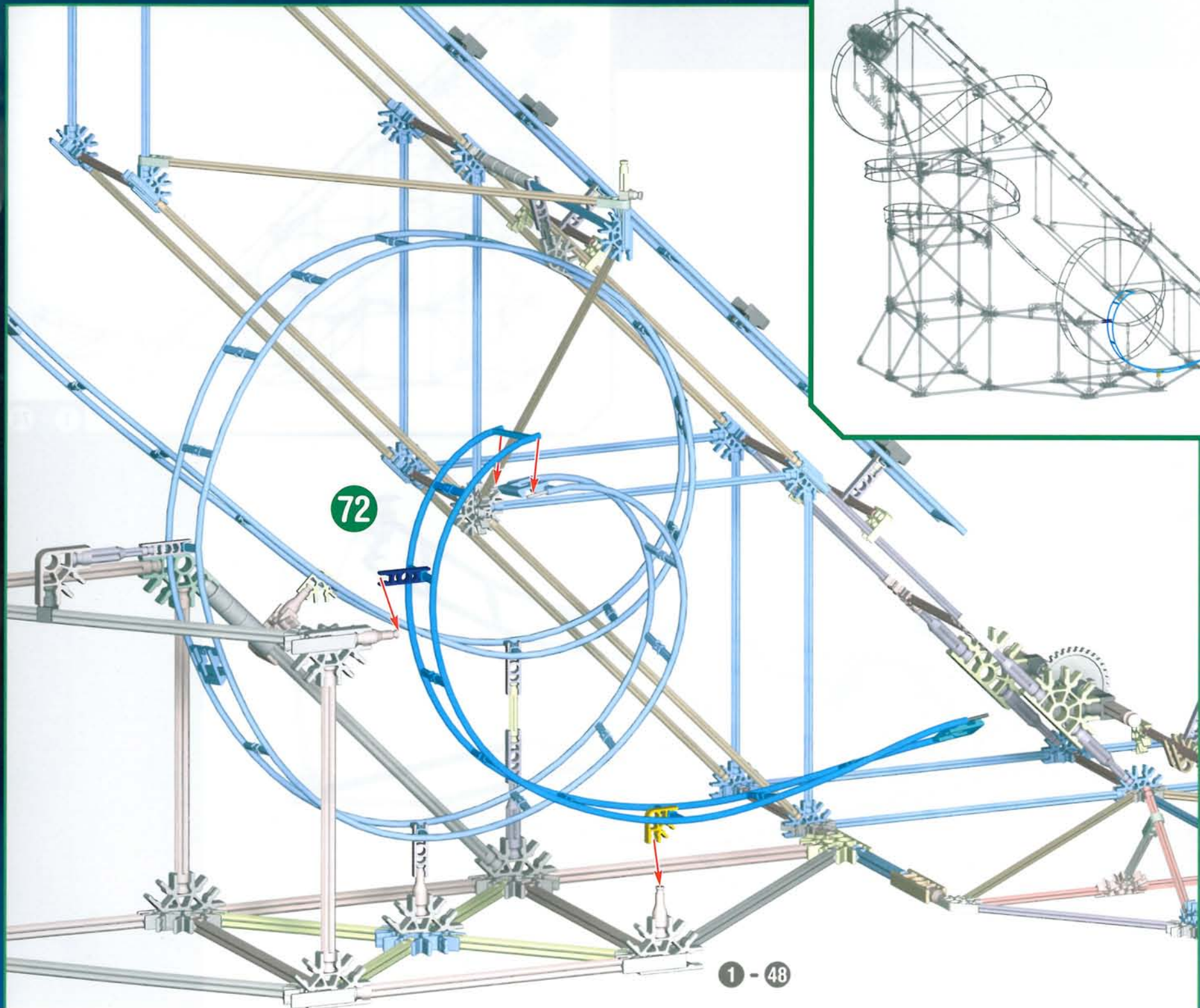

1 - 48

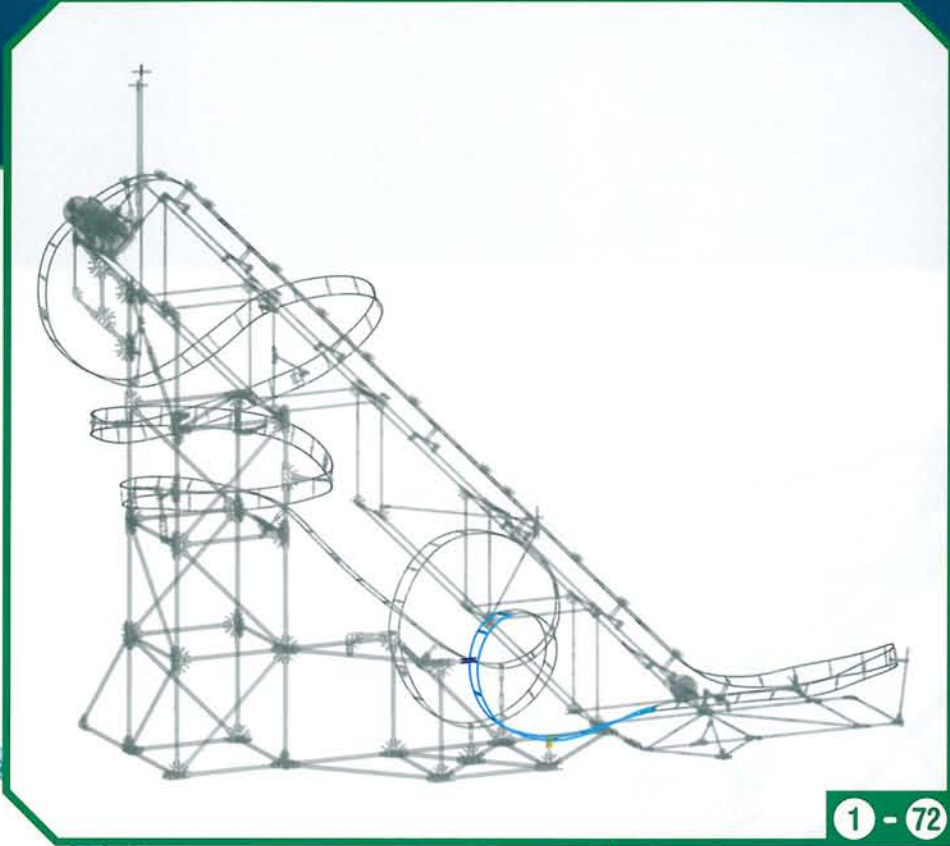

1 - 72

73

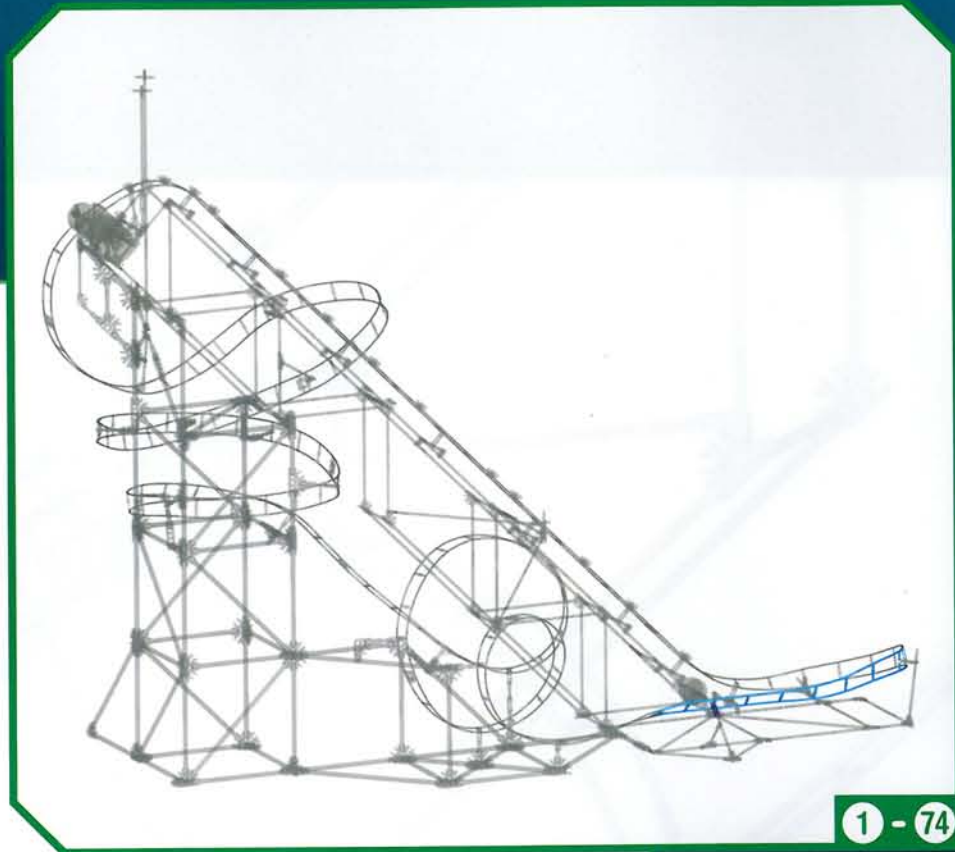
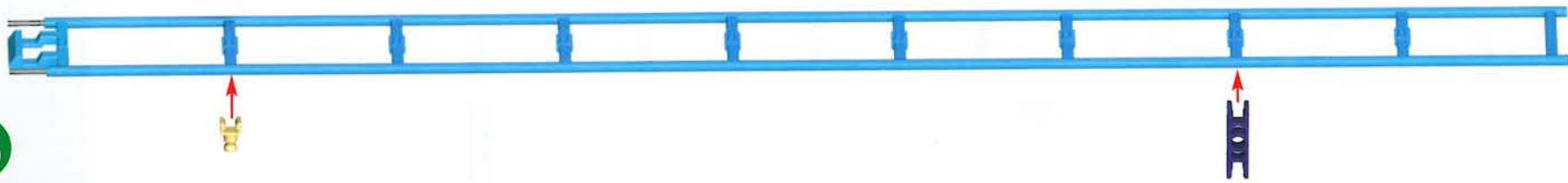

1 - 74

74

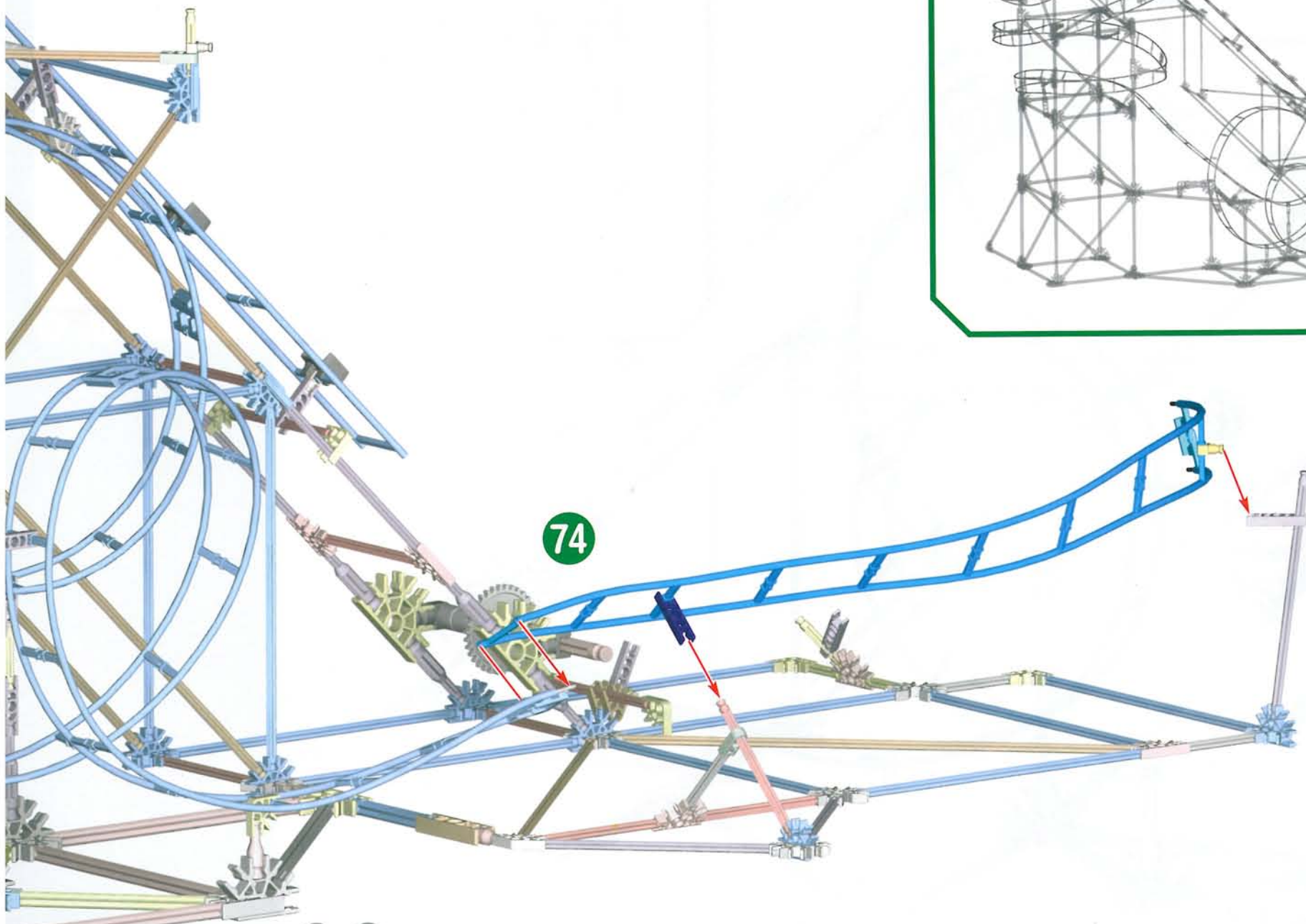

1 - 48

75

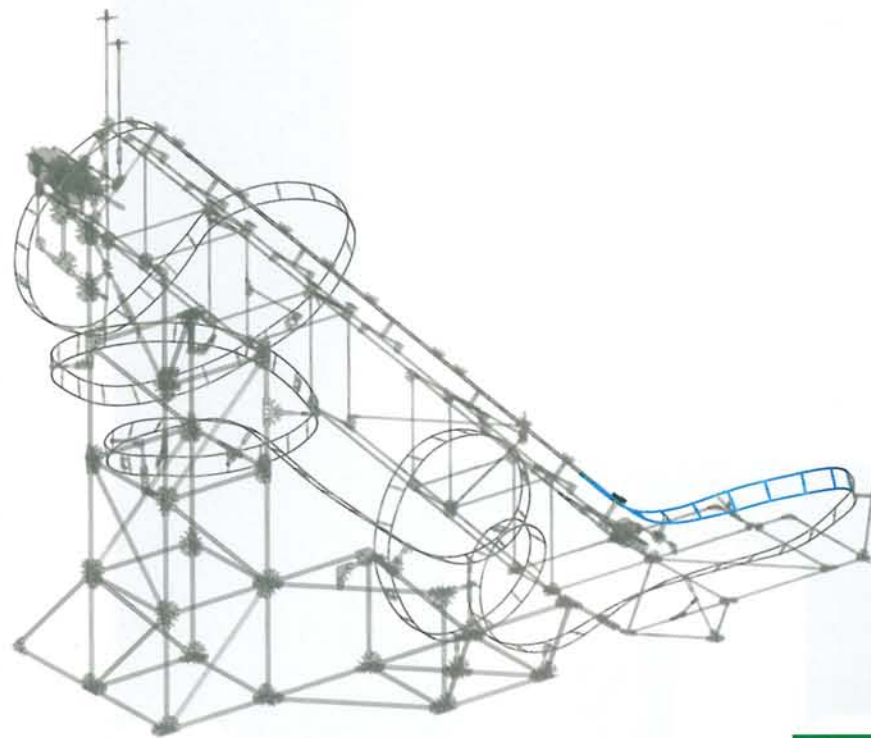

1 - 76

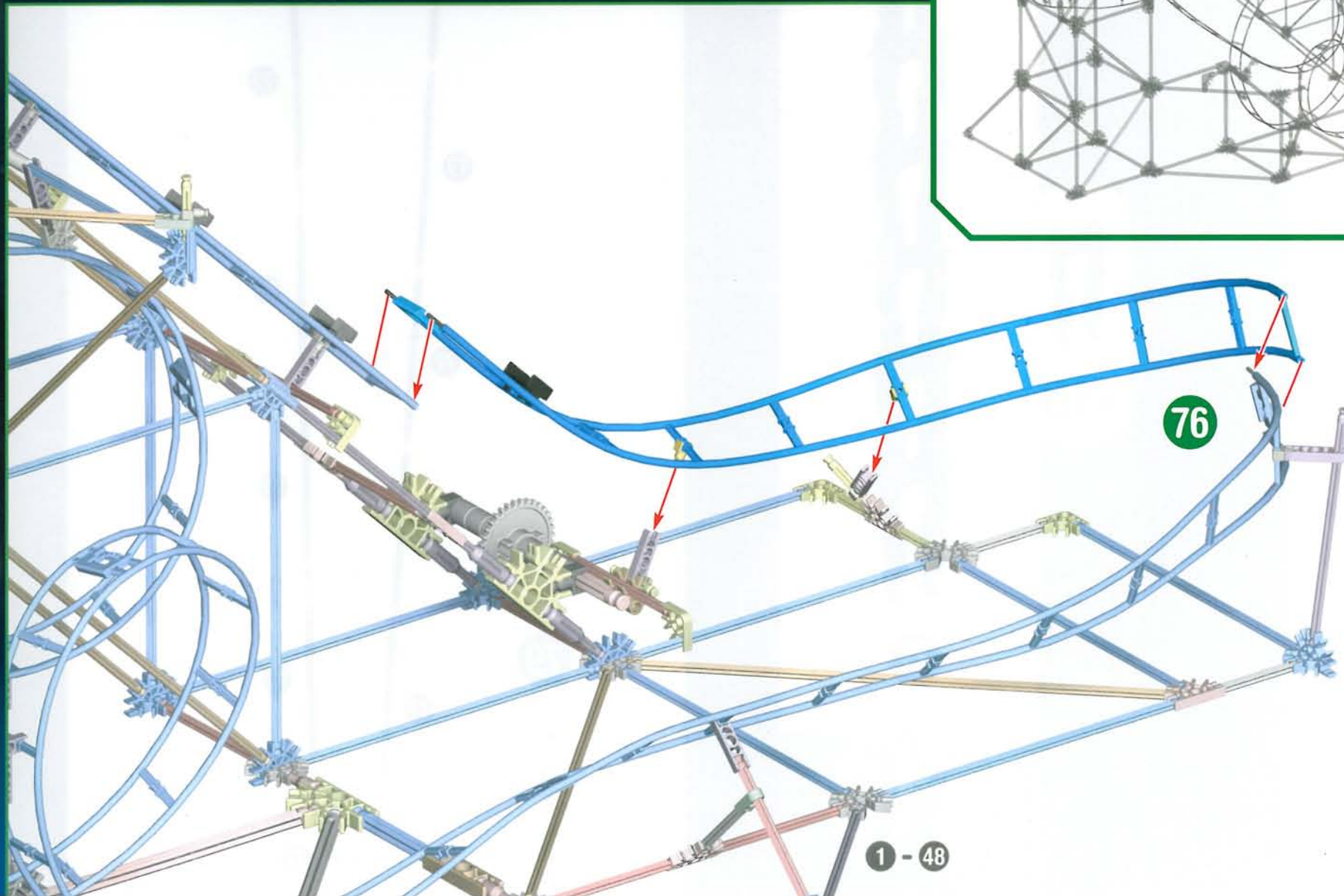

76

1 - 48



**IMPORTANT:** Attach all the Chain Links in the same direction.

- (FR)** IMPORTANT : Attache les chaînons dans le même sens.
- (ES)** IMPORTANTE: Conecta los Eslabones de la Cadena en la misma dirección.
- (DE)** WICHTIG: Befestige die Kettenglieder immer in die gleiche Richtung.
- (IT)** IMPORTANTE: Collegare le maglie della catena nella stessa direzione.
- (PT)** IMPORTANTE: Prende os Elos da Corrente seguindo a mesma direção.
- (NL)** BELANGRIJK: Maak de ketenschakels vast in dezelfde richting.
- (SV)** VIKTIGT: Fäst alla kedjelänkar i samma riktning.
- (DA)** VIGTIGT: Sæt alle kædens led på i samme retning.
- (NO)** VIKTIG: Fest alle kjedeledene i same retning.
- (FI)** TÄRKEÄÄ: Kiinnitä kaikki ketjulenkit samaan suuntaan.



x4



78

x1



x10



77

x16

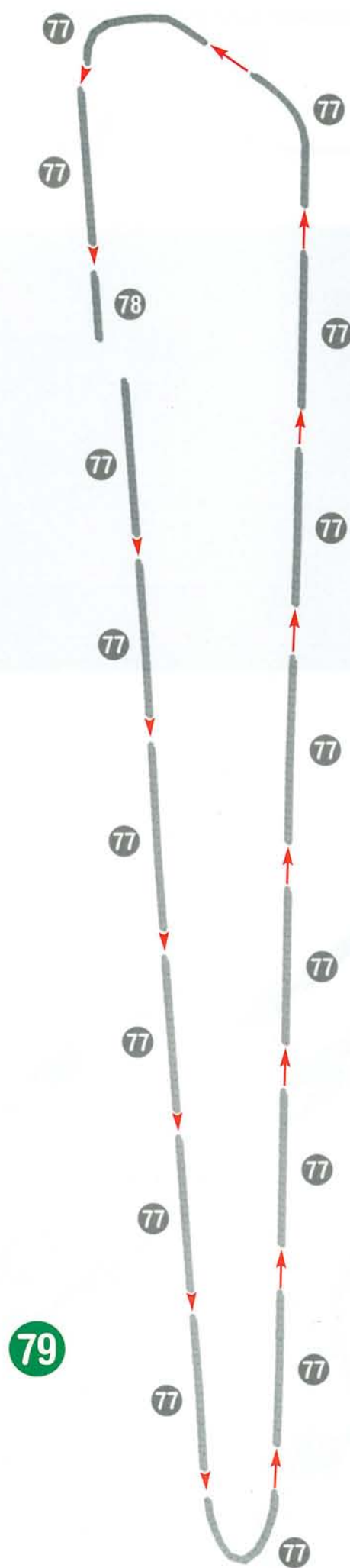

The Chain must pass between the 2 gray Gears at the top of the tower and on top of the Gear at the bottom. Make sure the Chain rides on the black Chain Guides.



- FR** La chaîne doit passer entre les engrenages. Veille à ce que la chaîne soit bien alignée sur les guides de chaîne.
- ES** La Cadena debe pasar entre los Engranajes. Asegúrate de que la cadena esté debidamente montada en las Guías de Cadena.
- DE** Die Kette muss wischen dem Getriebe. Achte darauf, dass die Kette auf den Kettenführungen verläuft.
- IT** La catena deve passare fra gli ingranaggi. Accertati che la catena giri sulle guide a catena.
- PT** A Corrente dever passar entre as Engrenagens. Assegura-te de que a Corrente é montada nas respectivas Guías.
- NL** De keten moet tussen de versnellingsmechanismen. Verzeker je ervan dat de ketting op kettinggidsen loopt.
- SV** Lenken må gå mellom de to grå girene øverst. Pass på at lenken rir på de sorte lenkeføringskinnene.
- DA** Kæden skal passere mellem de 2 grå gear øverst. Sørg for, at kæden hviler på de sorte kædestyr.
- NO** Lenken må gå mellom de to grå girene øverst. Pass på at lenken rir på de sorte lenkeføringskinnene.
- FI** Ketjun on kuljettava kahden harmaan hammaspyörän väliittä torin ylä. Varmista, että ketju siirtyy mustien ketjuohjainten päällä.

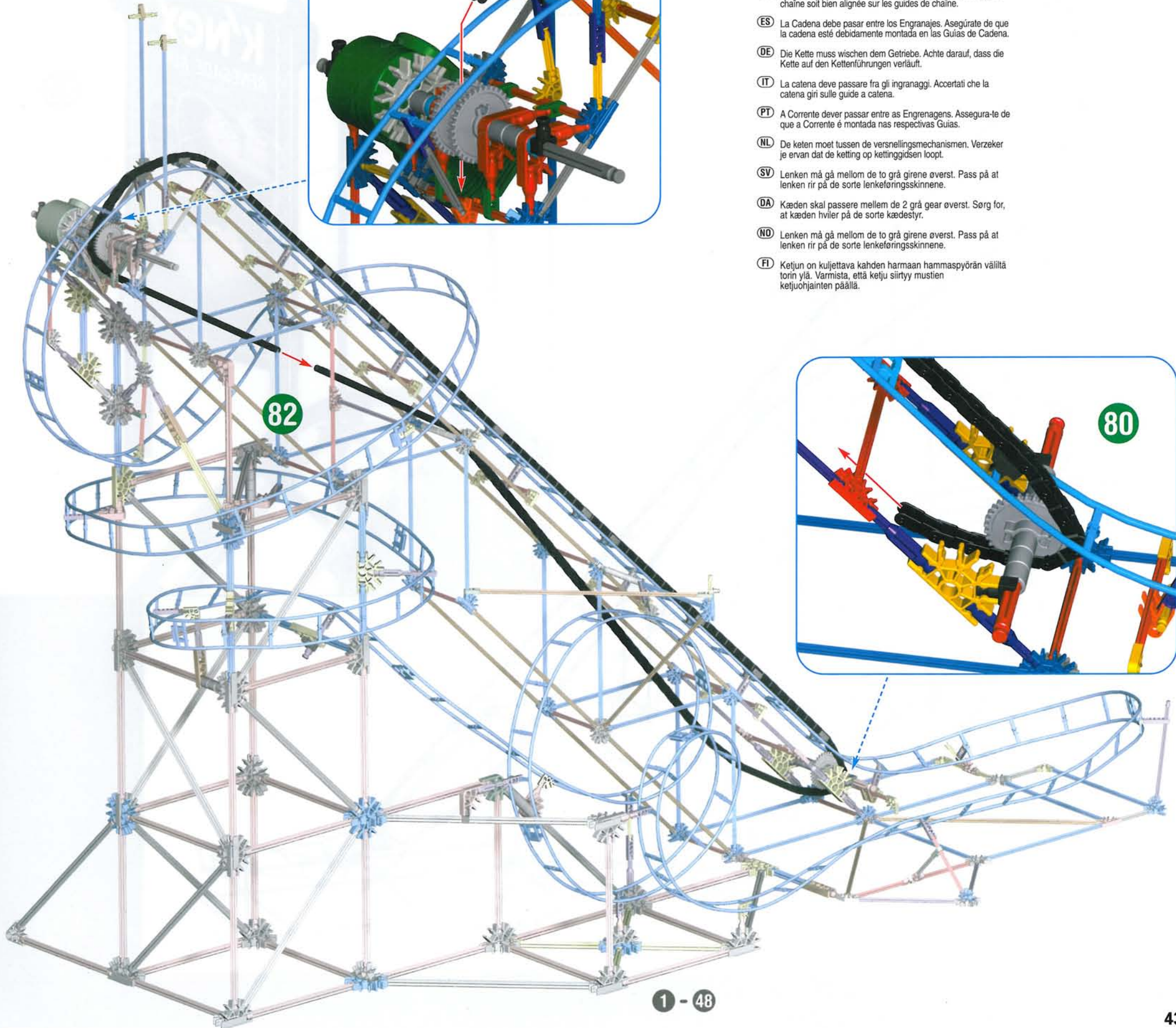
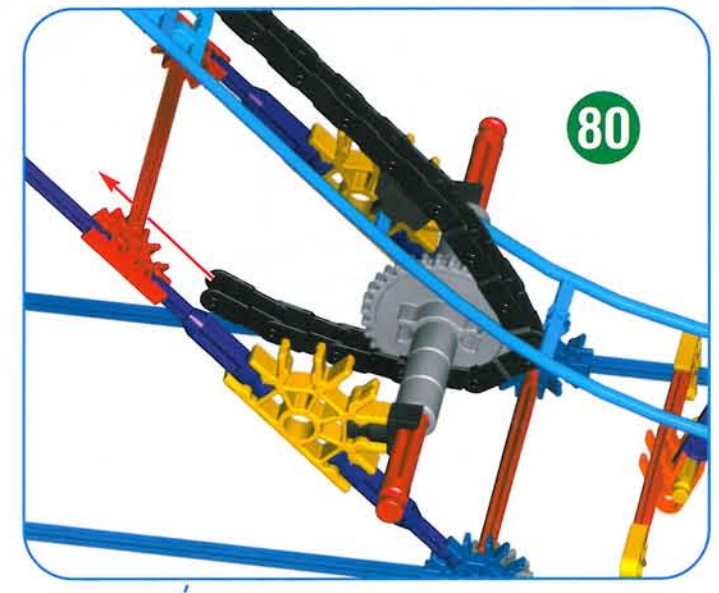

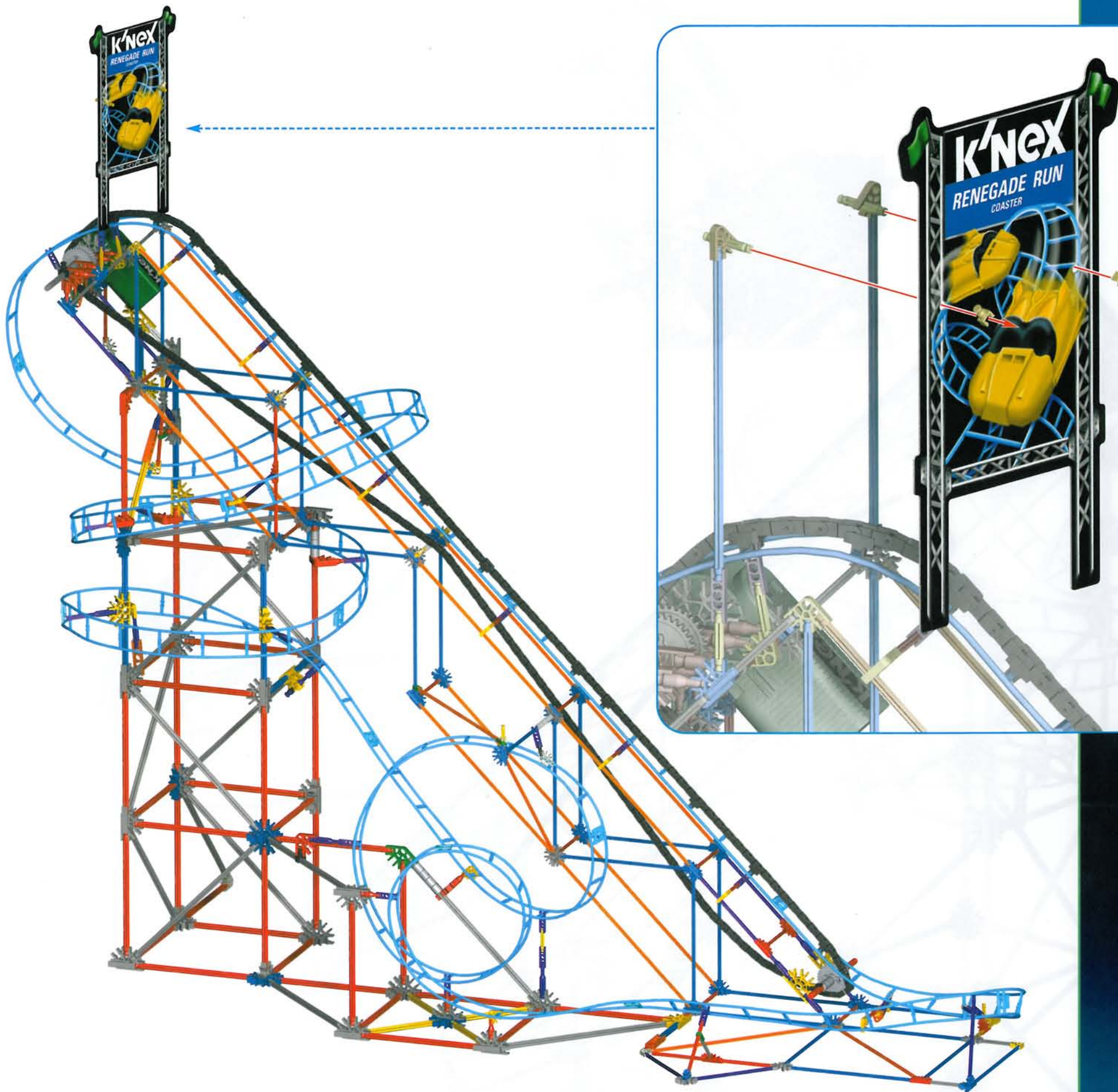

## TIPS & TROUBLESHOOTING

### If the Motor is not working properly:

- Check to see if you have fresh batteries and that they are installed correctly.
- If it is still not working, call our Consumer Hotline at 1-800-KID-KNEX (USA and Canada only). See the back cover for other ways to contact K'NEX Industries, Inc.

### If a Car gets stuck on the track:

- Is the model built correctly?
- Make sure the Car is not hitting any K'NEX parts.
- Are the Track pieces connected properly?
- Is the Car attached to the Track correctly?
- Adjust the Track to eliminate any flat or little bumpy spots on the Track.

### Need additional building help?

- Go to the K'NEX web site: [www.knex.com/tips](http://www.knex.com/tips)

**(FR)** Dépannage:  
Si le moteur ne marche pas:  
• Vérifiez que tu as des piles neuves et qu'elles sont installées correctement.  
• Si ça ne marche toujours pas, appelle notre ligne d'assistance à la clientèle à 1-800-KID-KNEX (USA et Canada uniquement). Regarde au verso pour d'autres moyens de contacter K'NEX Industries, Inc.  
Si des voitures restent coincées au cours de la descente:  
• Est-ce que le modèle est construit comme il faut?  
• Vérifiez que la voiture ne heurte pas des pièces K'NEX.  
• Est-ce que les pièces du circuit sont connectées comme il faut?  
• Est-ce que la voiture est fixée au circuit comme il faut?  
• Ajuste le circuit de façon à y éliminer des endroits plats.

**(ES)** Solución de problemas:  
Si el Motor no funciona:  
• Comprueba si tienes pilas nuevas y si están instaladas correctamente.  
• Si aun así no trabaja, llama a nuestra Línea de Servicio al Cliente al 1-800-KID-KNEX (EE.UU. y Canadá solamente). Mira en la cubierta de atrás para otras formas de comunicarte con K'NEX Industries, Inc.  
Si los coches quedan atascados mientras van hacia abajo:  
• ¿El modelo está construido correctamente?  
• Asegúrate de que el coche no esté golpeando ninguna de las piezas K'NEX.  
• ¿Las piezas de la Pista están conectadas correctamente?  
• ¿El coche está sujetado a la Pista correctamente?  
• Ajusta la Pista para eliminar cualquier lugar plano que le encuentres.

**(DE)** Fehlerbehebung:  
Falls der Motor nicht funktioniert:  
• Überprüfe, ob die Batterien voll sind und richtig eingelegt sind.  
• Falls es immer noch nicht funktioniert, kannst du innerhalb der USA und Kanadas unsere Hotline anrufen (Tel. 1-800-KID-KNEX). Auf der Rückseite dieser Anleitung findest du weitere Möglichkeiten, K'NEX Industries, Inc. zu kontaktieren.  
Falls die Wagen bei der Abfahrt stecken bleiben:  
• Ist das Modell richtig zusammengebaut?  
• Überprüfe, ob der Wagen gegen einzelne Bauteile stößt.  
• Sind die Schienenstücke richtig miteinander verbunden?  
• Sitzt der Wagen richtig auf den Schienen?  
• Ändere den Schienenverlauf so, dass die Wagen immer genügend Schwung haben.

**(IT)** Risoluzione dei problemi:  
Se il motore non funziona:  
• Controlla che le batterie siano nuove e che siano installate correttamente.  
• Se ancora non dovesse funzionare, chiama il numero di assistenza ai clienti: 1-800-KID-KNEX (USA e Canada soltanto). Vedi il retro della scatola per trovare altri modi di contattare K'NEX Industries, Inc.  
Se le carrozze si arrestano durante la discesa:  
• Il modello è costruito correttamente?  
• Controlla che la carrozza non abbia colpito qualche altra parte K'NEX.  
• I pezzi della rotaia sono collegati correttamente?  
• La carrozza è collegata alla rotaia correttamente?  
• Regola la rotaia per eliminare qualsiasi parte piatta sulla stessa.

**(PT)** Resolução de Problemas:  
Se o Motor ou o Módulo de Som não funcionar:  
• Verifica se as pilhas são novas e se estão instaladas correctamente.  
• Caso continue sem funcionar, contacta a Linha Directa de Atendimento ao Consumidor através do número 1-800-KID-KNEX (apenas nos EUA e no Canadá). Consulta a contra capa para mais informações sobre como contactar a K'NEX Industries, Inc.  
Se as Carruagens ficarem encravadas na descida:  
• O modelo foi construído correctamente?  
• Assegura-te de que a Carruagem não está a chocar contra outras peças K'NEX.  
• As peças da Pista estão ligadas correctamente?  
• A Carruagem está presa à Pista correctamente?  
• Ajusta a Pista para eliminar qualquer ponto plano na Pista.

**(NL)** Oplossen van problemen:  
Wanneer de motor- of klankmodule niet werkt:  
• Kijk na dat je nieuwe batterijen hebt en dat ze er behoorlijk zijn aangebracht.  
• Werkt het nog steeds niet, bel dan de Klantendienst Hotline op aan het nummer 1-800-KID-KNEX (uitsluitend in de VS en Canada). Kijk naar het achterblad voor andere manieren om contact op te nemen met K'NEX Industries, Inc.  
Wanneer wagens vastlopen tijdens de daling:  
• Is het model behoorlijk opgebouwd?  
• Verzeker je ervan dat de wagen tegen geen K'NEX onderdelen aanloopt.  
• Zijn de spoorstukken behoorlijk verbonden?  
• Is de wagen behoorlijk aan het spoor verbonden?  
• Ajusteer het spoor om platte stukken op het spoor te verwijderen.

**(SV)** Felsökning:  
Om motorn inte fungerar:  
• Kontrollera, att du har nya batterier och att de är installerade rätt.  
• Om den fortfarande inte fungerar, ring vår konsumentrådgivning 1-800-KID-KNEX (endast i USA och Kanada). Se baksidan för du också kan kontakta K'NEX Industries, Inc.  
Om bilar fastnar på vägen ner:  
• Är modellen rätt byggd?  
• Kontrollera, att bilen inte rör vid några K'NEX delar.  
• Är banans delar ordentligt kopplade?  
• Är bilar rätt fästa vid banan?  
• Justera banan för att eliminera eventuella vågräta delar av banan.

**(DA)** Fejlfinding:  
Når motoren ikke virker:  
• Kontroller for at se, om batterierne er friske, og om de er rigtigt installeret.  
• Hvis den stadig ikke virker så ring til os på kunde hot-linen: 1-800-KID-KNEX (kun i USA og Canada). Se bagsiden for andre måder at sætte sig i forbindelse med K'NEX Industries, Inc.  
Hvis vognene sætter sig fast på nedvejen:  
• Er modellen rigtigt bygget?  
• Sørg for, at vognen ikke rammer nogen K'NEX-dele.  
• Er skinnedelene sat rigtigt sammen?  
• Er vognene sat rigtigt på skinnerne?  
• Tilpas skinnerne, så alle flade steder på skinnerne elimineres.

**(NO)** Feilsøking:  
Dersom motoren ikke virker:  
• Kontroller at batteriene er ladet opp og at de er satt riktig i.  
• Hvis den fremdeles ikke virker, ring vår Direkte kundelinje 1-800-KID-KNEX (kun USA og Canada). Se baksiden for andre måter å kontakte K'NEX Industries, Inc. på.  
Dersom vognen setter seg fast på veien ned:  
• Er modellen riktig bygget?  
• Pass på at vognen ikke berører noen av K'NEX-delene.  
• Er spordelene riktig festet?  
• Er vognene riktig festet til sporet?  
• Juster sporet for å avskaffe mulige flate punkter på sporet.

**(FI)** Vianhaaku:  
Jos moottori ei toimi:  
• Tarkista, ovatko paristot uudet ja ovatko ne oikein asennetut.  
• Jos se vielääkään ei toimi, soita asiakaspalveluumme numeron 1-800-KID-KNEX (vain USA:ssa ja Kanadassa). Katso takakannesta, millä muilla tavoin voit ottaa yhteyttä K'NEX Industries, Inc.  
Jos autot jäävät kiinni matkalla alas:  
• Onko malli oikein rakennettu?  
• Tarkista, etteivät autot törmää K'NEX osiin.  
• Onko radan osat oikein liitetty?  
• Onko autot kiinnitetty rataan oikein?  
• Säädä rataa poistaaksesi mahdolliset vaakaosuorat radan osuudet.



84

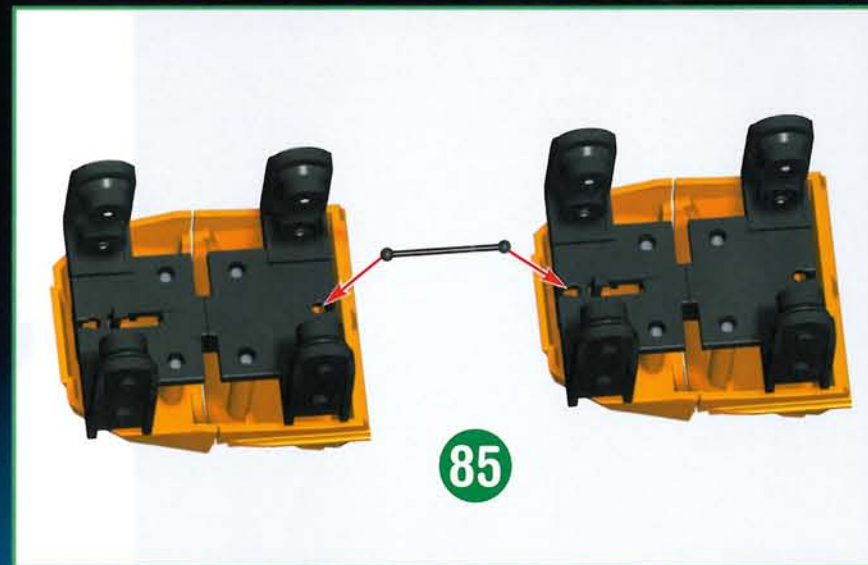

85

# ROLLER COASTER 2

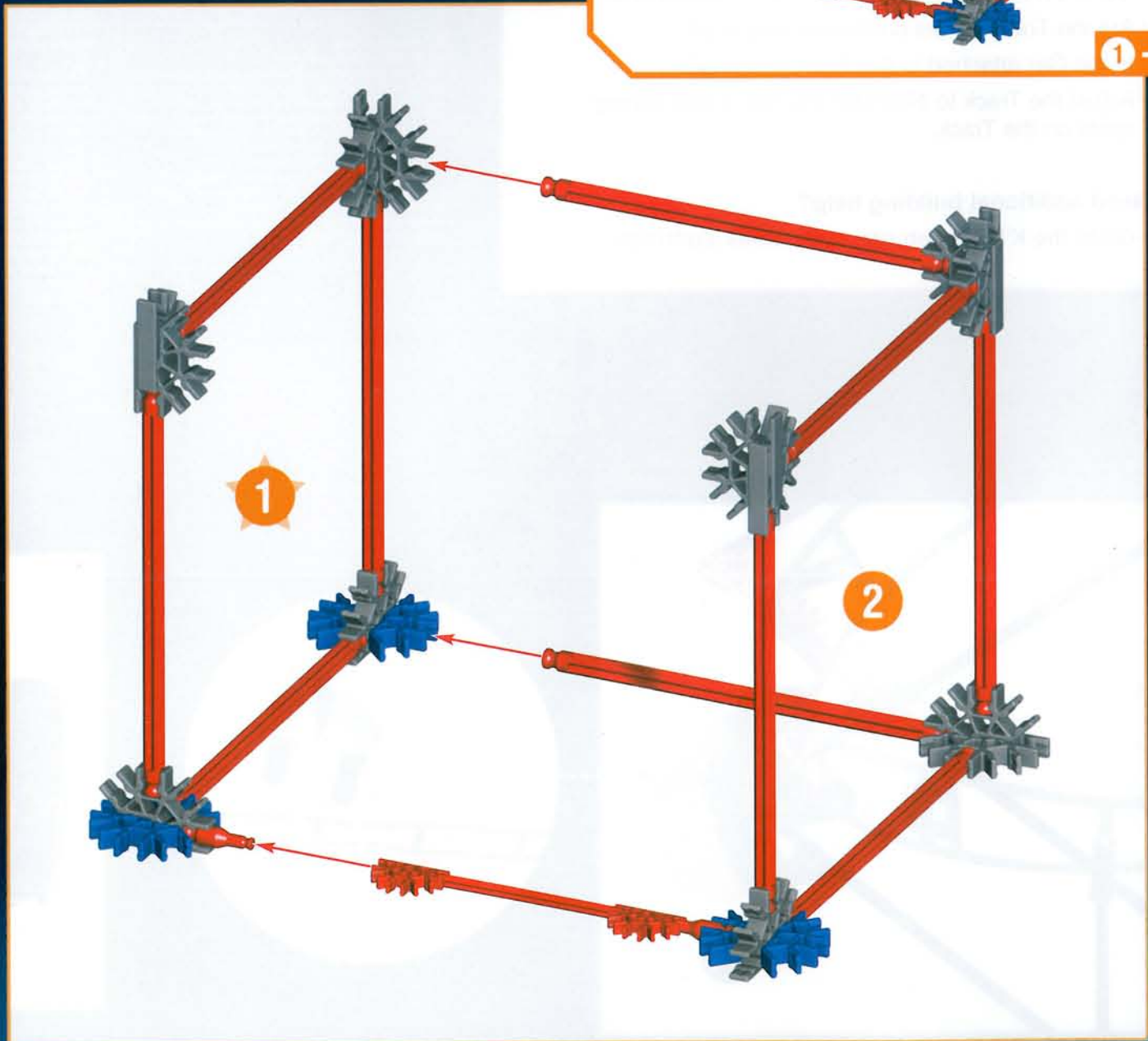
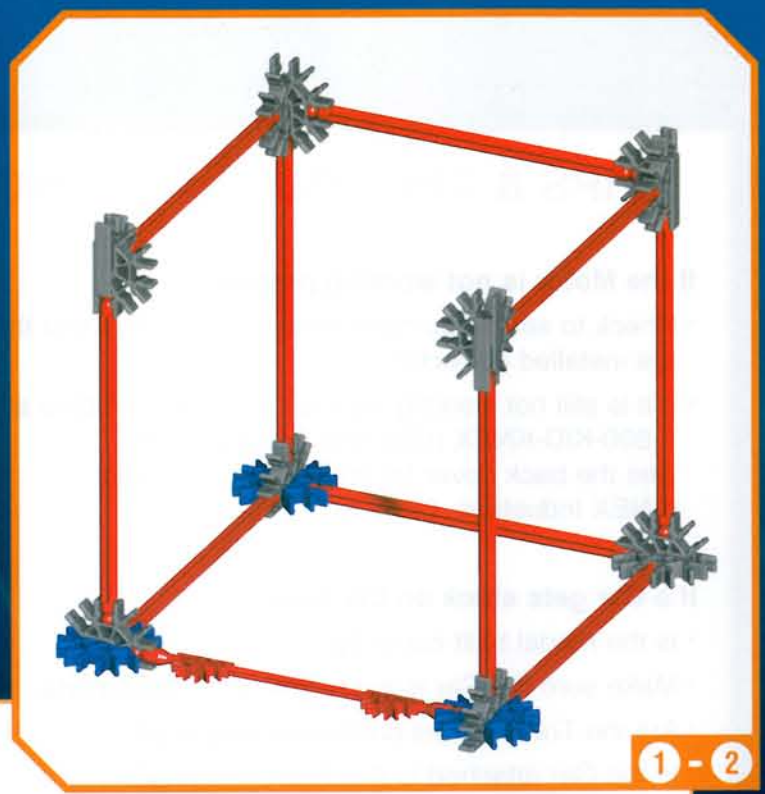

3

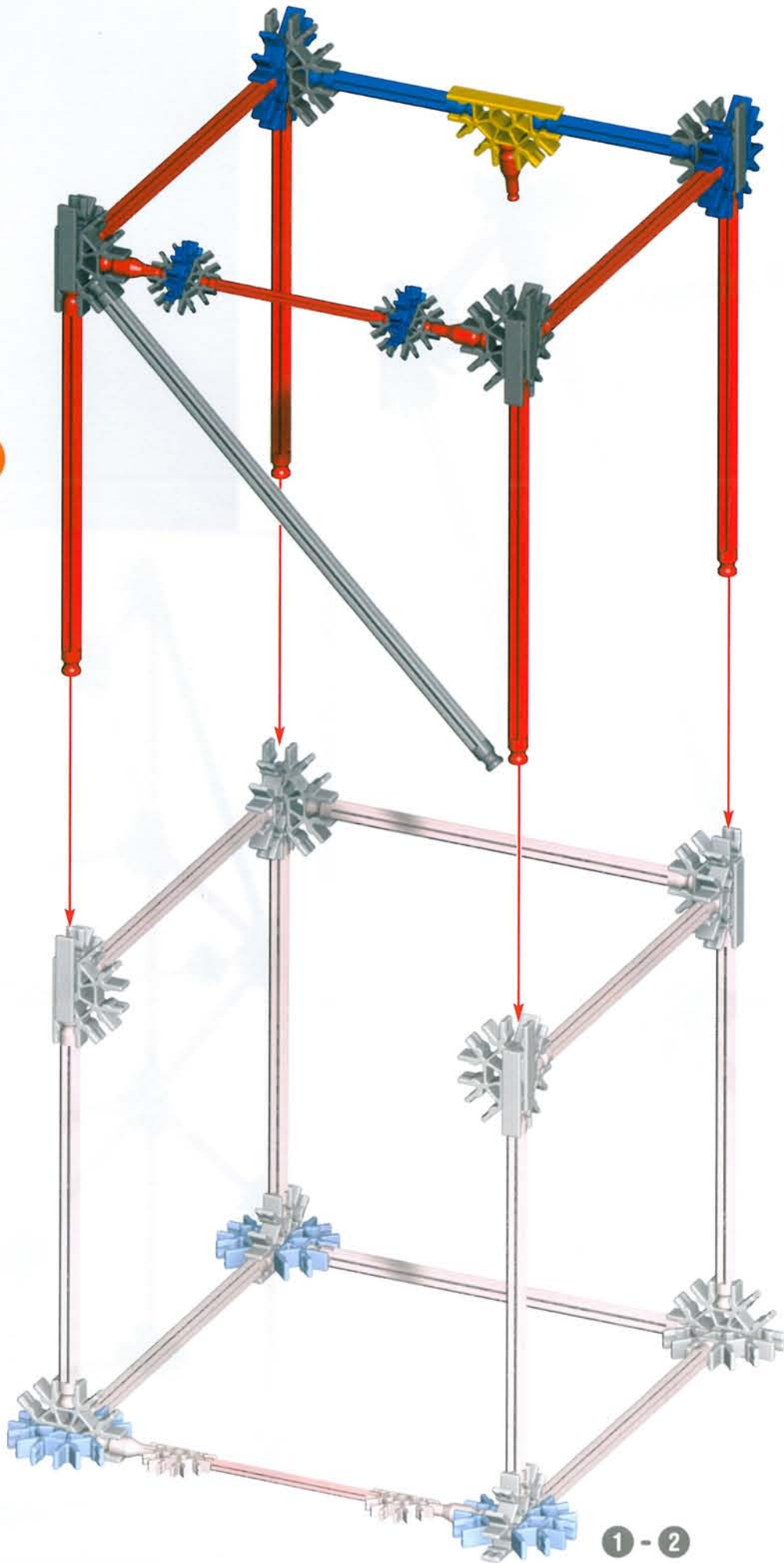

1 - 2

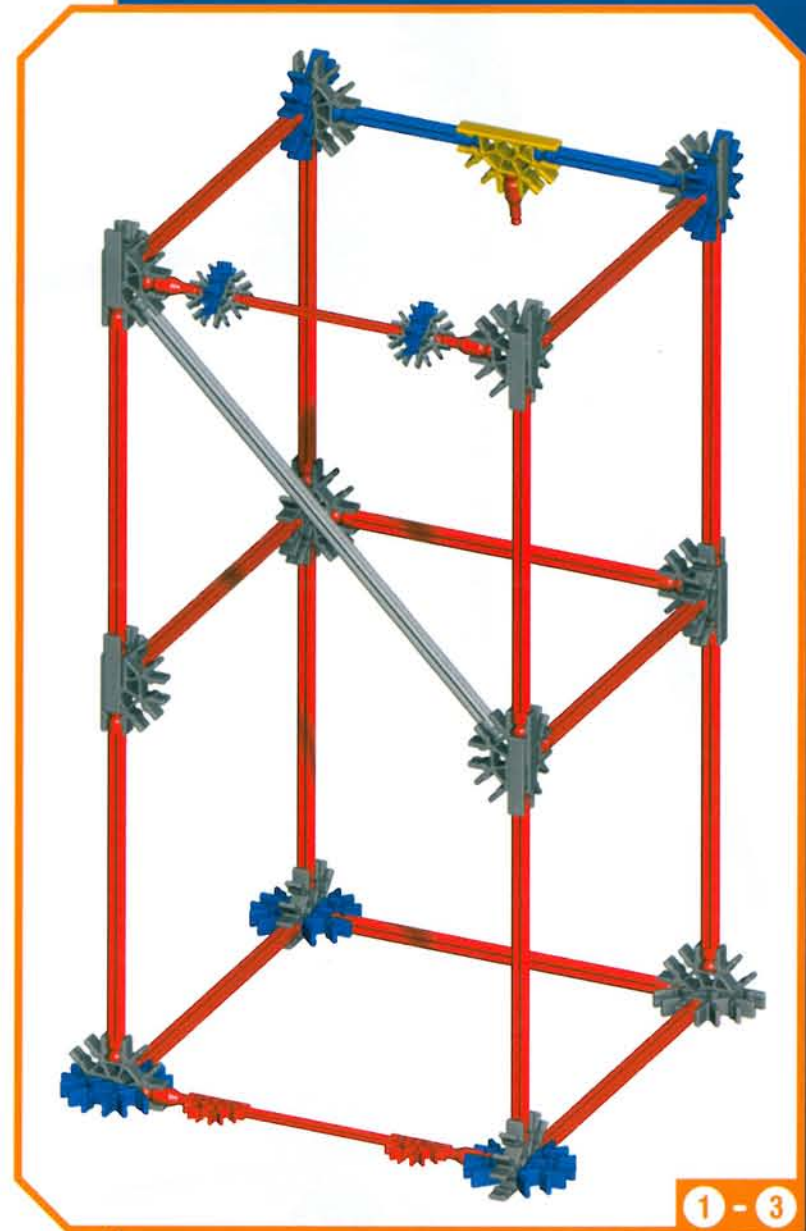

1 - 3

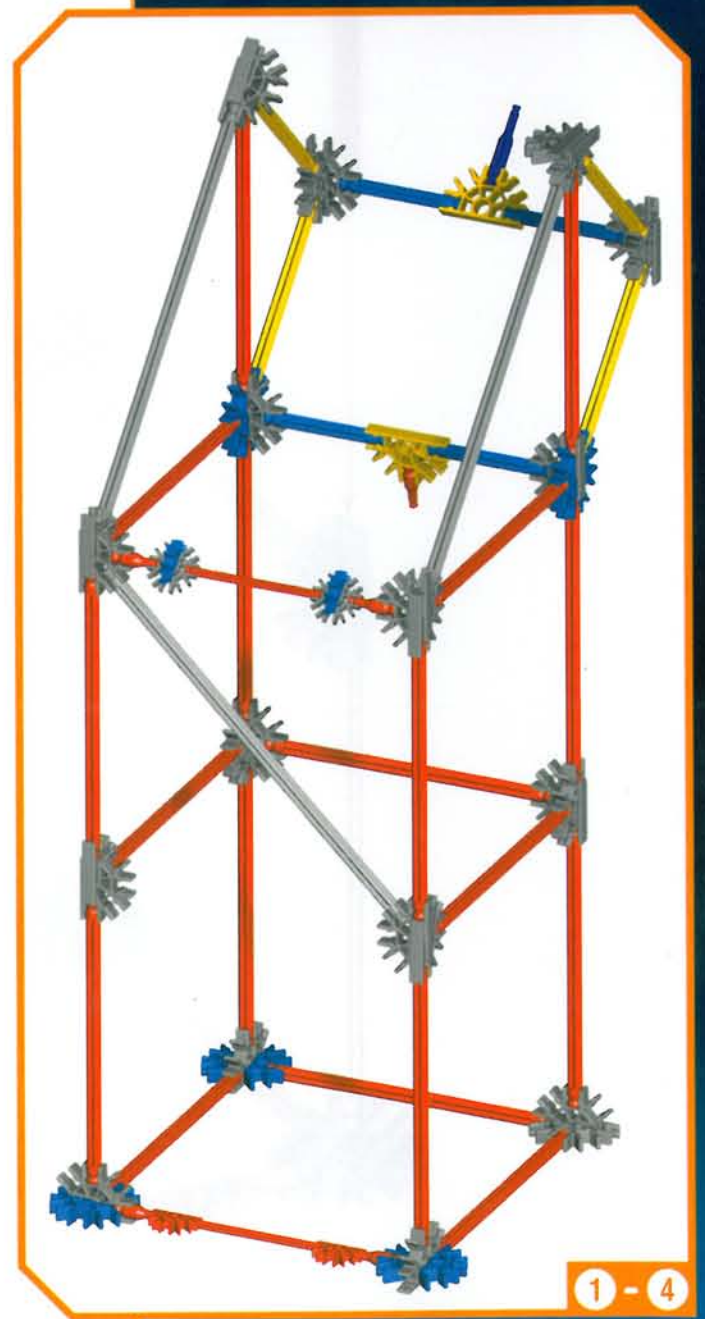
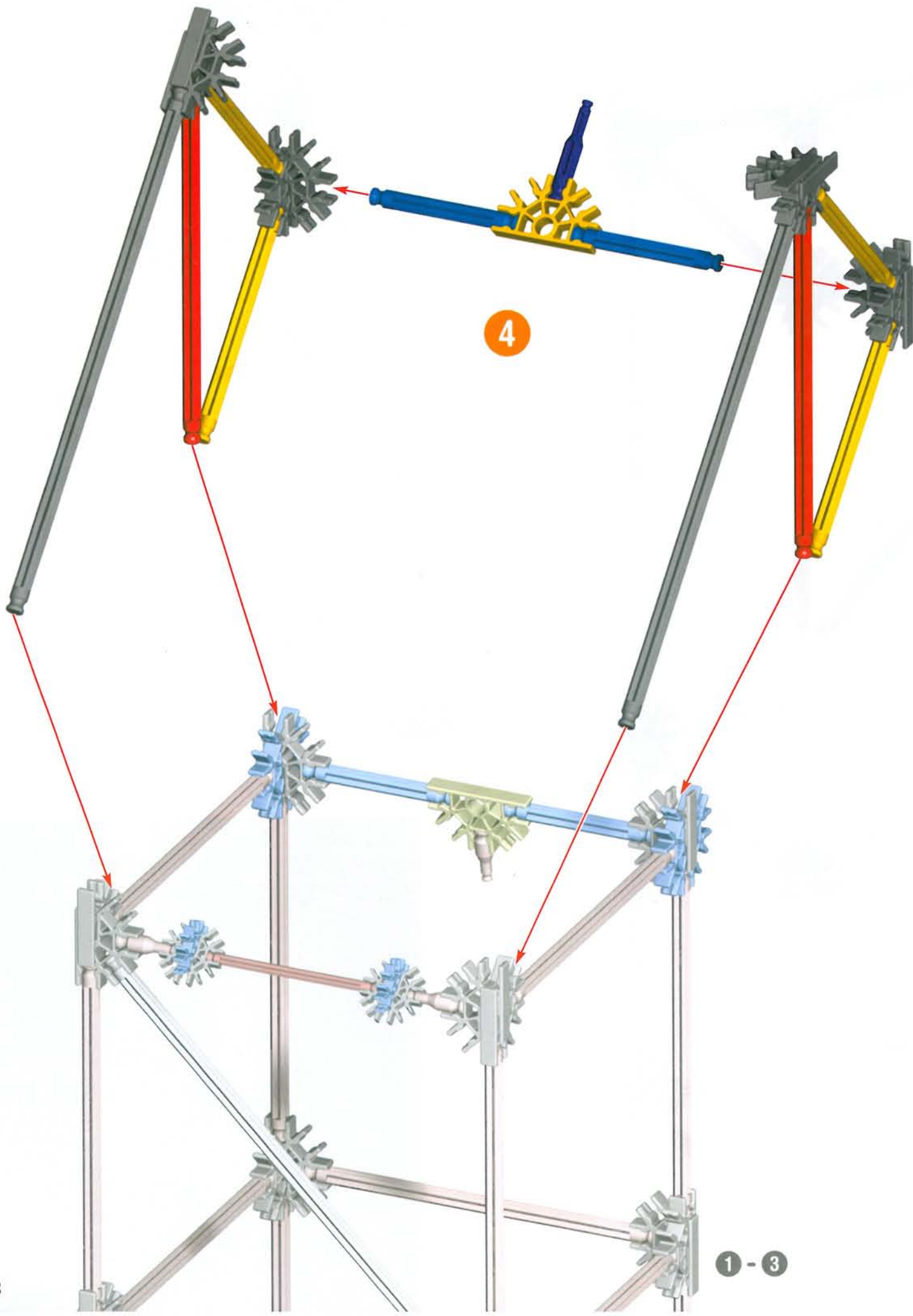

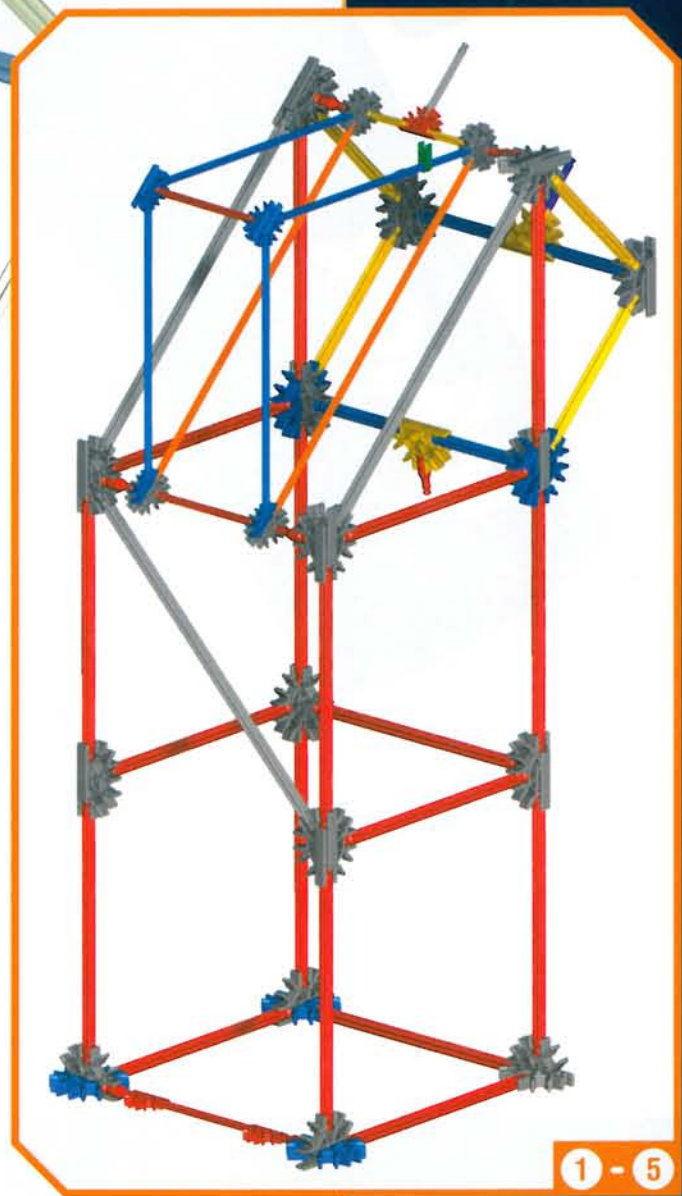
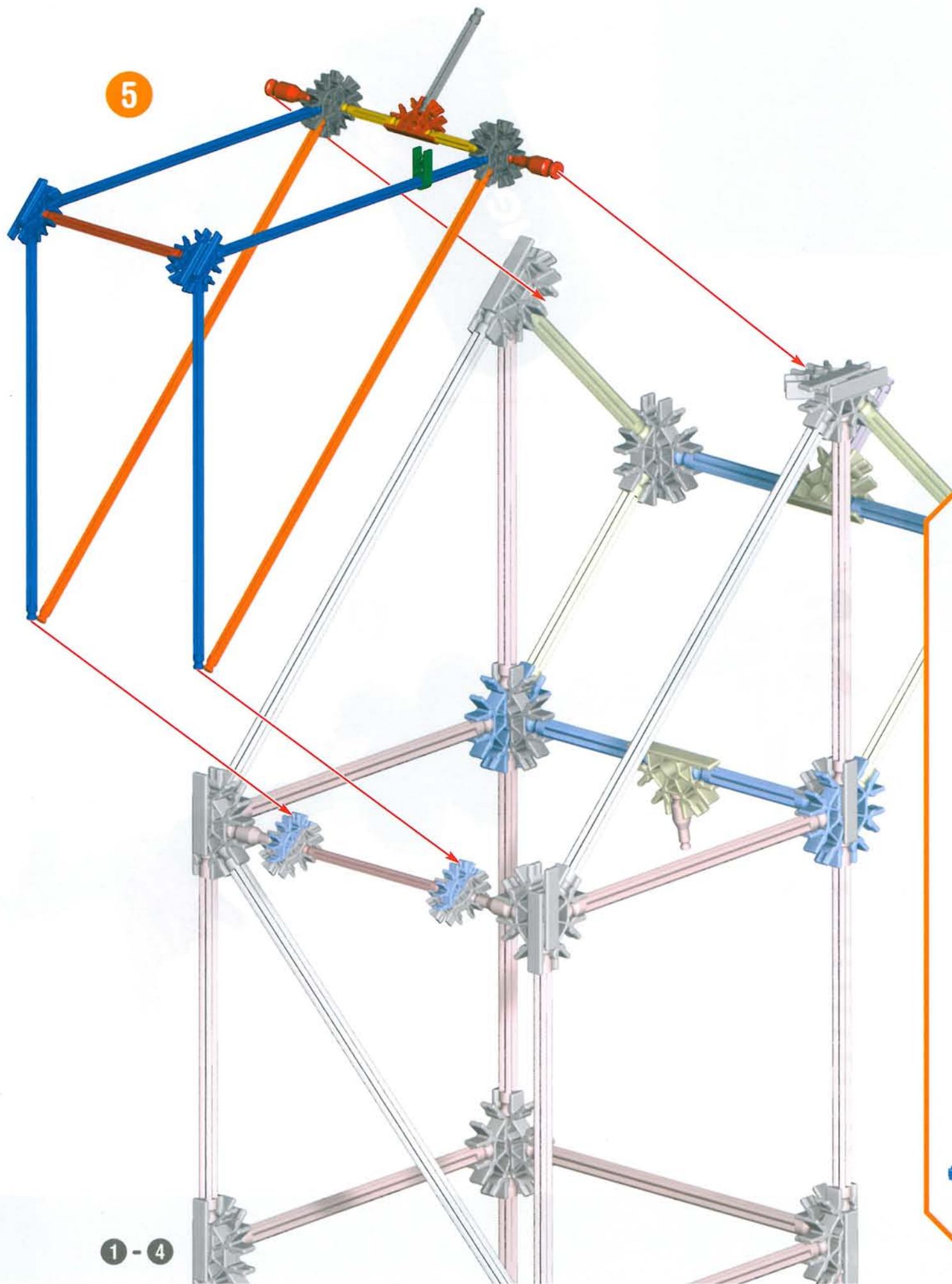

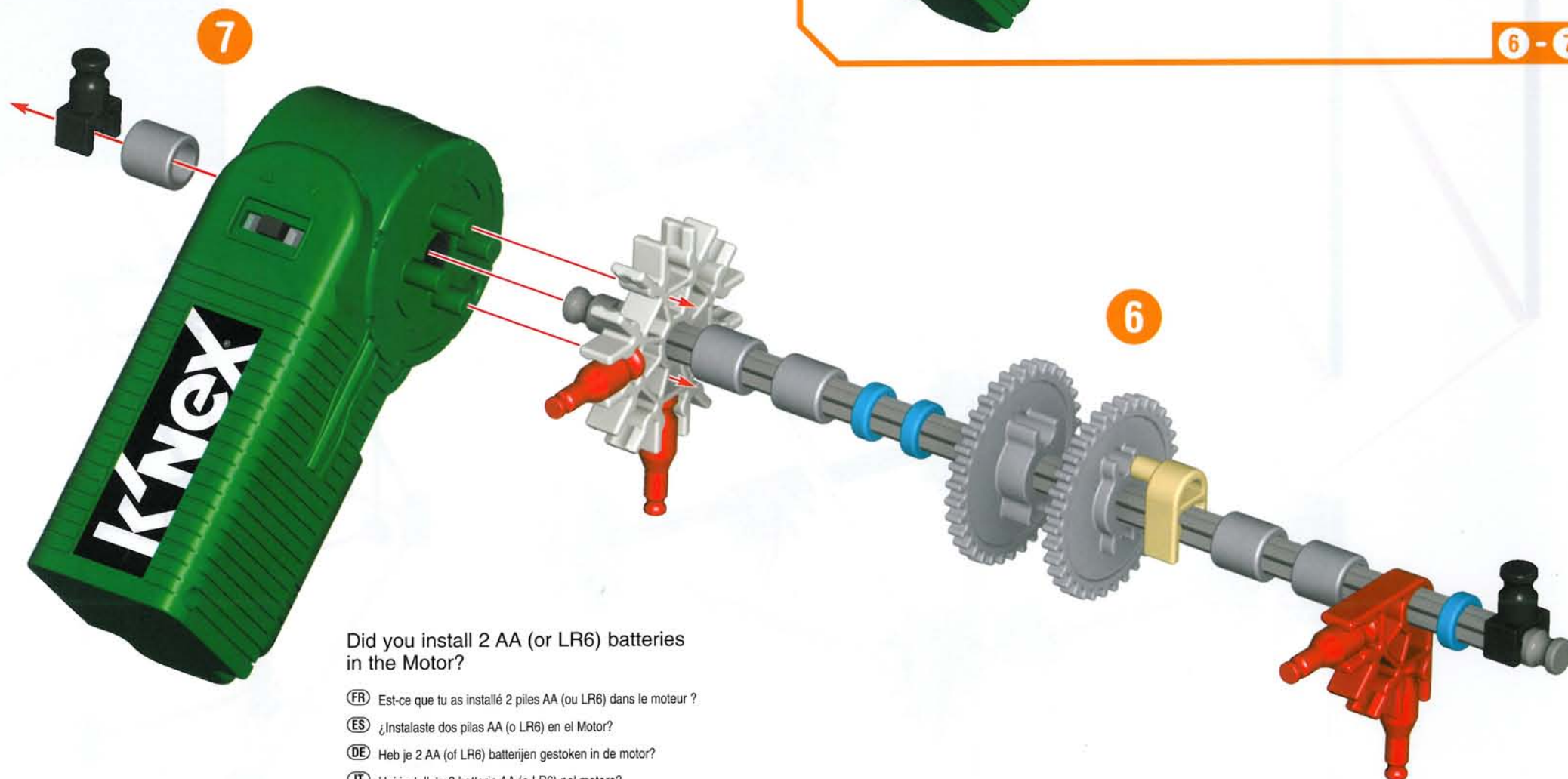

Did you install 2 AA (or LR6) batteries in the Motor?

- FR** Est-ce que tu as installé 2 piles AA (ou LR6) dans le moteur ?
- ES** ¿Instalaste dos pilas AA (o LR6) en el Motor?
- DE** Heb je 2 AA (of LR6) batterijen gestoken in de motor?
- IT** Hai installato 2 batterie AA (o LR6) nel motore?
- PT** Foram instaladas as pilhas 2 AA (ou LR6) no Motor?
- NL** Heb je er 2 AA (of LR6) batterijen ingestoken?
- SV** Installerade du 2AA (eller LR6) batterier?
- DA** Har du sat 2 AA (eller LR6) batterier i?
- NO** Har du installert 2AA (eller LR6) batteriene?
- FI** Oletko asentanut 2AA (tai LR6) -paristot?

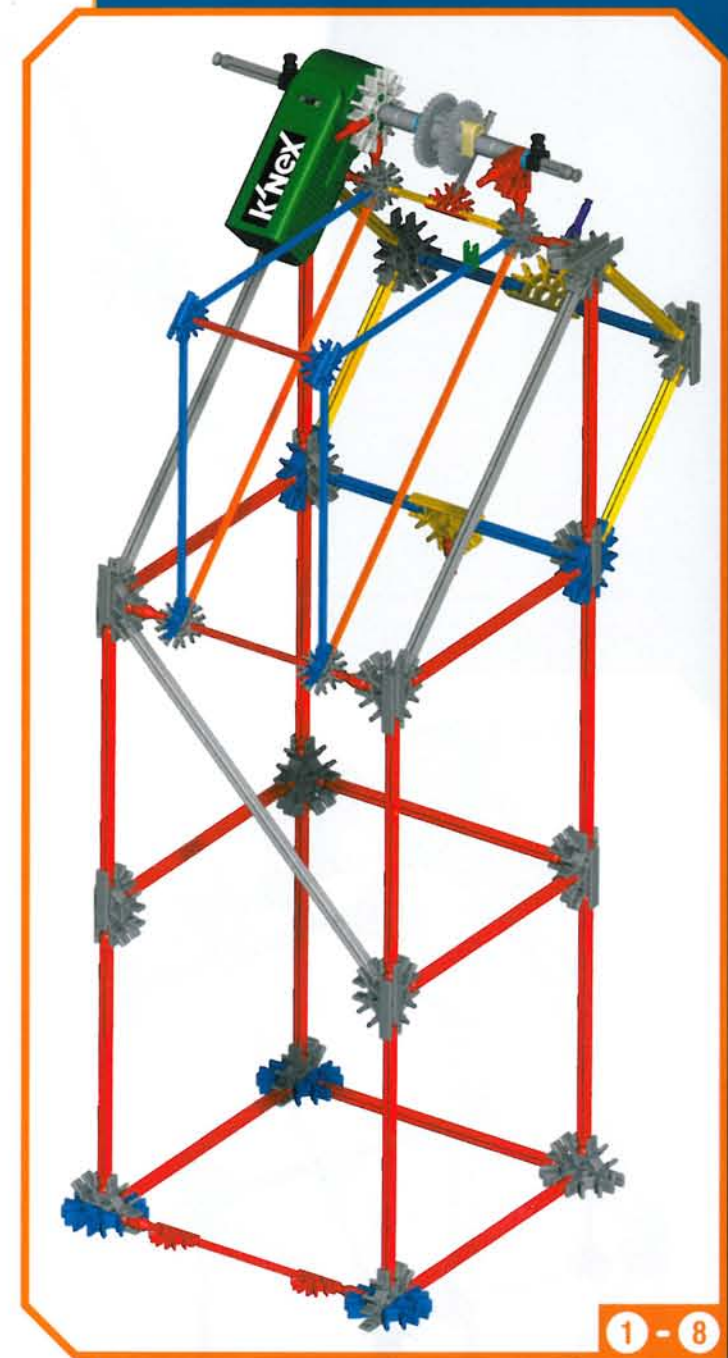
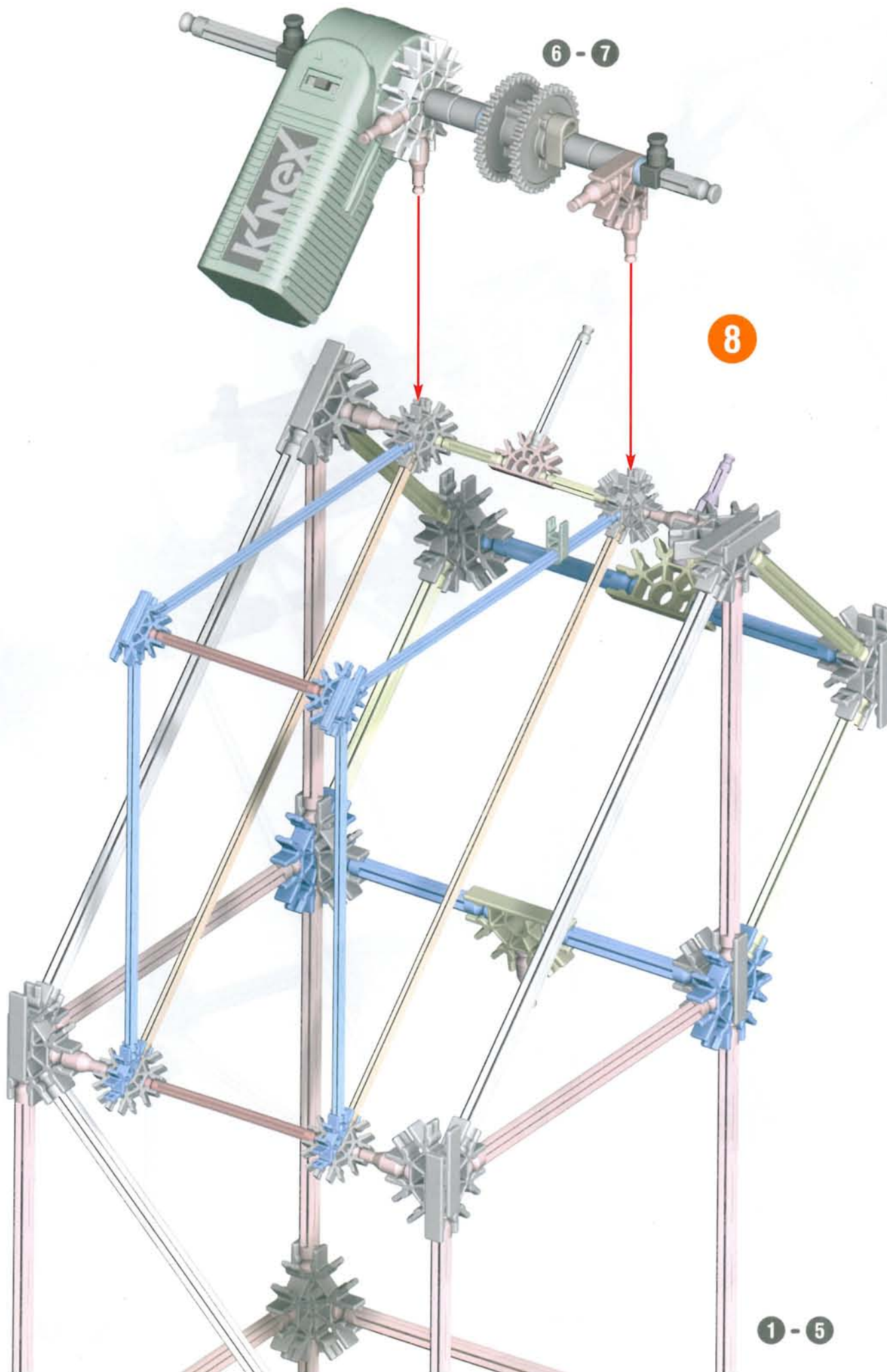

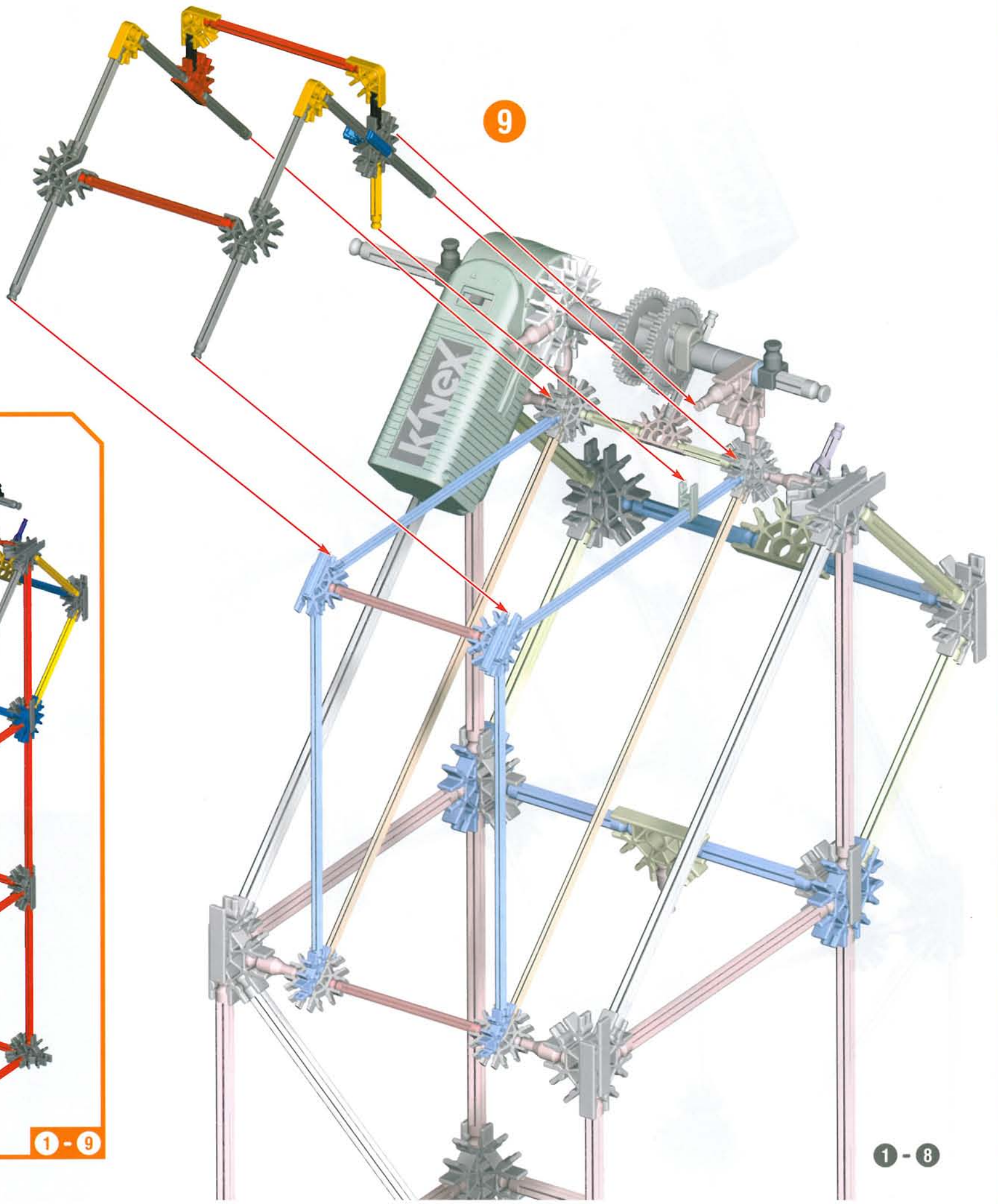

9

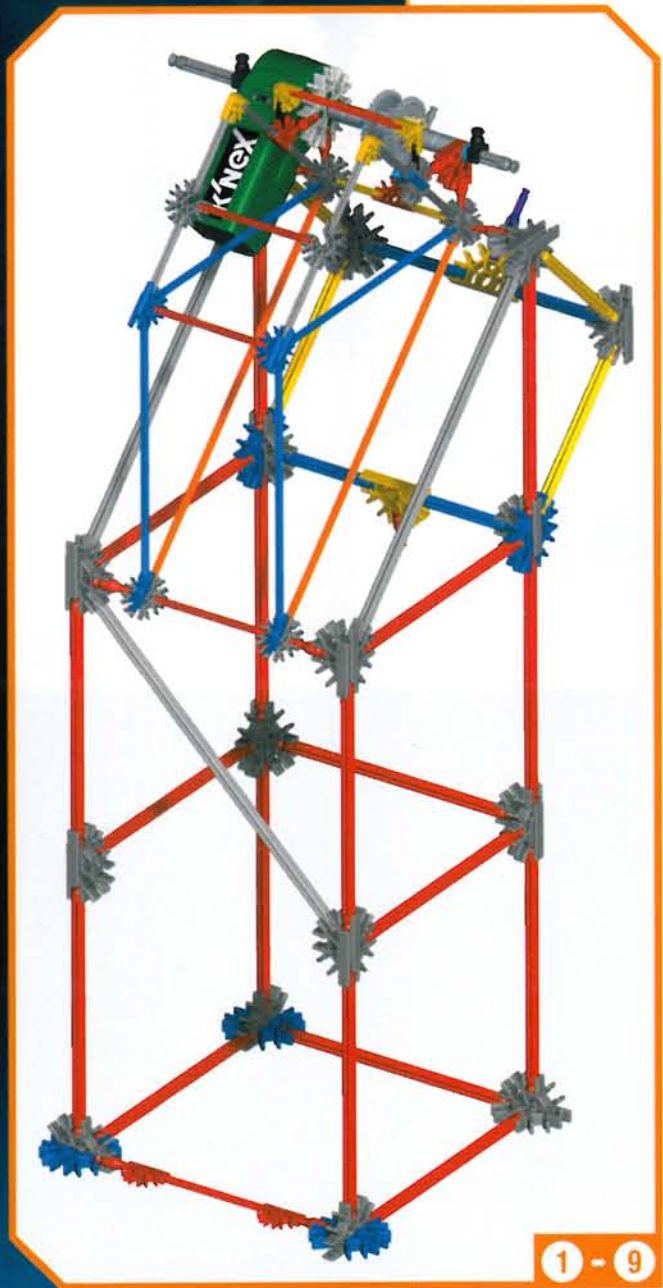

1 - 9

1 - 8

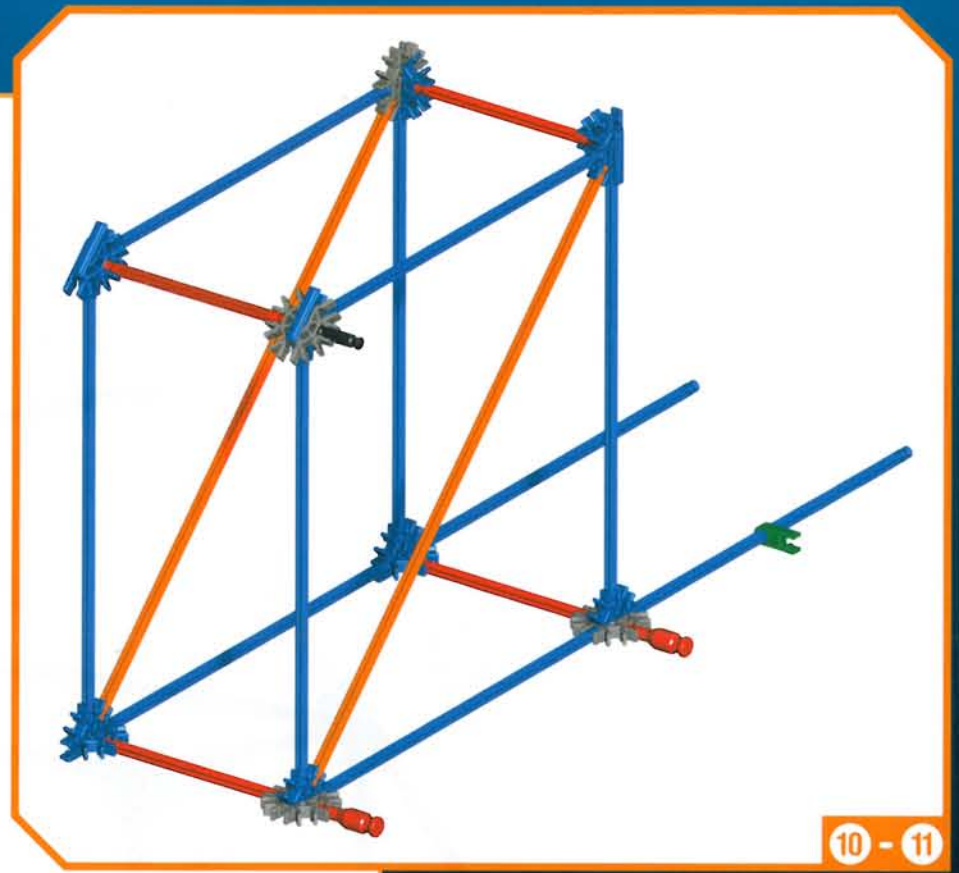
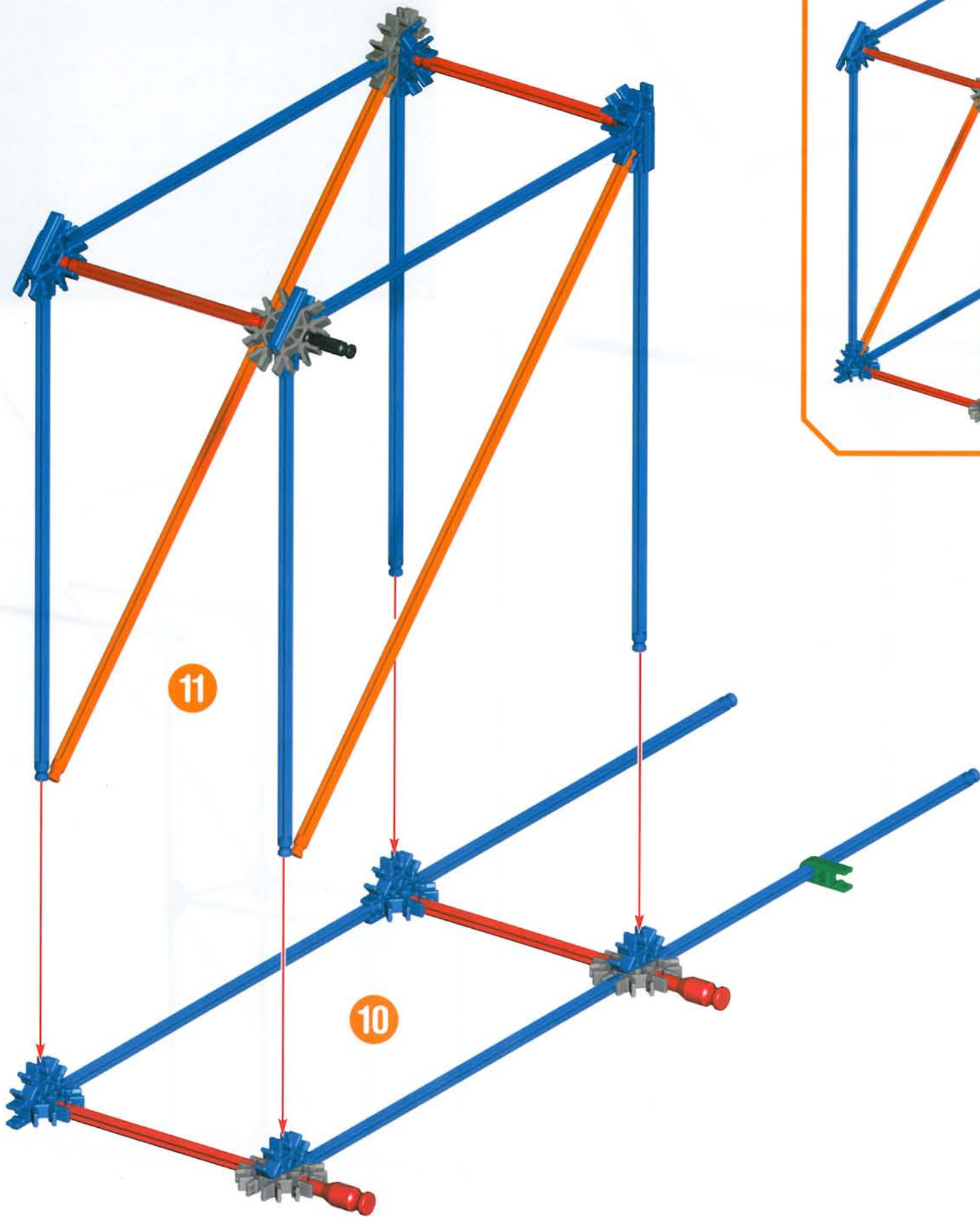

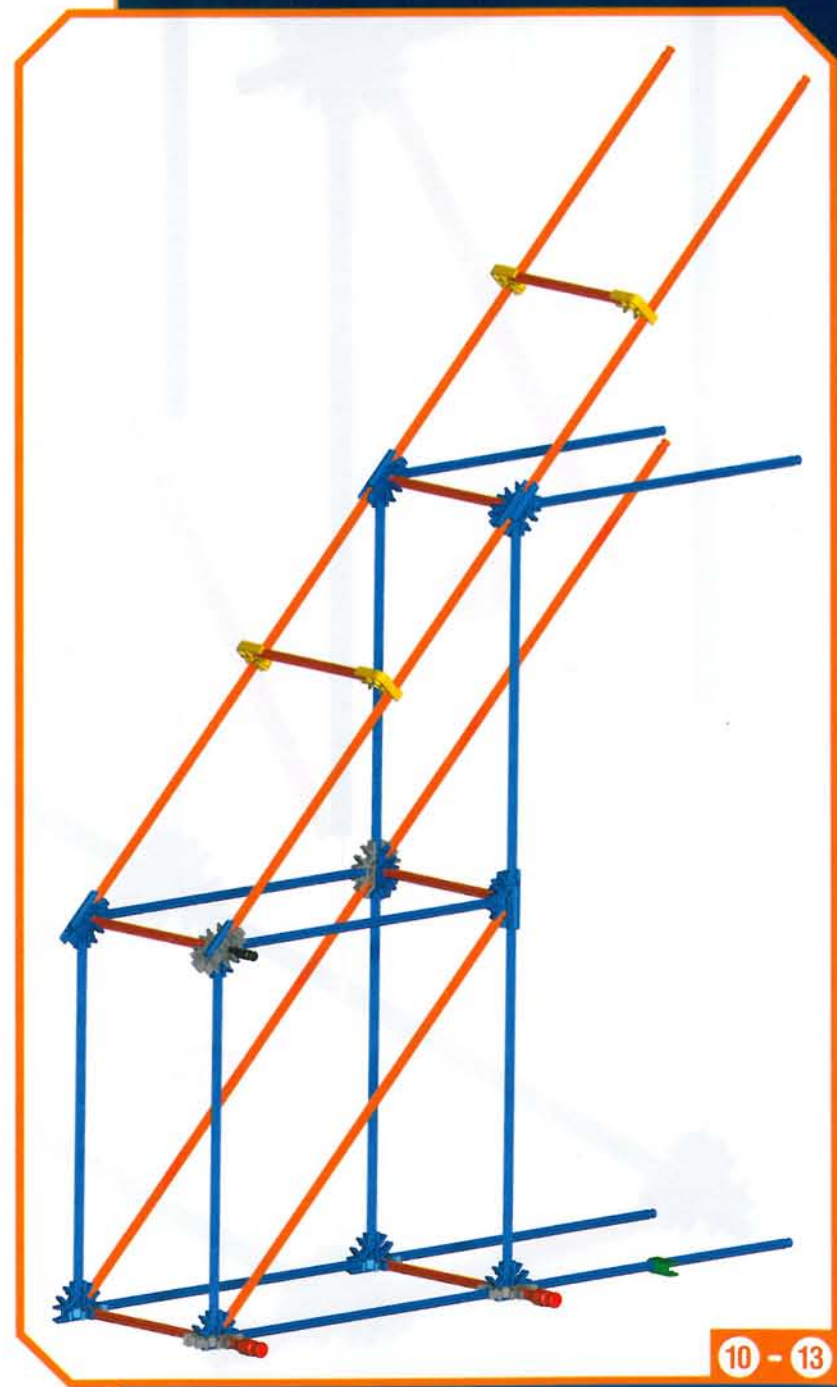
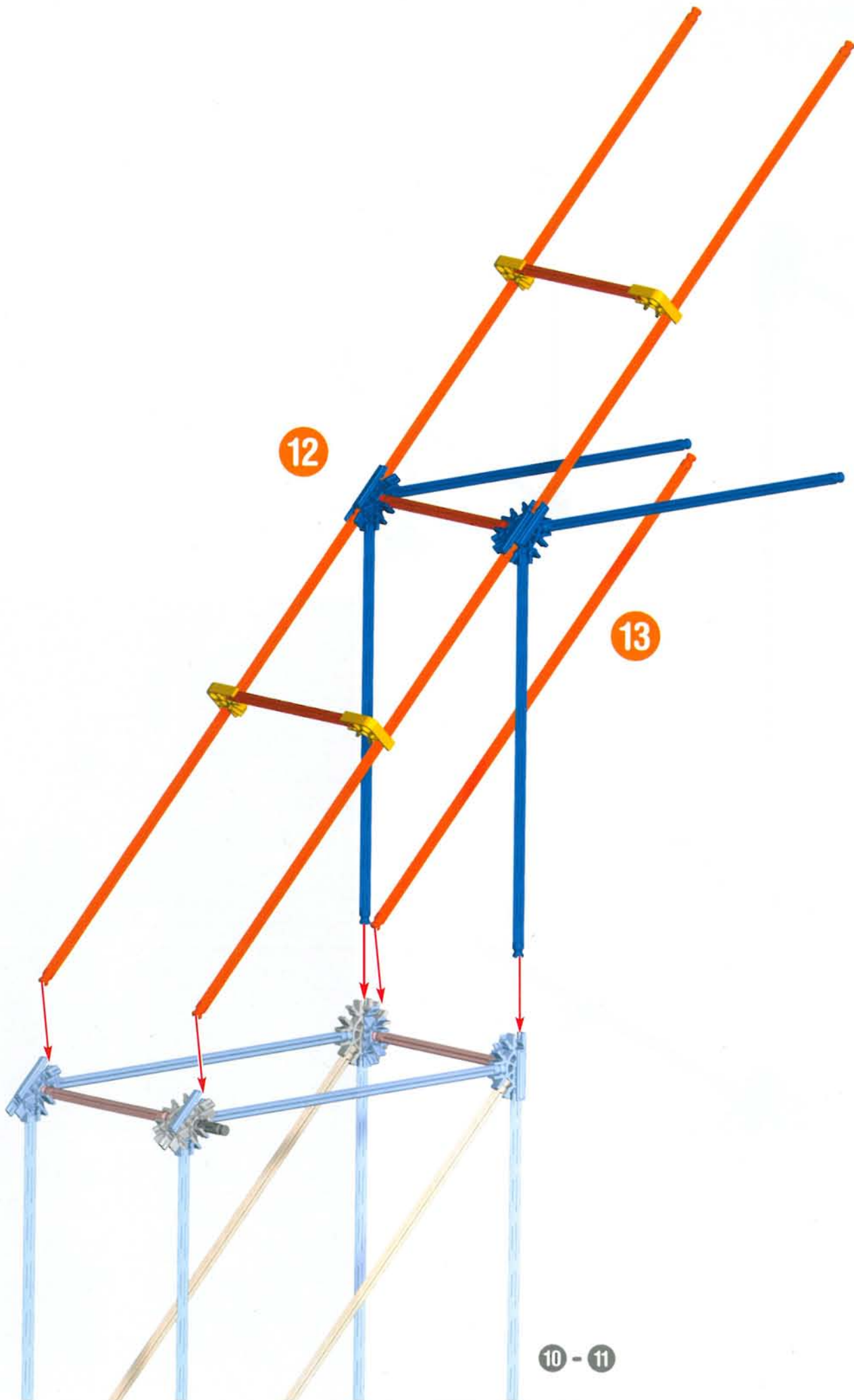

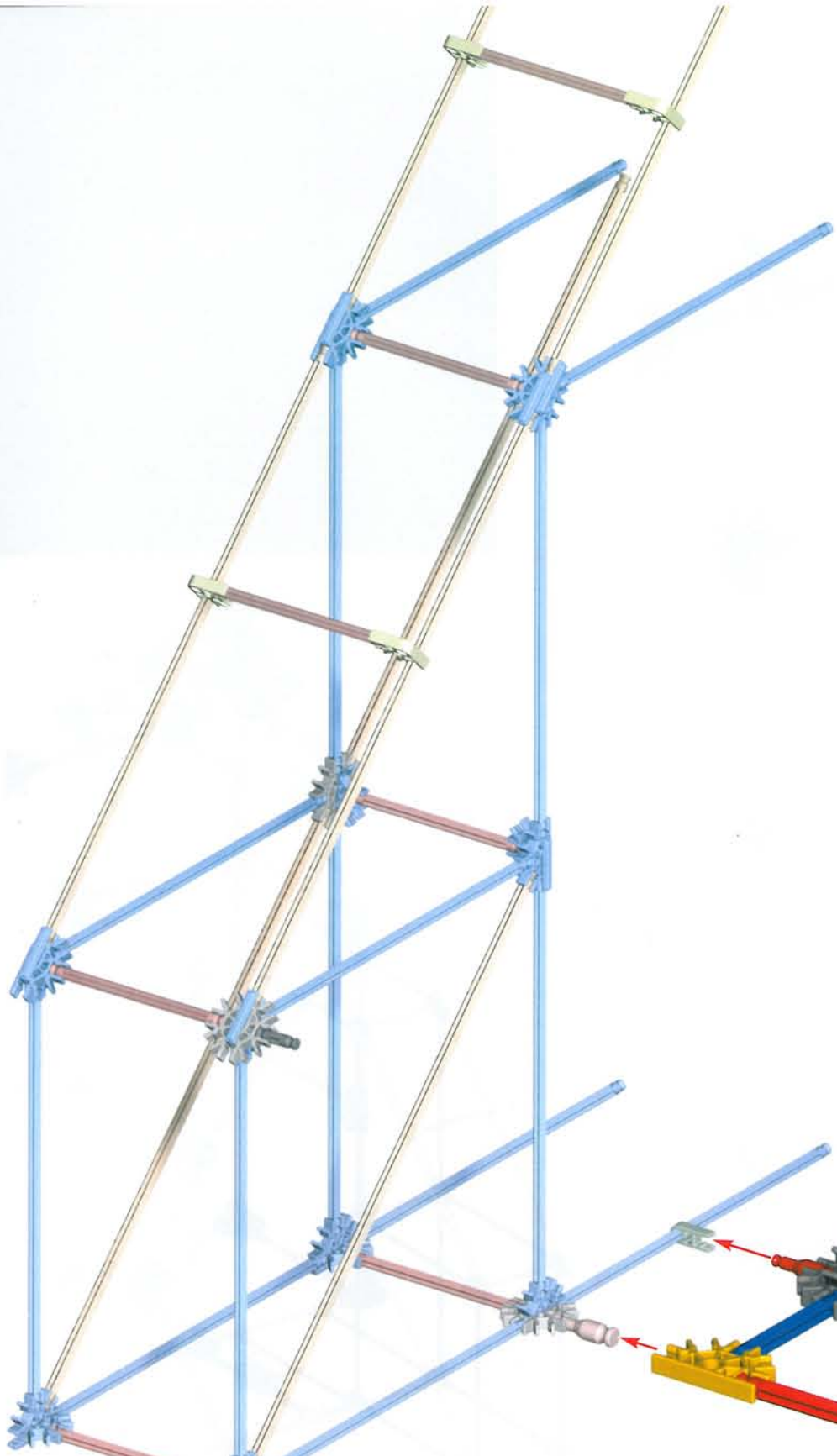

10 - 13

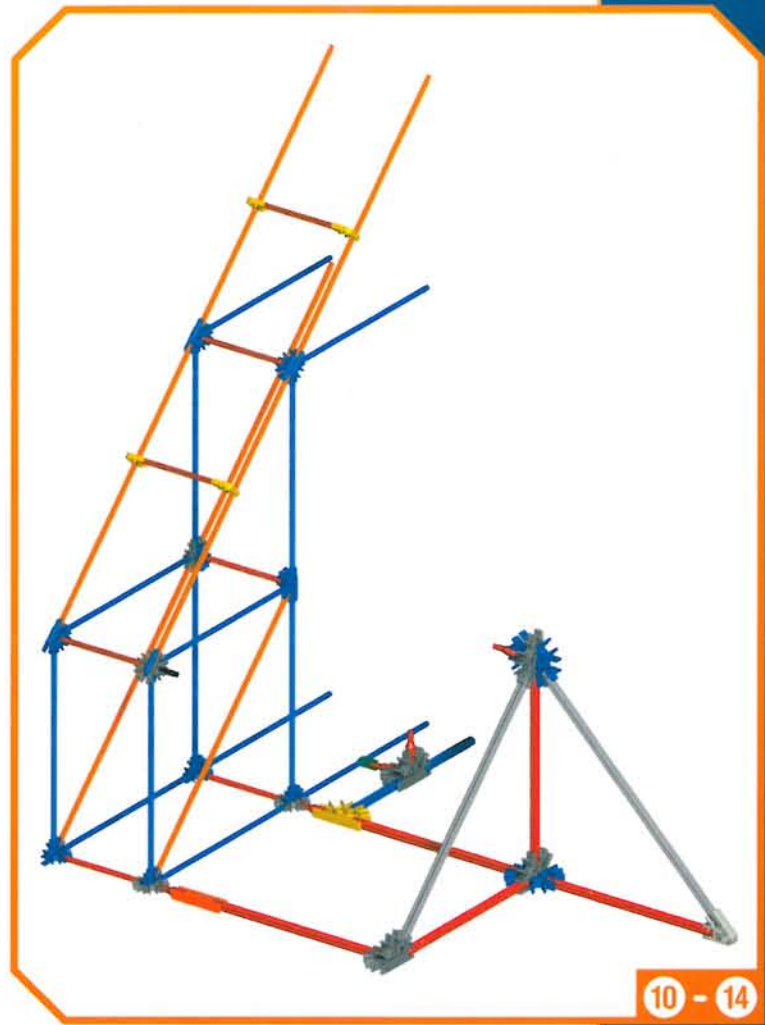

10 - 14

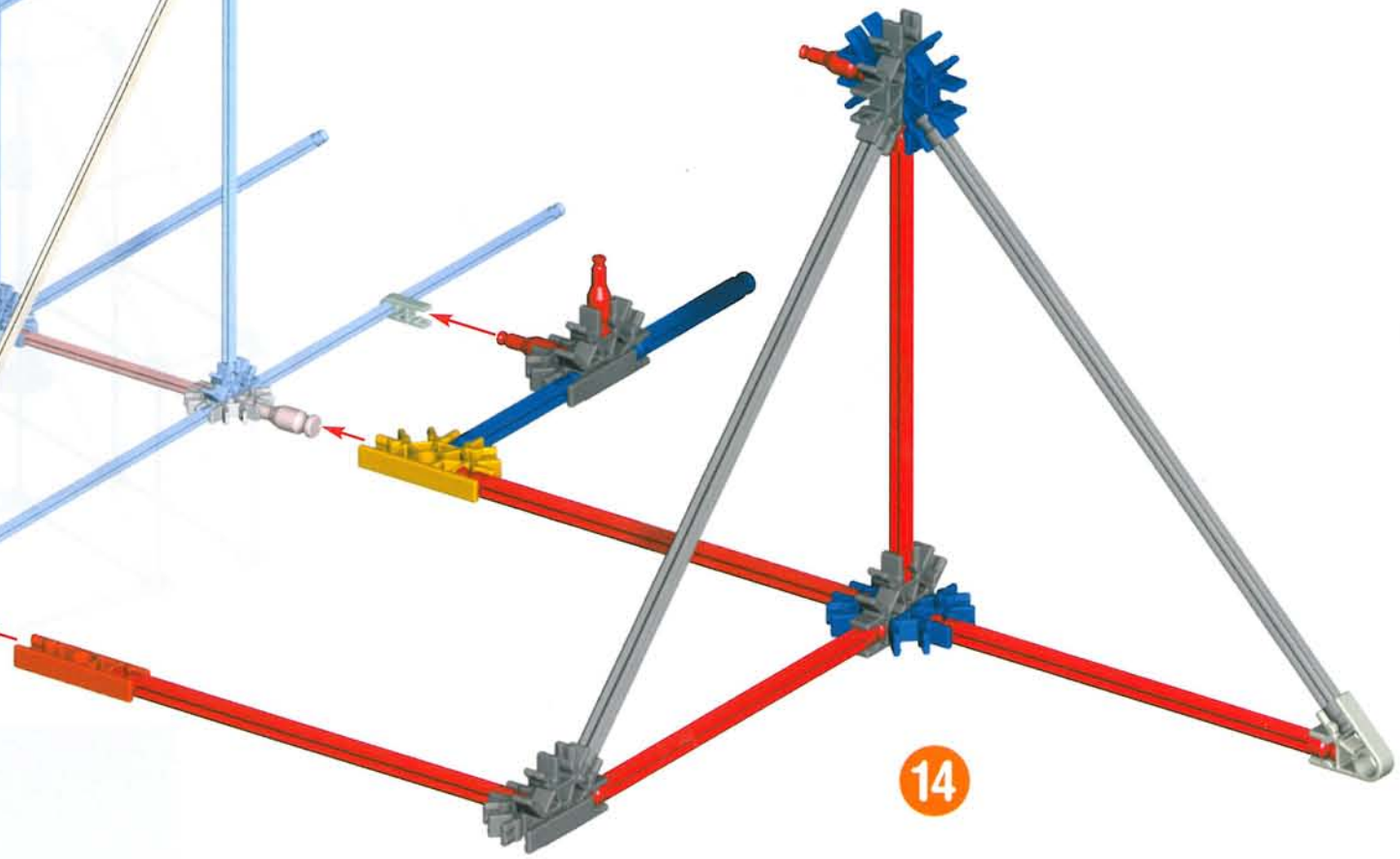

14

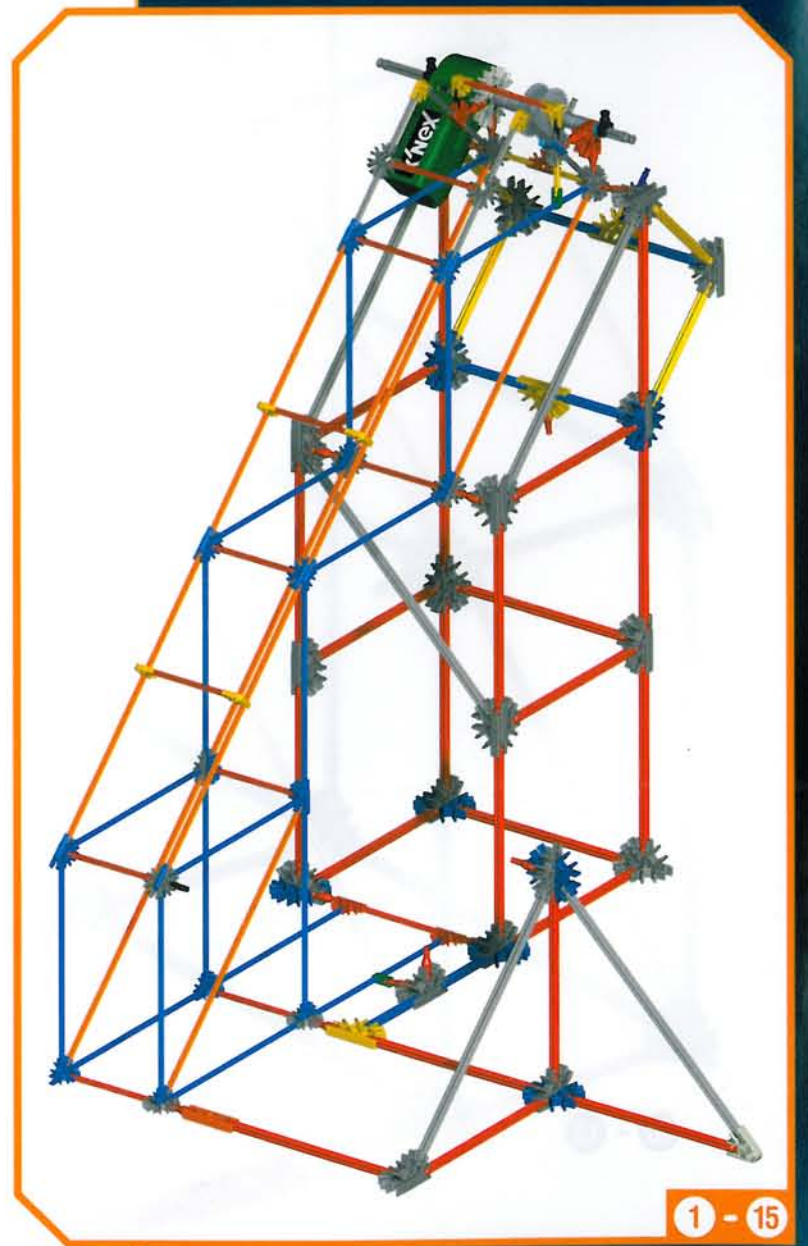
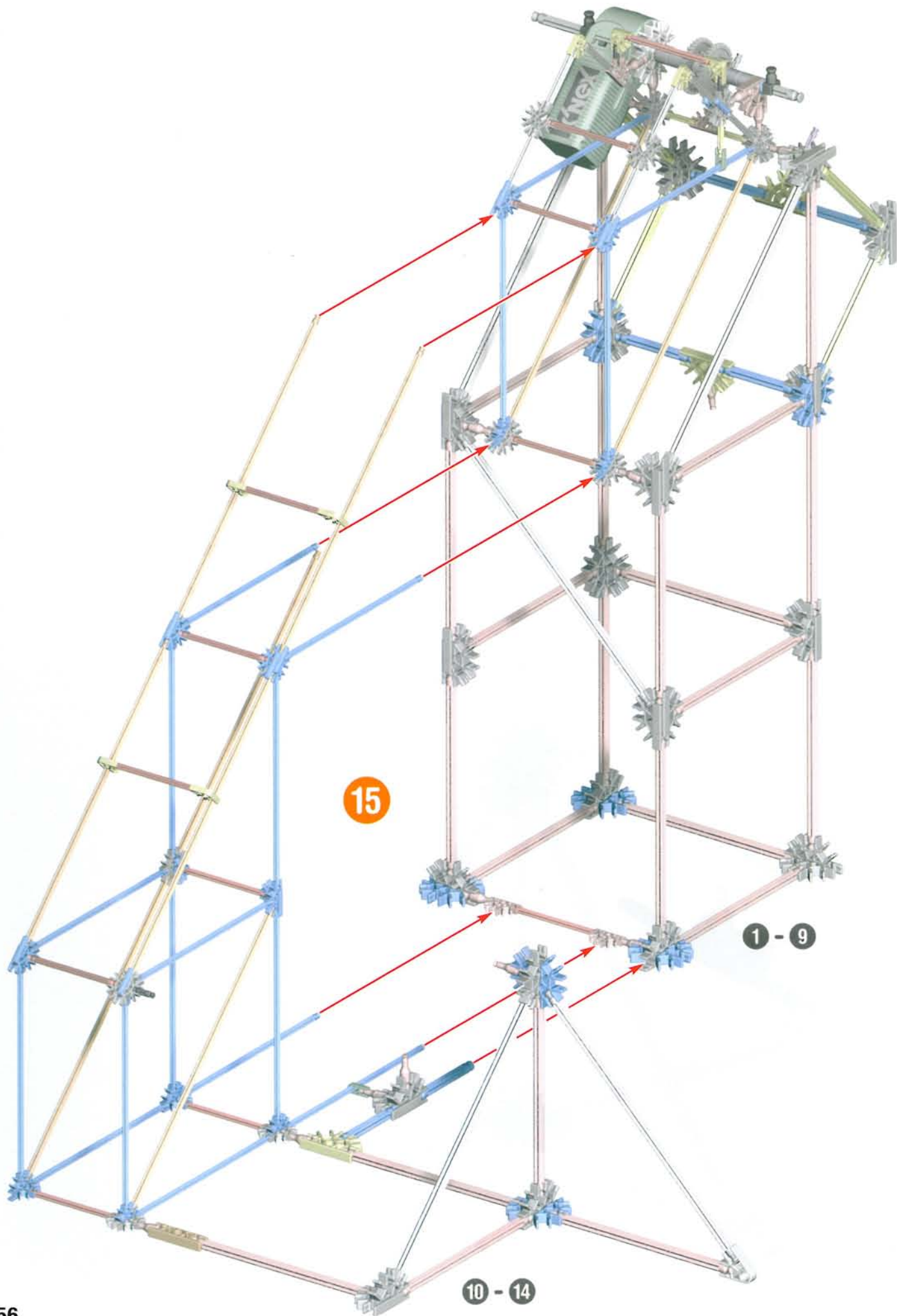

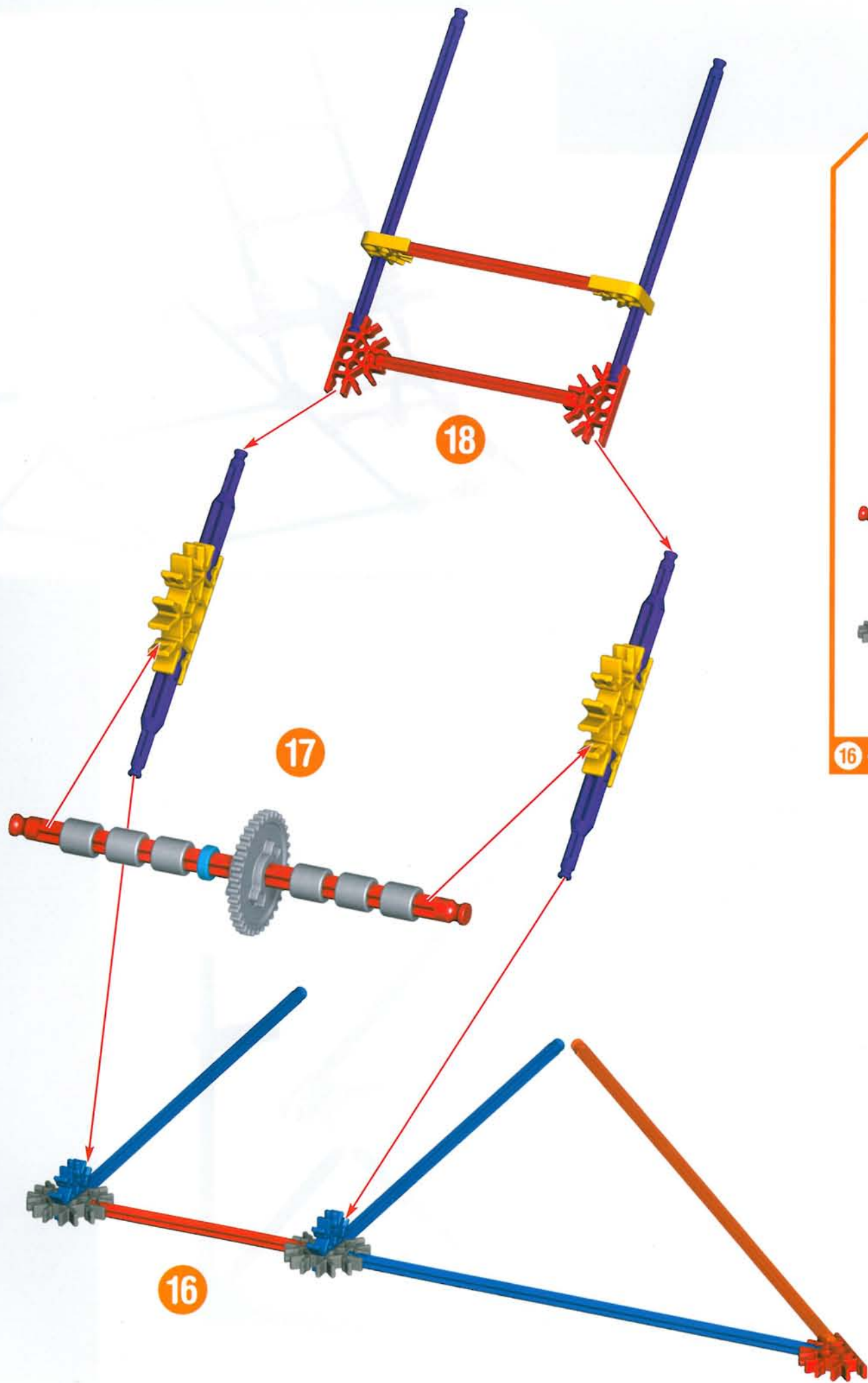

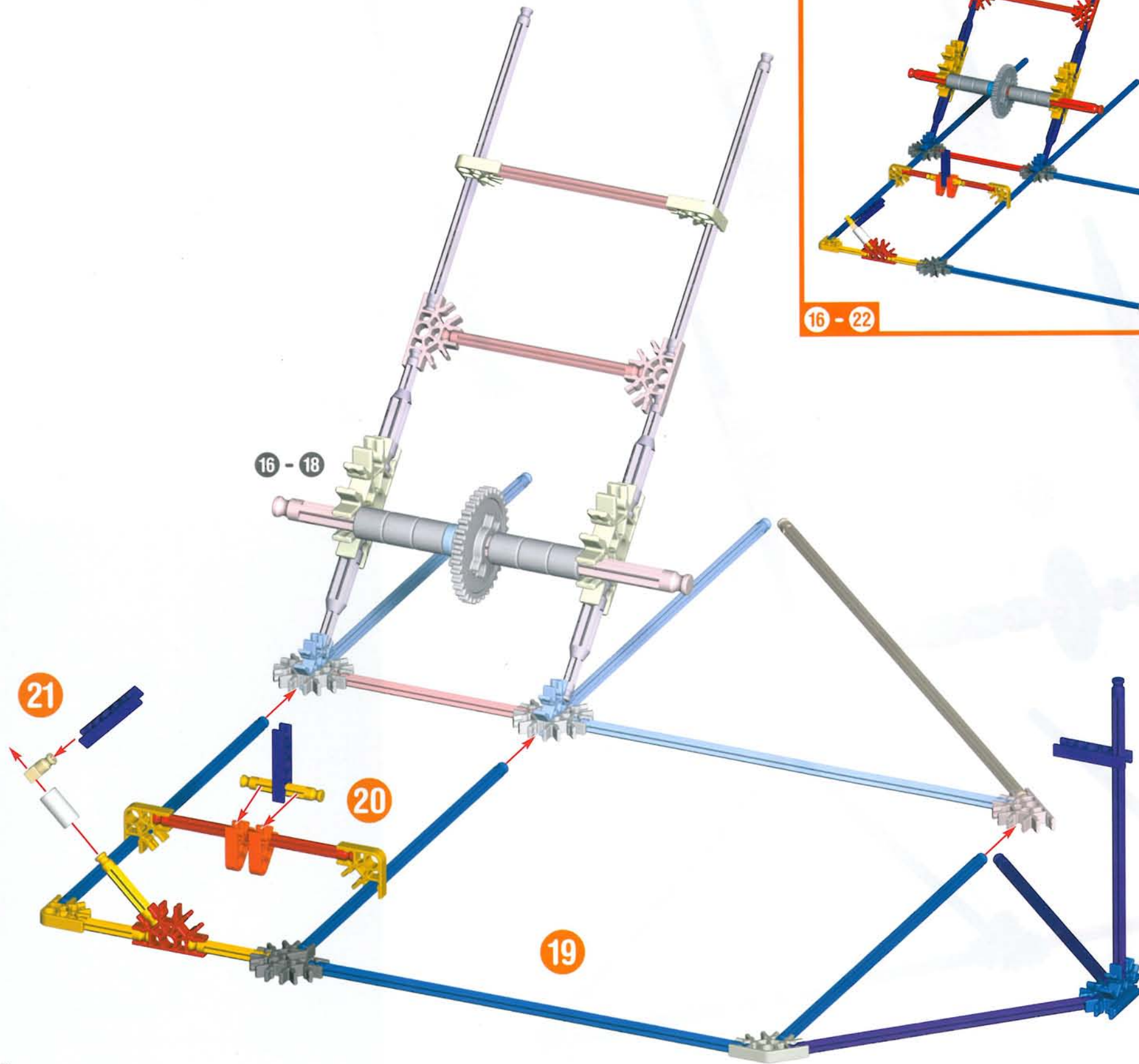

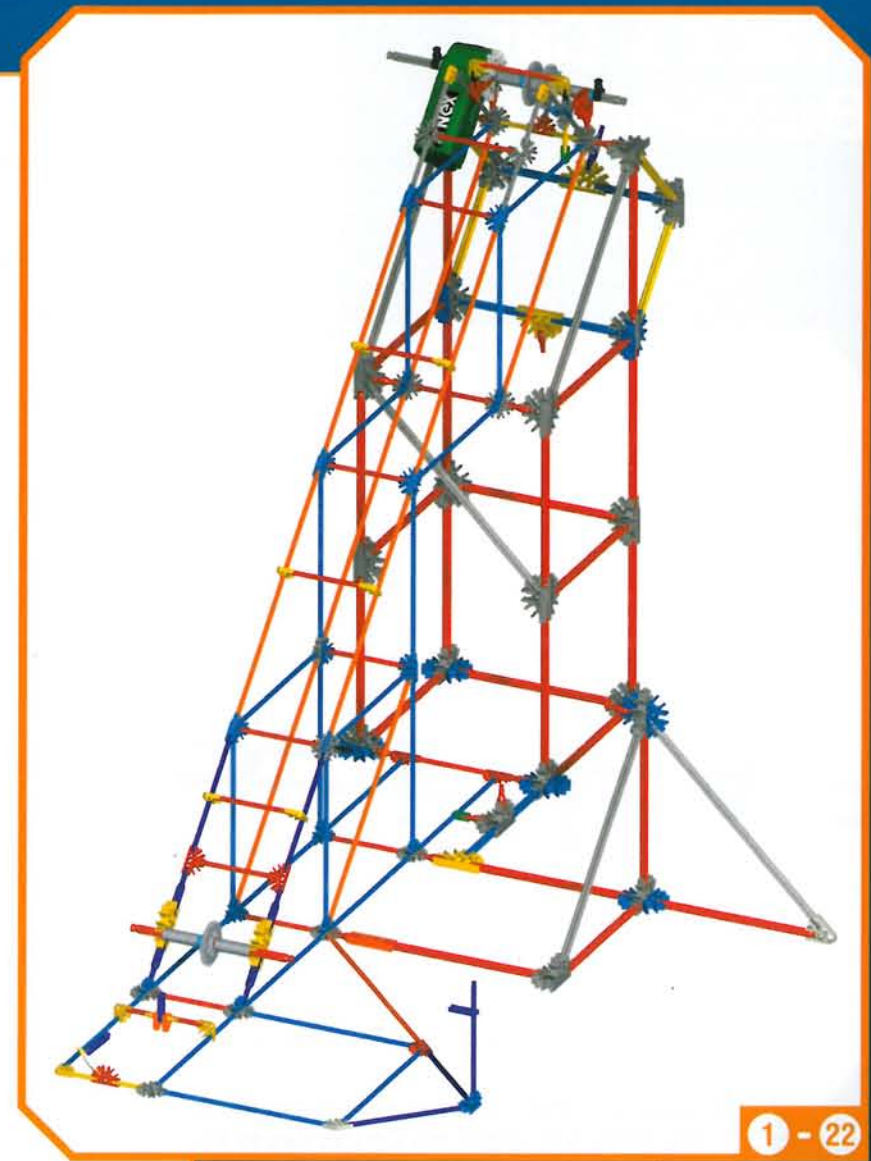
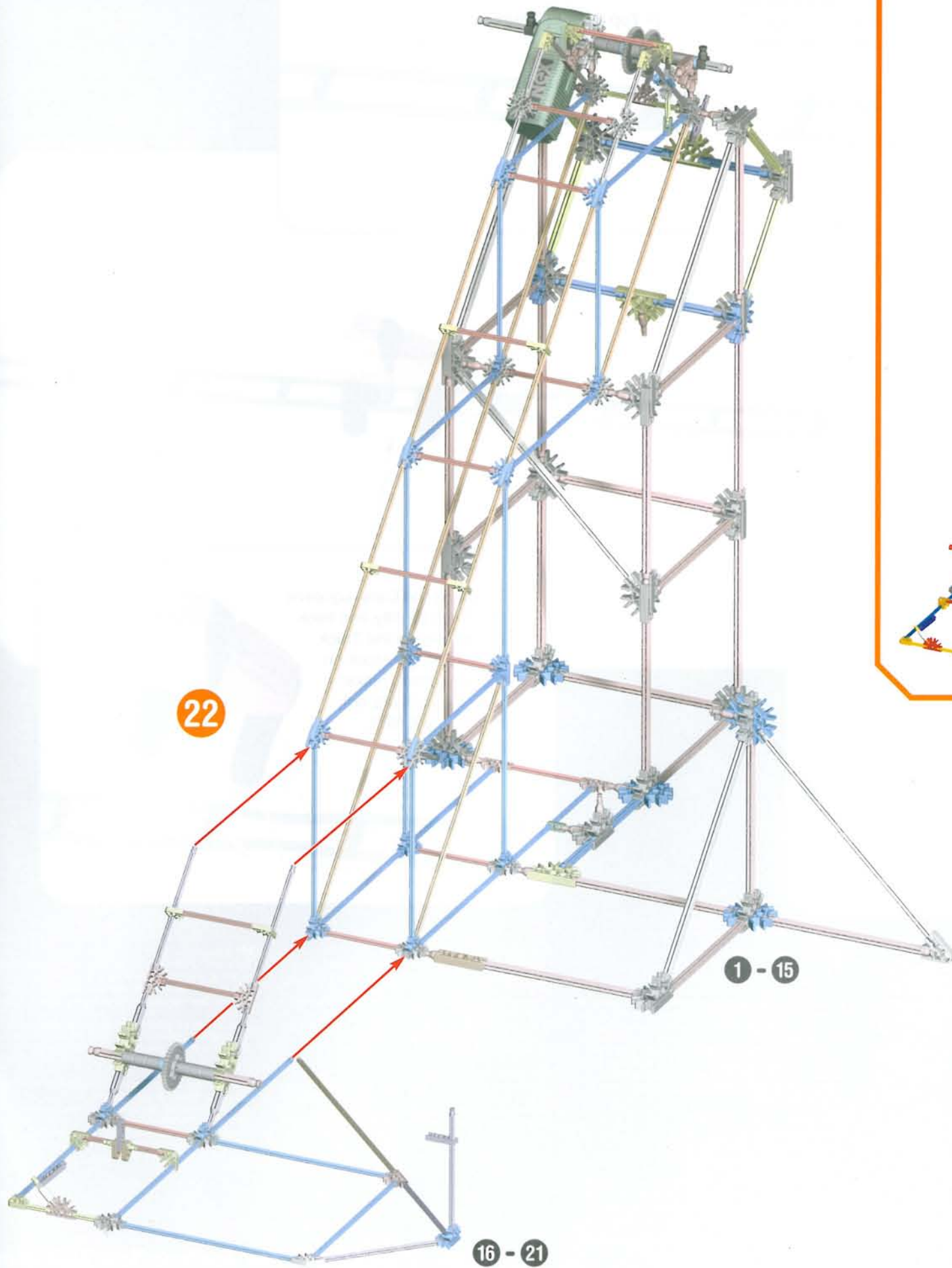

# Track & Car Building Tips:

1. To connect the Track pieces, line up the metal pins and push until they are tight. Always connect the Track top side to top side throughout the build.

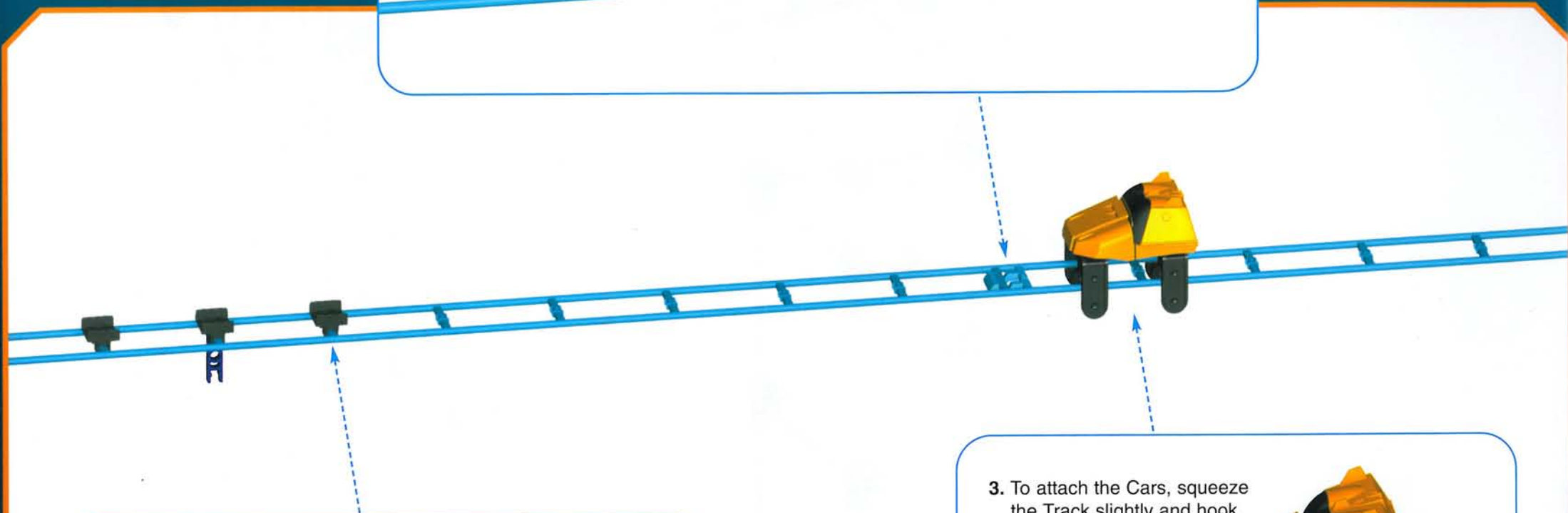
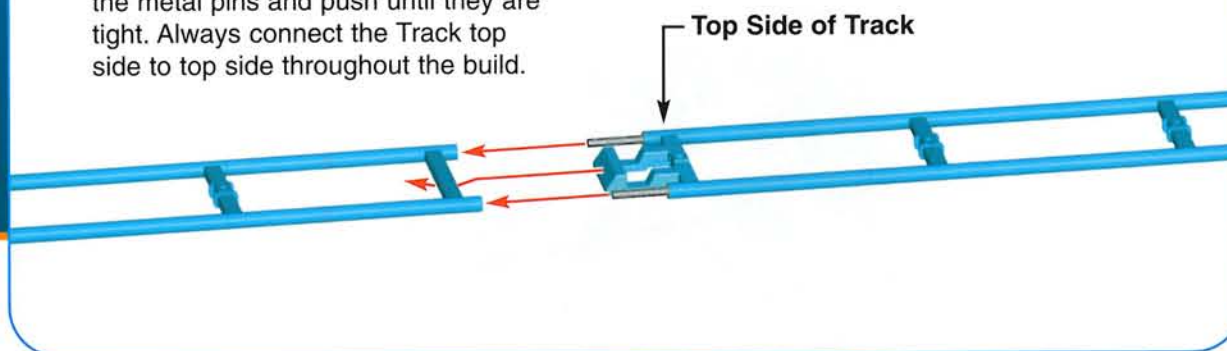

2. Attach the black Chain Guides to the top of the Track and attach the Connectors to the bottom of the Track exactly as shown. Push the Connectors on firmly until they "click".



3. To attach the Cars, squeeze the Track slightly and hook the wheels on the Track. If the Cars get stuck on the way down, make sure the cars are not hitting any K'NEX pieces.

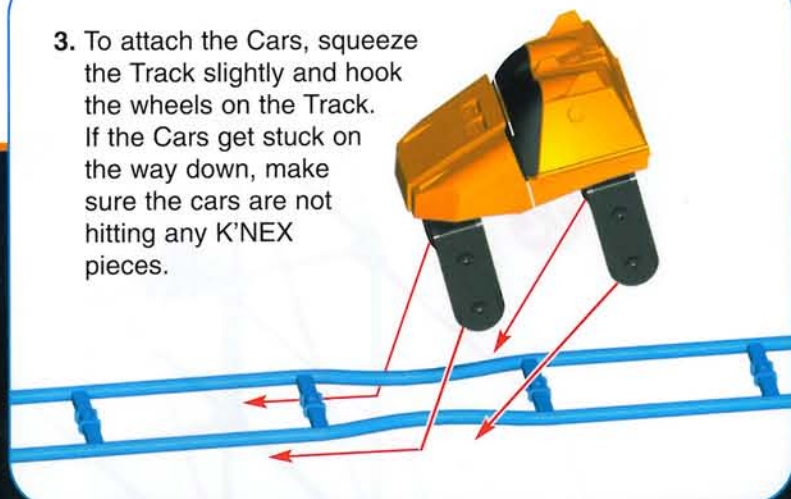

## FR Conseils pour le circuit :

1. Les voitures roulent sur la partie supérieure du circuit. Pour fixer les voitures, pince légèrement le circuit et fixe les roues dessus. Connecte toujours le côté supérieur du circuit contre le côté supérieur tout au long de la construction.
2. Fixe les guides de chaîne à la partie supérieure du circuit. Fixe les connecteurs à la partie inférieure du circuit exactement comme l'indique le schéma. Pousse bien les connecteurs jusqu'à ce qu'ils « cliquent ».
3. Pour fixer les voitures, pince légèrement le circuit et fixe les roues dessus. Si des voitures restent coincées au cours de la descente. Vérifie que la voiture ne heurte pas des pièces K'NEX.

## ES Consejos para armar las Pistas:

1. Los coches corren en el lado superior de la Pista. Para sujetar los Coches, aprieta la Pista levemente y engancha las ruedas en la Pista. Al construir, conecta siempre la Pista de lado superior a lado superior.
2. Sujeta las Guías de Cadena al lado superior de la Pista. Sujeta los Conectores en el lado inferior de la Pista, exactamente como se muestra. Empuja los Conectores hacia adentro hasta que oigas un "clik".
3. Para sujetar los Coches, aprieta la Pista levemente y engancha las ruedas en la Pista. Si los coches quedan atascados mientras van hacia abajo. Asegúrate de que el coche no esté golpeando ninguna de las piezas K'NEX.

## DE Tipps für die Schienen:

1. Hierzu müssen die Metallstifte der Schienenstücke aufeinander ausgerichtet sein. Drücke sie so fest, dass sie einhaken. Die einzelnen Schienenstücke müssen immer mit der Oberseite nach oben zeigen, wenn sie miteinander verbunden werden.
2. Maak de kettinggidsen vast bovenaan het spoor. Maak de koppelstukken vast aan de onderkant van het spoor precies zoals afgebeeld. Druk de koppelstukken goed erin tot ze "klikken".
3. Om de wagens vast te maken, knijp lichtjes aan het spoor en haak de wielen op het spoor vast. Wanneer wagens vastlopen tijdens de daling. Verzeker je ervan dat de wagen tegen geen K'NEX onderdelen aanloopt.

## IT Punte delle rotaie:

1. Per collegare i pezzi della rotaia, allinea i perni di metallo e spingi fino a che si agganciano alla chiusura. Collega sempre la rotaia parte superiore a parte superiore in tutta la costruzione.
2. Attacca le guide a catena sulla parte superiore della rotaia. Collega i connettori sulla base della rotaia esattamente come illustrato. Premi i connettori saldamente fino a che si fissanano con uno scatto.
3. Per collegare le carrozze, stacca un pezzo di rotaia e quindi infilala le ruote della carrozza sulla parte superiore della rotaia. Quindi unisci i pezzi della rotaia. Se le carrozze si arrestano durante la discesa. Controlla che la carrozza non abbia colpito qualche altra parte K'NEX.

## PT Sugestões para a Pista:

2. Para ligares as peças da Pista, alinha os pinos metálicos e empurra-os até prenderem o Engate. Liga sempre a face superior da Pista à face superior durante a montagem.
3. Prende as Guías de Corrente ao topo da Pista. Liga os Conectores à base da Pista exactamente como demonstrado. Faz avançar os Conectores firmemente até "encaixarem" com um estalido.
4. Para prenderes as Carruagens, desliza uma peça da Pista e, seguidamente, enfia as rodas da Carruagem sobre a face superior da Pista. Depois junta as peças da Pista umas às outras. Se as Carruagens ficarem encravadas na descida. Assegura-te de que a Carruagem não está a chocar contra outras peças K'NEX.

## NL Spoor tips:

2. Om de spoorstukken aan mekaar vast te maken, stel de metalen pinnen op in een rij en druk ze in tot zich vasthechten. Maak steeds de bovenkant van het spoor vast aan de bovenkant tijdens de opbouw.
3. Maak de kettinggidsen vast bovenaan het spoor. Maak de koppelstukken vast aan de onderkant van het spoor precies zoals afgebeeld. Druk de koppelstukken goed erin tot ze "klikken".
4. Om de wagens vast te maken, knijp lichtjes aan het spoor en haak de wielen op het spoor vast. Wanneer wagens vastlopen tijdens de daling. Verzeker je ervan dat de wagen tegen geen K'NEX onderdelen aanloopt.

## SV Tips för banor:

1. Koppla ihop banddelarna genom att rikta upp metallstiften och tryck ihop dem tills de sitter tätt. Banan har en övre och undre sida.
2. Fäst kopplingarna till banans undersida precis enligt figuren. Tryck fast kopplingarna ordentligt tills du hör ett "klikk".
3. Fäst bilarna genom att klämma ihop banan en aning och fäst hjulen vid banan. Om bilarna fastnar på vägen ner, ska du kontrollera att bilarna inte stöter mot några K'NEX delar.

## DA Tips om skinner:

1. Skinnestykkerne sættes sammen ved at stille metalstifterne på linje og skubbe dem sammen, indtil de sidder stramt. Skinnerne har en overflade- og en bundside.
2. Sæt samlestykkerne fast på bunden af skinnerne nøjagtigt som vist. Skub samlestykkerne fast på bunden, indtil de siger "klik".
3. Vognene sættes på ved at klemme lidt på skinnerne og hægte hjulene på skinnerne. Hvis vognene sætter sig fast på nedvejen, skal man sørge for, at de ikke rammer nogen K'NEX-dele.

## NO Sportips:

1. For å sette sammen spordelene: still metallstiftene på linje og skyv til de er stramme. Sporet har en øvre og nedre side.
2. Fest skjøtemunnstykkene til undersiden av sporet nøyaktig som vist. Skyv skjøtemunnstykkene bestemt på inntil du hører et "klikk".
3. Press forsiktig på sporet og hekt vognhjulene på sporet for å feste vognene. Dersom vognene setter seg fast på veien ned, kontroller at de ikke berører noen av K'NEX-delene.

## FI Ratavihiettä:

1. Liitä radan osat kohdistamalla metallinastat ja paina ne tukevasti yhteen. Radalla on ylä- ja alaisu.
2. Kiinnitä liittimet radan alaisuville tarkasti kuvan mukaisesti. Paina liittimet paikoilleen tukevasti kunnes kuulet "klikkauksen".
3. Kiinnitä autot painamalla rataa hieman yhteen ja kiinnitä pyörät rataan. Jos autot jäävät kiinni matkalla alas, varmista, etteivät autot törmää mihinkään K'NEX osaan.

Go to **K'NEX.COM** for Instruction Updates

23

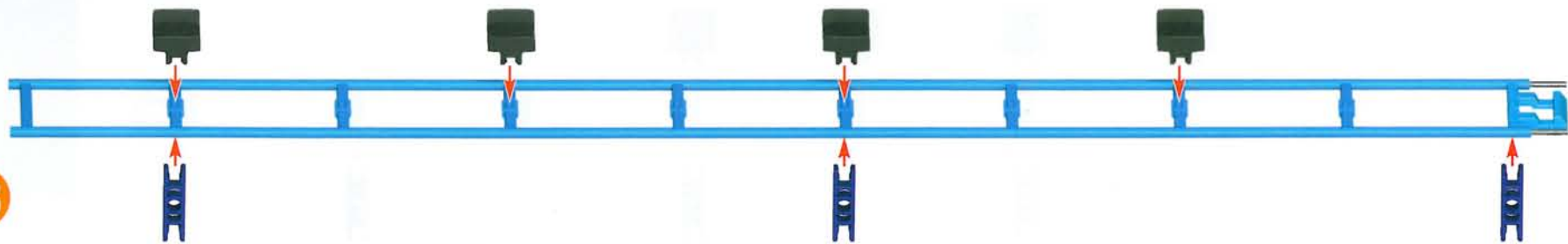

24

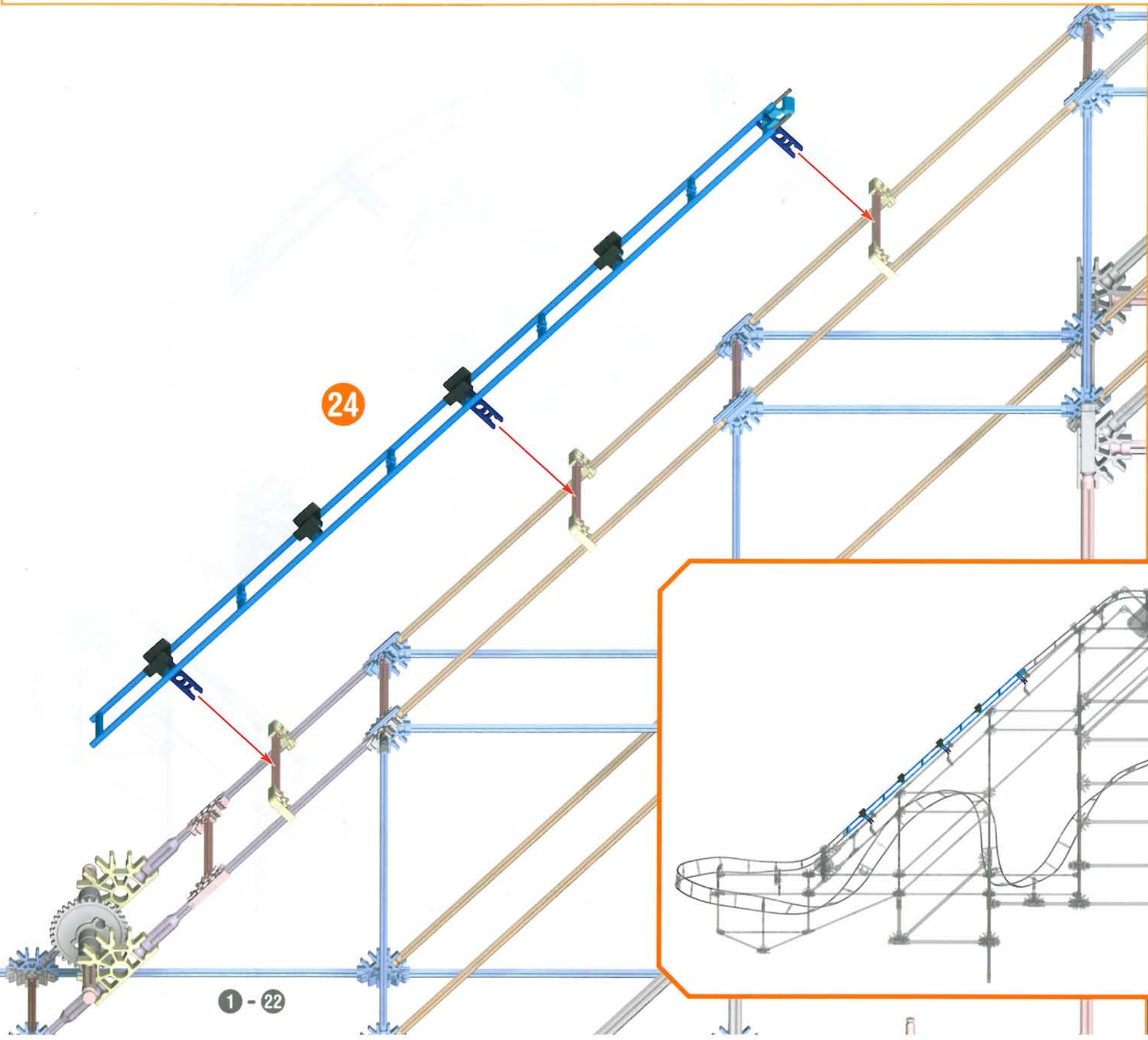

1 - 22

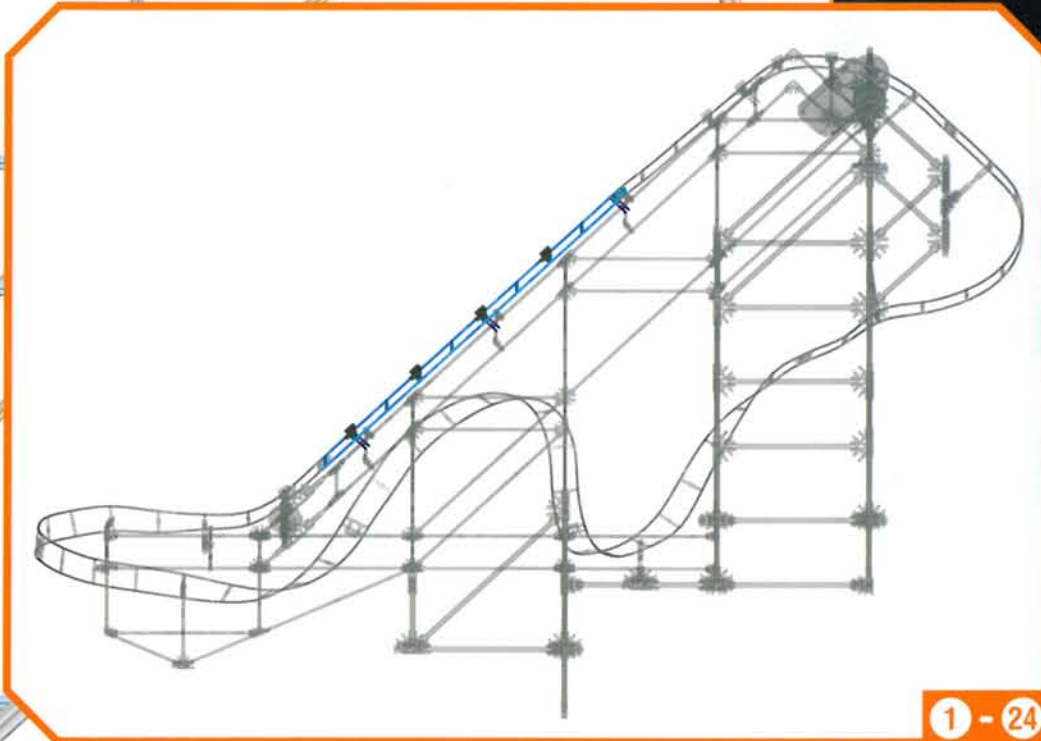

1 - 24

25

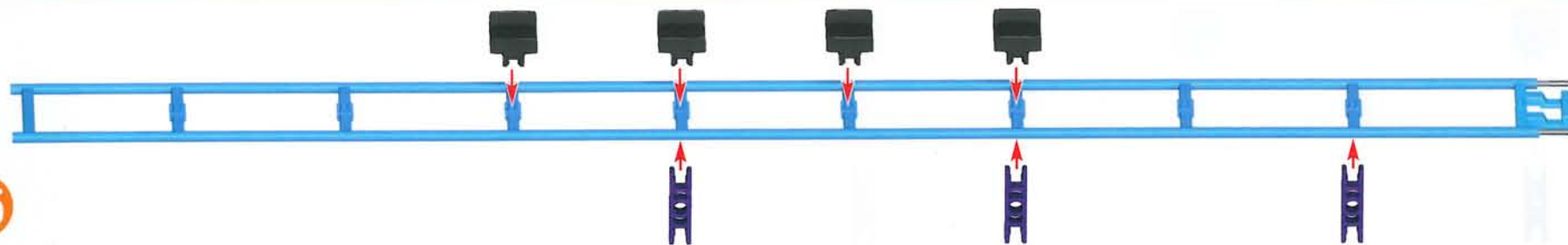

Always join this end of the Track to the previous Track piece first, then connect the rest of the Track to the tower.

26

27

- (FR) Connecte toujours le côté supérieur du circuit contre le côté supérieur tout au long de la construction.
- (ES) Al construir, conecta siempre la Pista de lado superior a lado superior.
- (DE) Die einzelnen Schienenstücke müssen immer mit der Oberseite nach oben zeigen, wenn sie miteinander verbunden werden.
- (IT) Collega sempre la rotaia parte superiore a parte superiore in tutta la costruzione.
- (PT) Liga sempre a face superior da Pista à face superior durante a montagem.
- (NL) Maak steeds de bovenkant van het spoor vast aan de bovenkant tijdens de opbouw.
- (SV) Fäst alltid denna änden på banan först vid föregående del, och koppla sedan resten av banan till tornet.
- (DA) Sæt altid denne ende af skinnerne først på det forrige stykke, dernæst forbindes resten af skinnerne til tårnet.
- (ND) Fest alltid først denne enden av sporet til den forrige delen; fest deretter resten av sporet til tårnet.
- (FI) Kiinnitä aina radan tämä pää ensin edelliseen osaan, ja kiinnitä sitten radan loppuosa torniin.

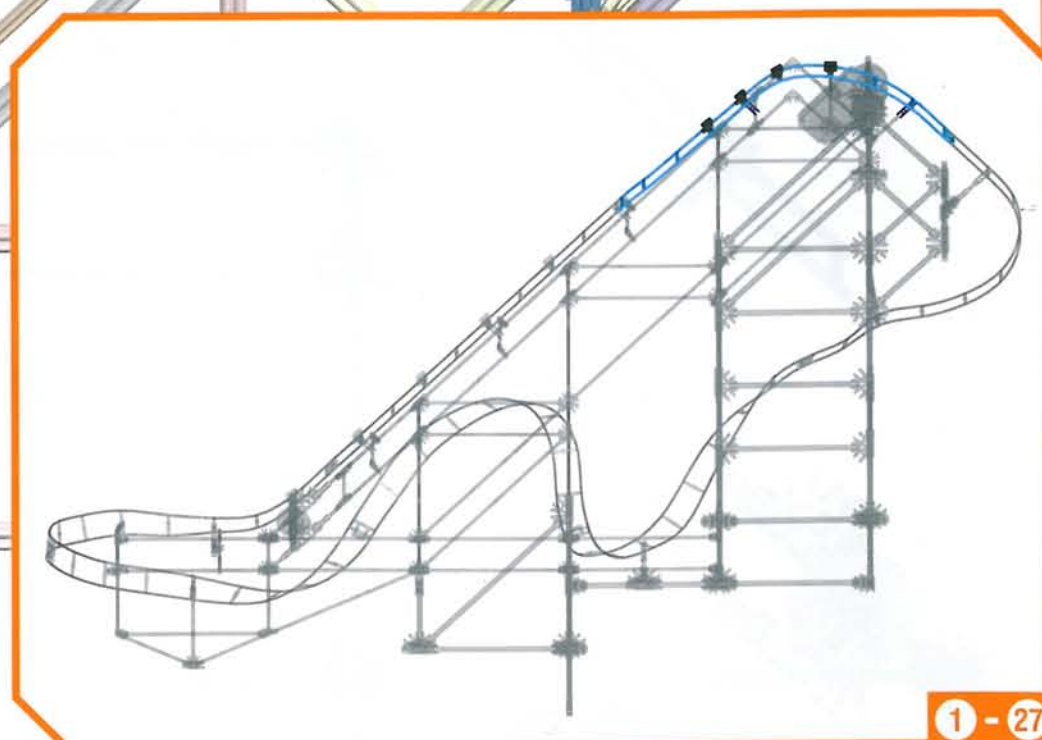

1 - 24

1 - 27

28

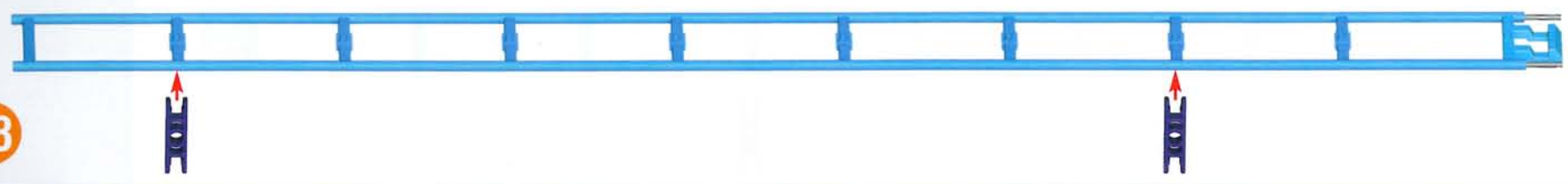

29

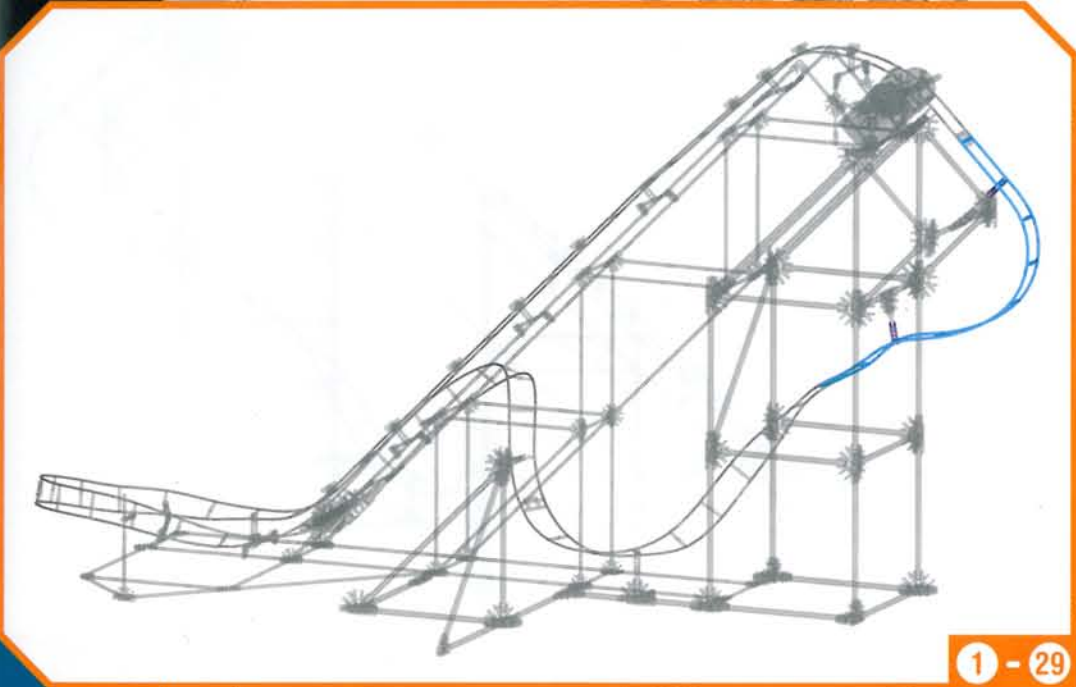
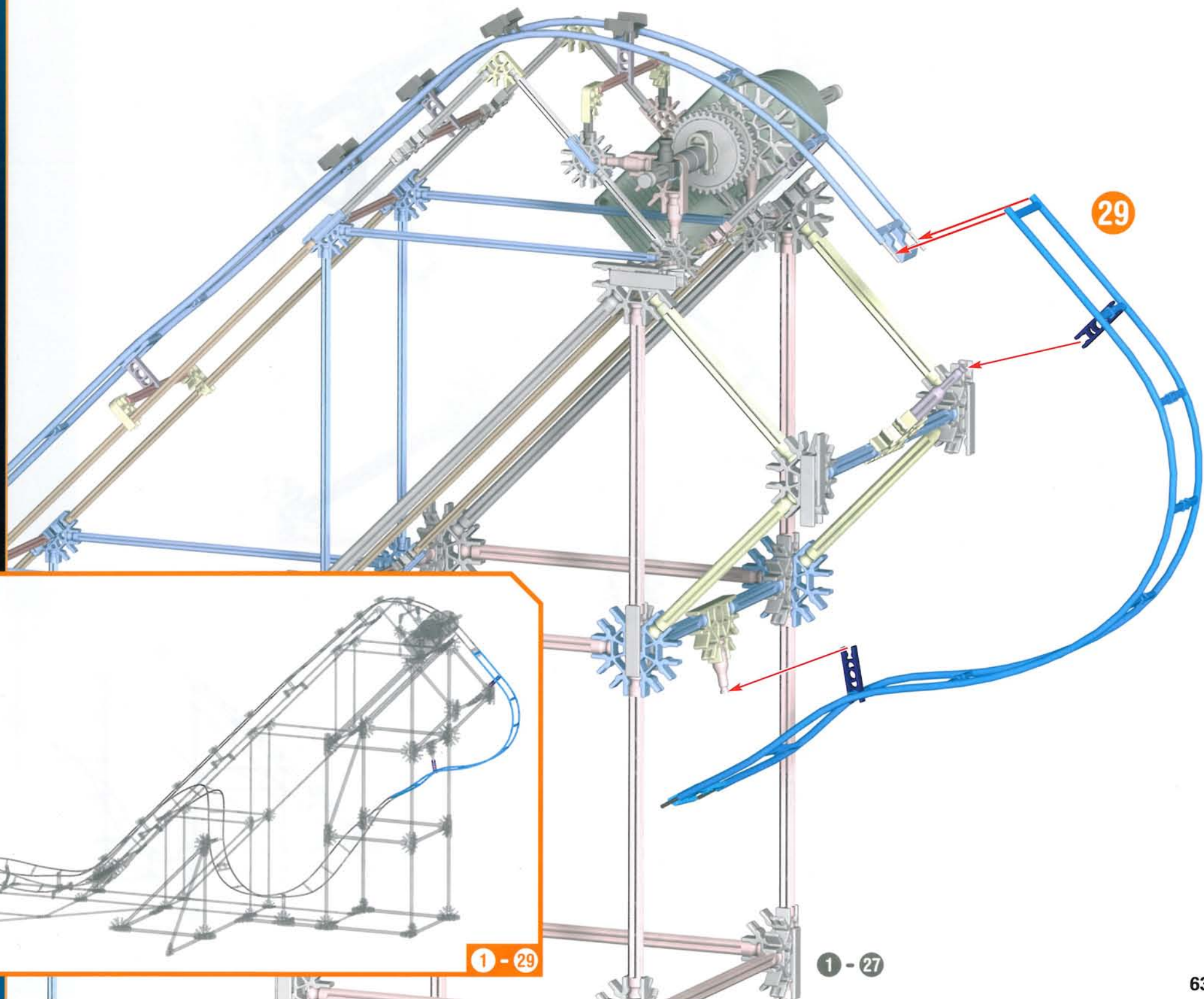

1 - 29

1 - 27

30

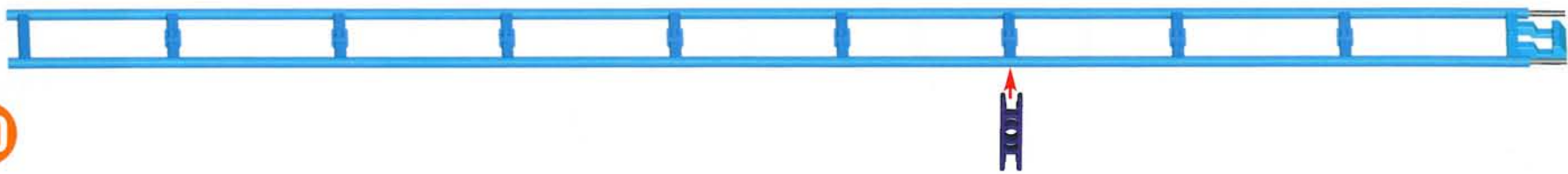

31

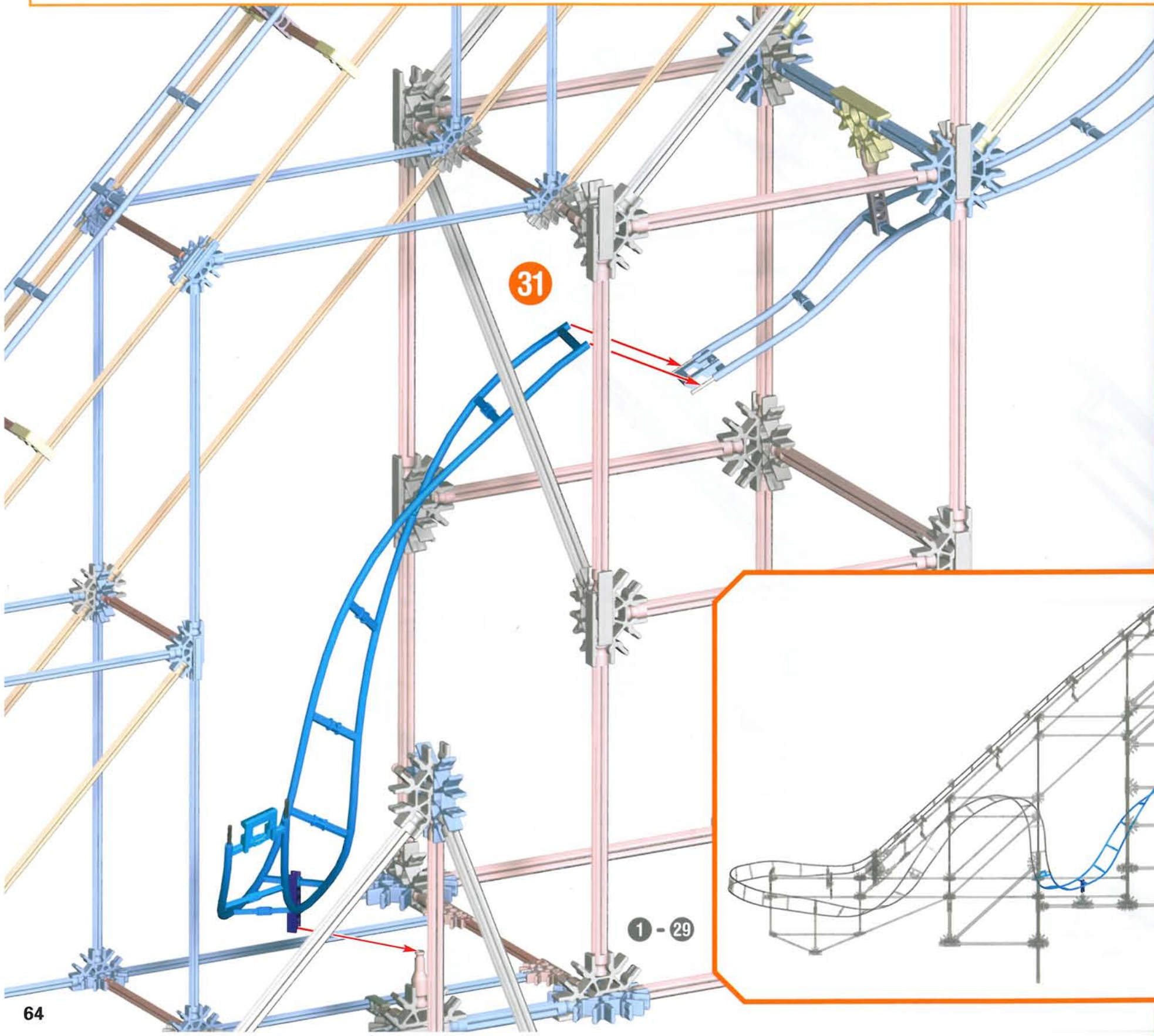

1 - 29

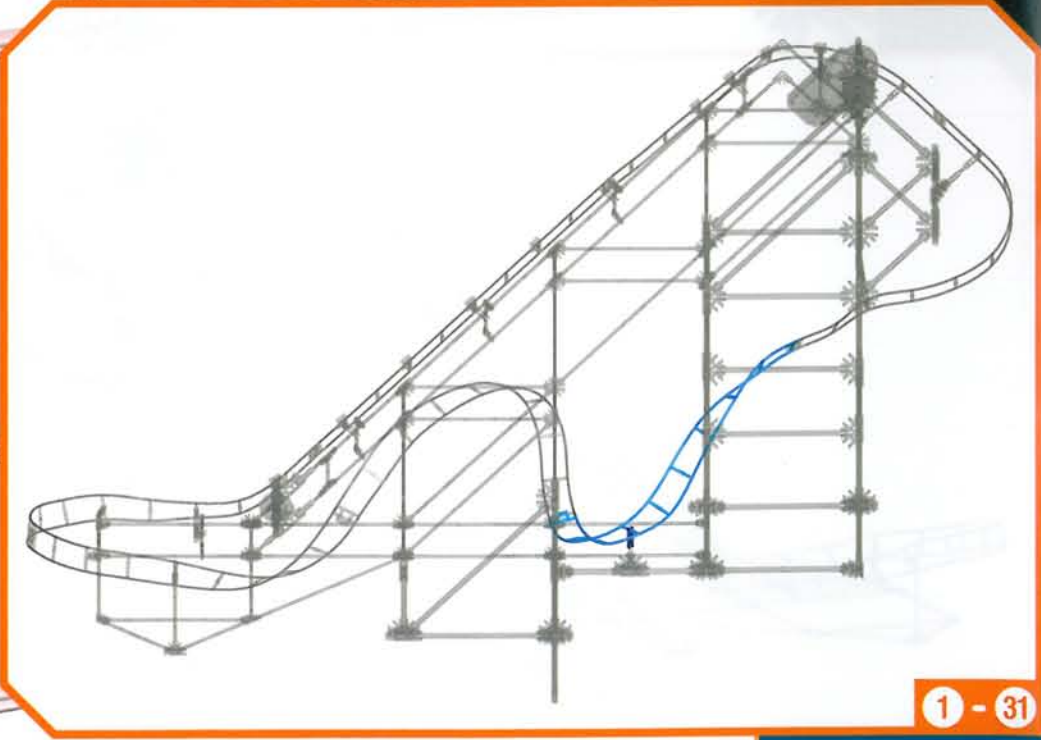

1 - 31

32

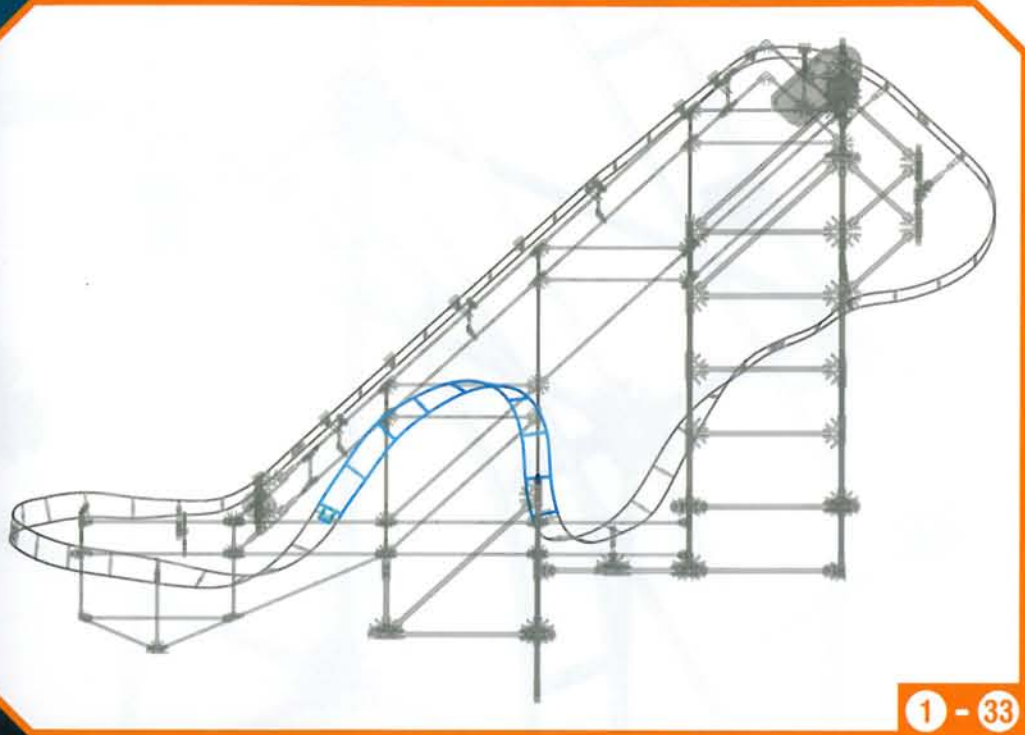
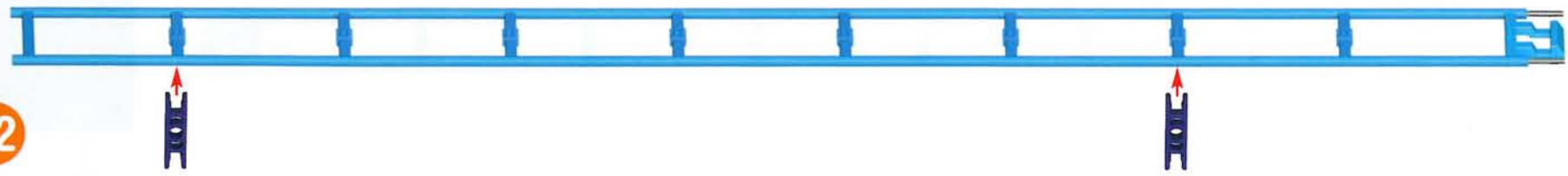

1 - 33

33

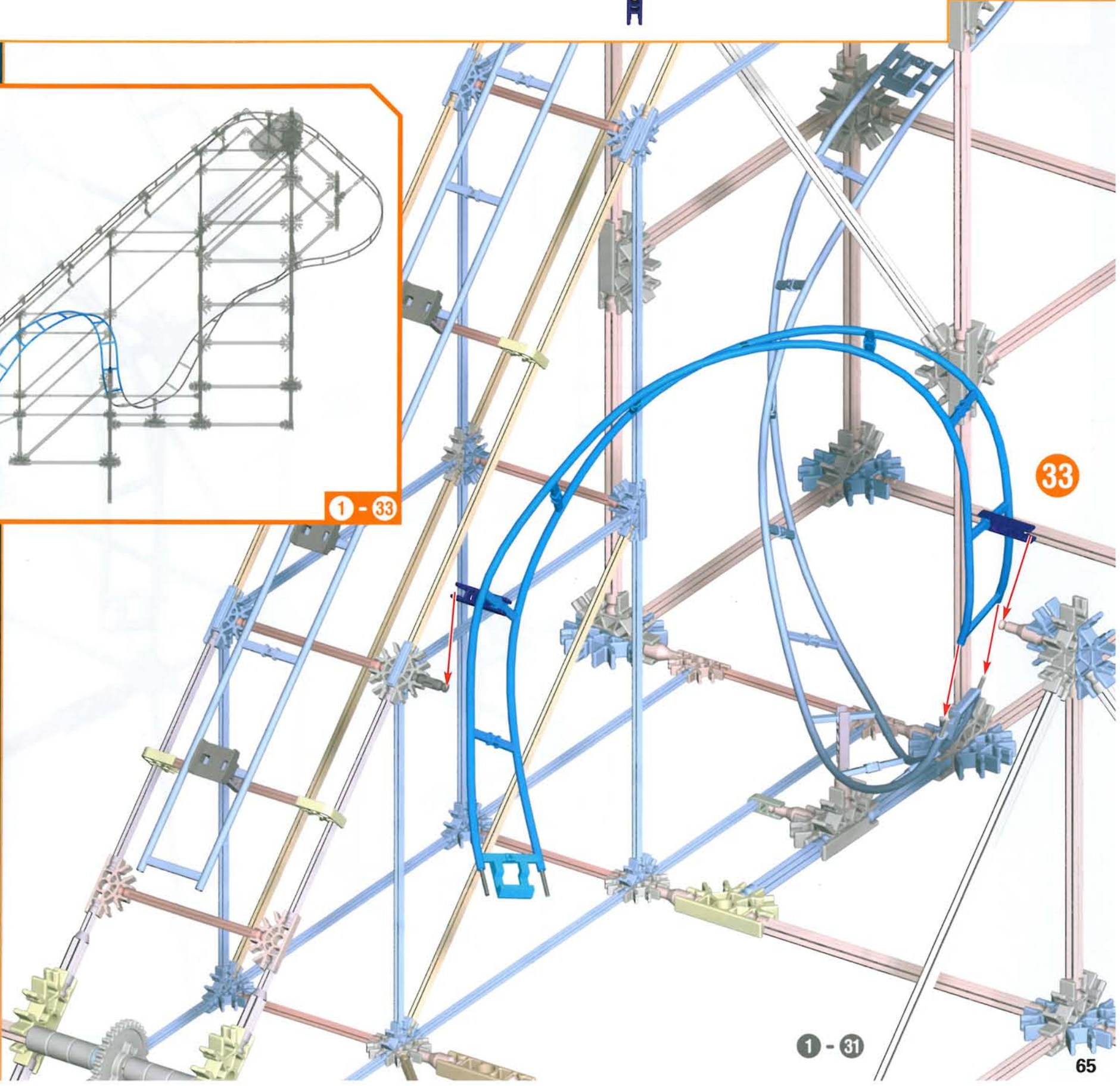

1 - 31

34

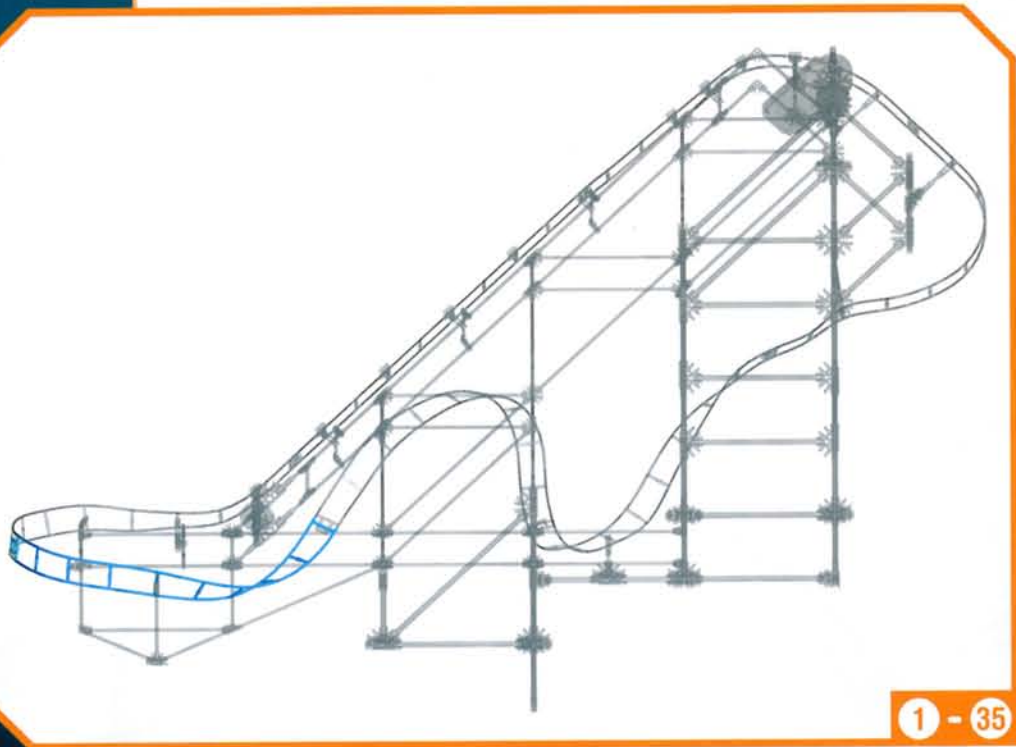
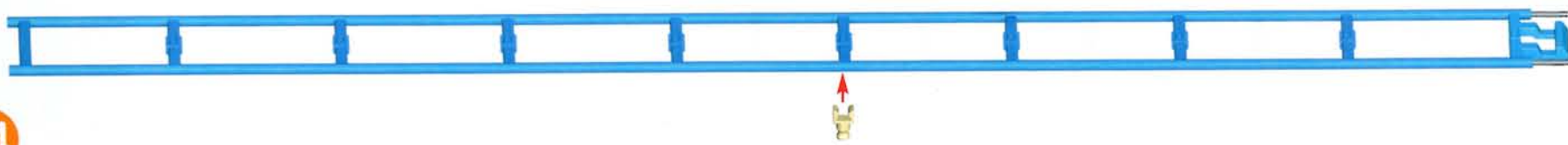

1 - 35

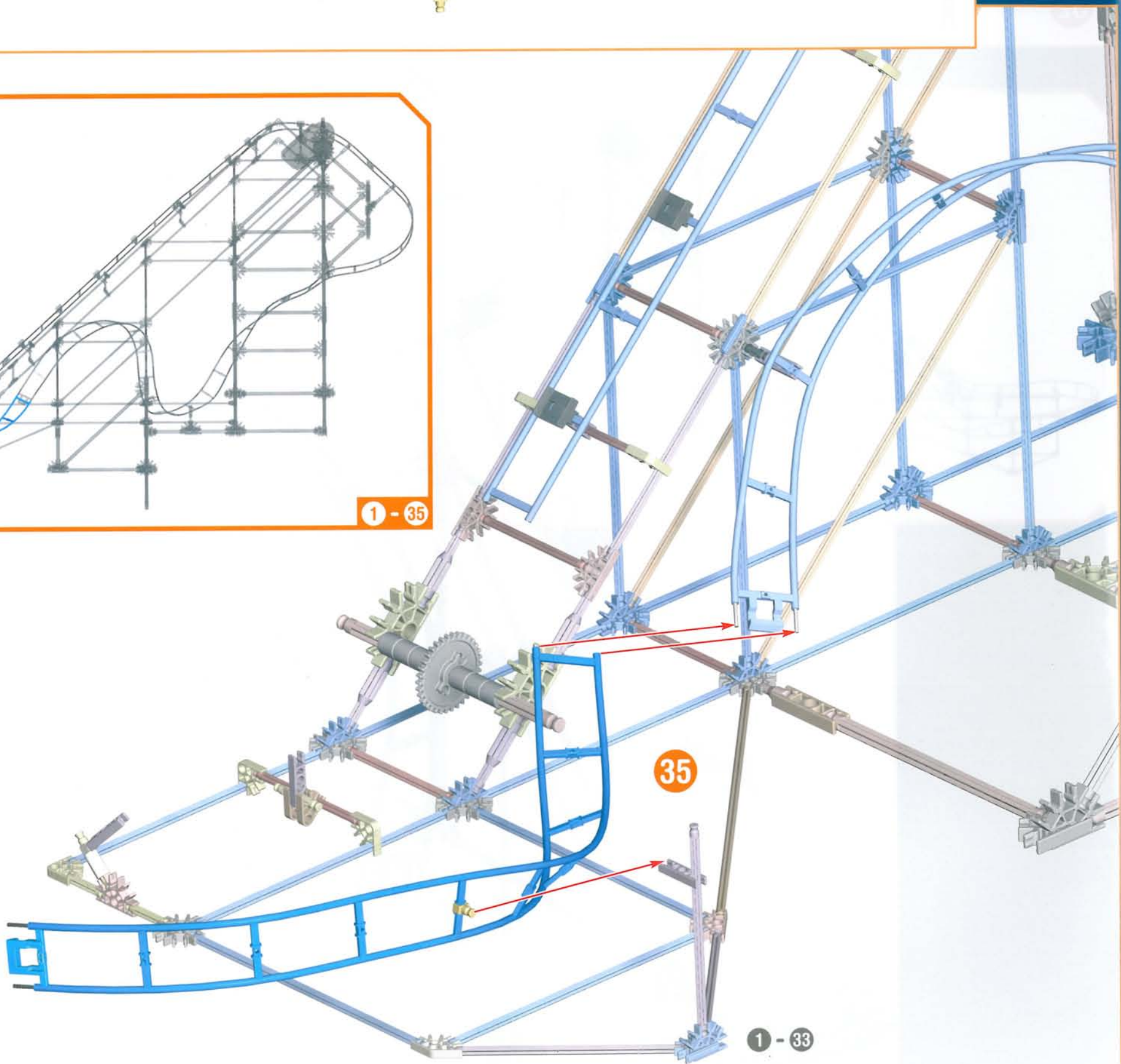

35

1 - 33

36

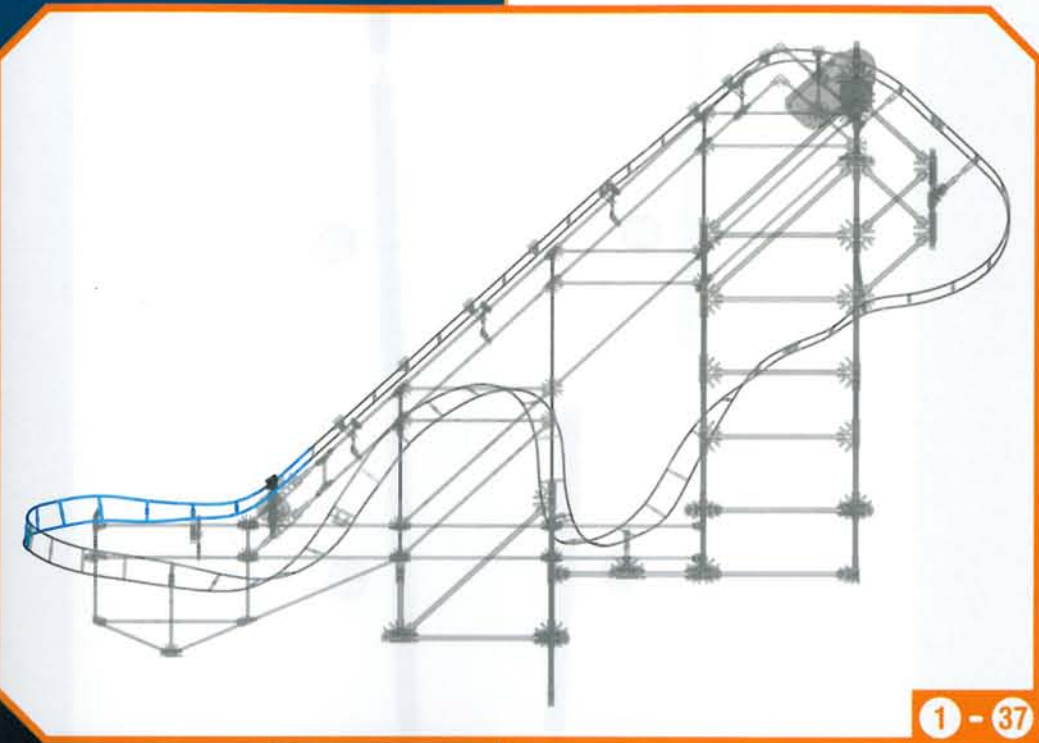
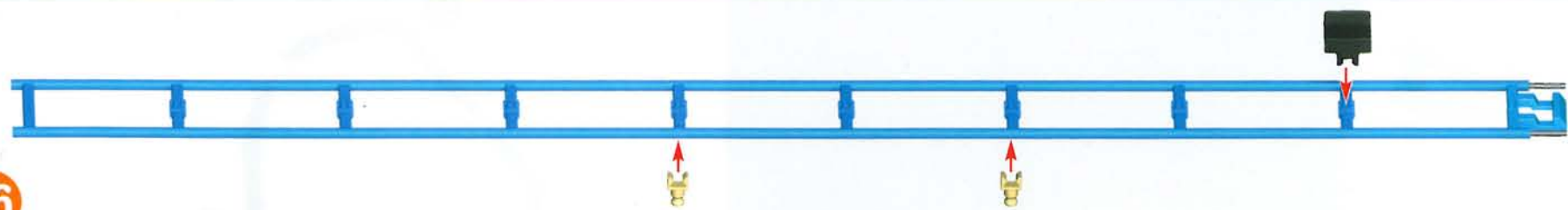

1 - 37

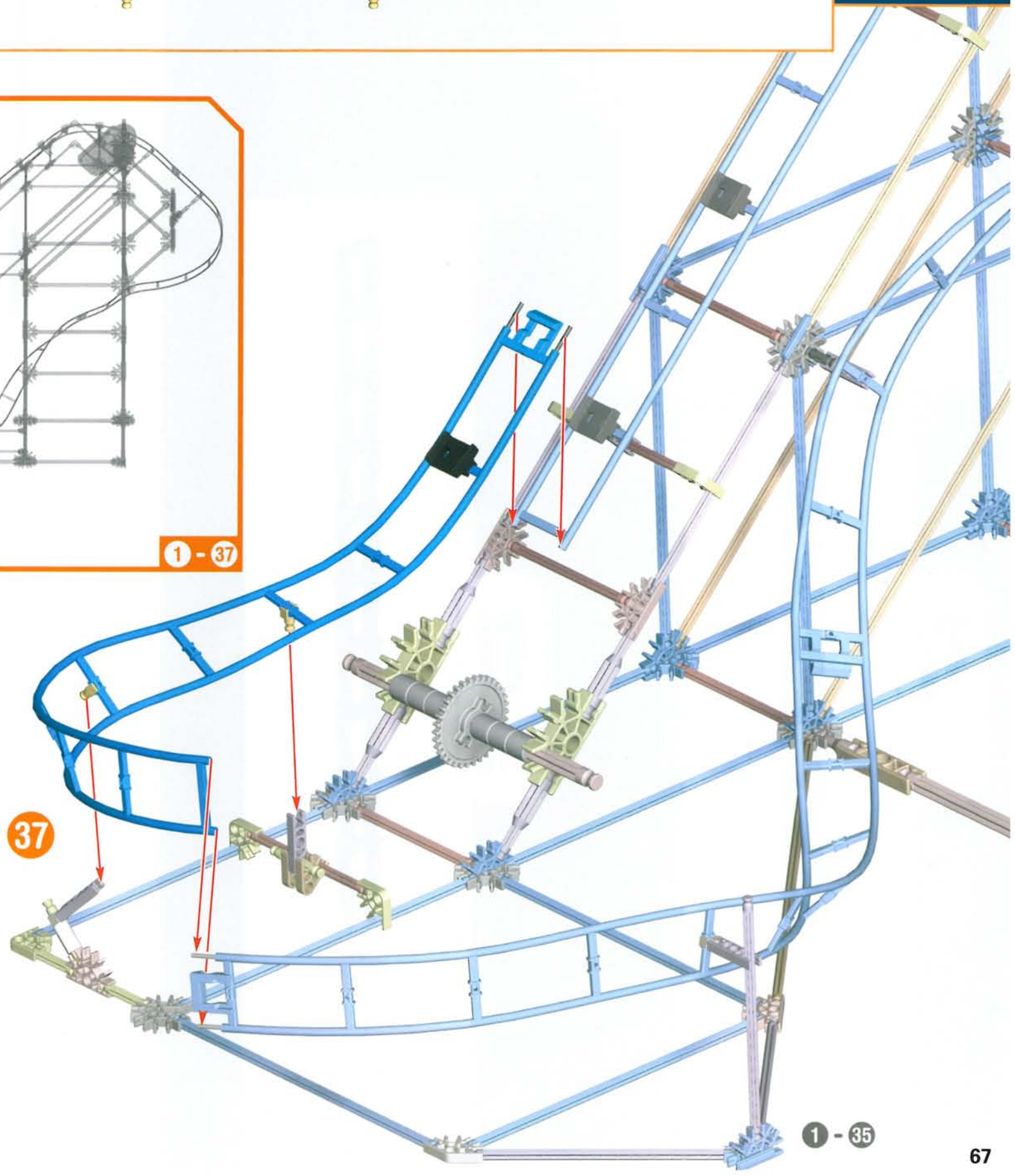

37

1 - 35



**IMPORTANT:** Attach all the Chain Links in the same direction.

- (FR) IMPORTANT : Attache les chaînons dans le même sens.
- (ES) IMPORTANTE: Conecta los Eslabones de la Cadena en la misma dirección.
- (DE) WICHTIG: Befestige die Kettenglieder immer in die gleiche Richtung.
- (IT) IMPORTANTE: Collegare le maglie della catena nella stessa direzione.
- (PT) IMPORTANTE: Prende os Elos da Corrente seguindo a mesma direção.
- (NL) BELANGRIJK: Maak de ketenschakels vast in dexelfde richting.
- (SV) VIKTIGT: Fäst alla kedjelänkar i samma riktning.
- (DA) VIGTIGT: Sæt alle kædens led på i samme retning.
- (NO) VIKTIG: Fest alle kjedeledene i same retning.
- (FI) TÄRKEÄÄ: Kiinnitä kaikki ketjulenkit samaan suuntaan.



x7



38

x1



x10



39

x11

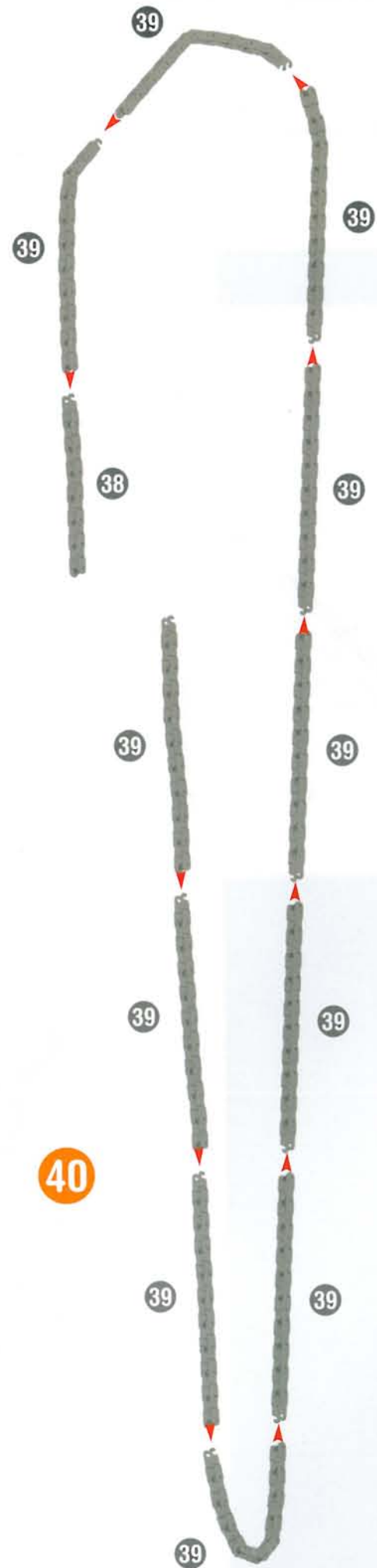

The Chain must pass between the 2 gray Gears at the top of the tower and on top of the Gear at the bottom. Make sure the Chain rides on the black Chain Guides.

- (FR) La chaîne doit passer entre les engrenages. Veille à ce que la chaîne soit bien alignée sur les guides de chaîne.
- (ES) La Cadena debe pasar entre los Engranajes. Asegúrate de que la cadena esté debidamente montada en las Guías de Cadena.
- (DE) Die Kette muss wischen dem Getriebe. Achte darauf, dass die Kette auf den Kettenführungen verläuft.
- (IT) La catena deve passare fra gli ingranaggi. Accertati che la catena giri sulle guide a catena.
- (PT) A Corrente dever passar entre as Engrenagens. Assegura-te de que a Corrente é montada nas respectivas Guias.
- (NL) De keten moet tussen de versnellingsmechanismen. Verzeker je ervan dat de ketting op kettinggidsen loopt.
- (SV) Lenken må gå mellom de to grå girene øverst. Pass på at lenken rir på de sorte lenkeføringskinnene.
- (DA) Kæden skal passere mellem de 2 grå gear øverst. Sørg for, at kæden hviler på de sorte kædestyr.
- (NO) Lenken må gå mellom de to grå girene øverst. Pass på at lenken rir på de sorte lenkeføringskinnene.
- (FI) Ketjun on kuljettava kahden harmaan hammaspyörän väliltä torin ylä. Varmista, että ketju siirtyy mustien ketjuohjainten päällä.

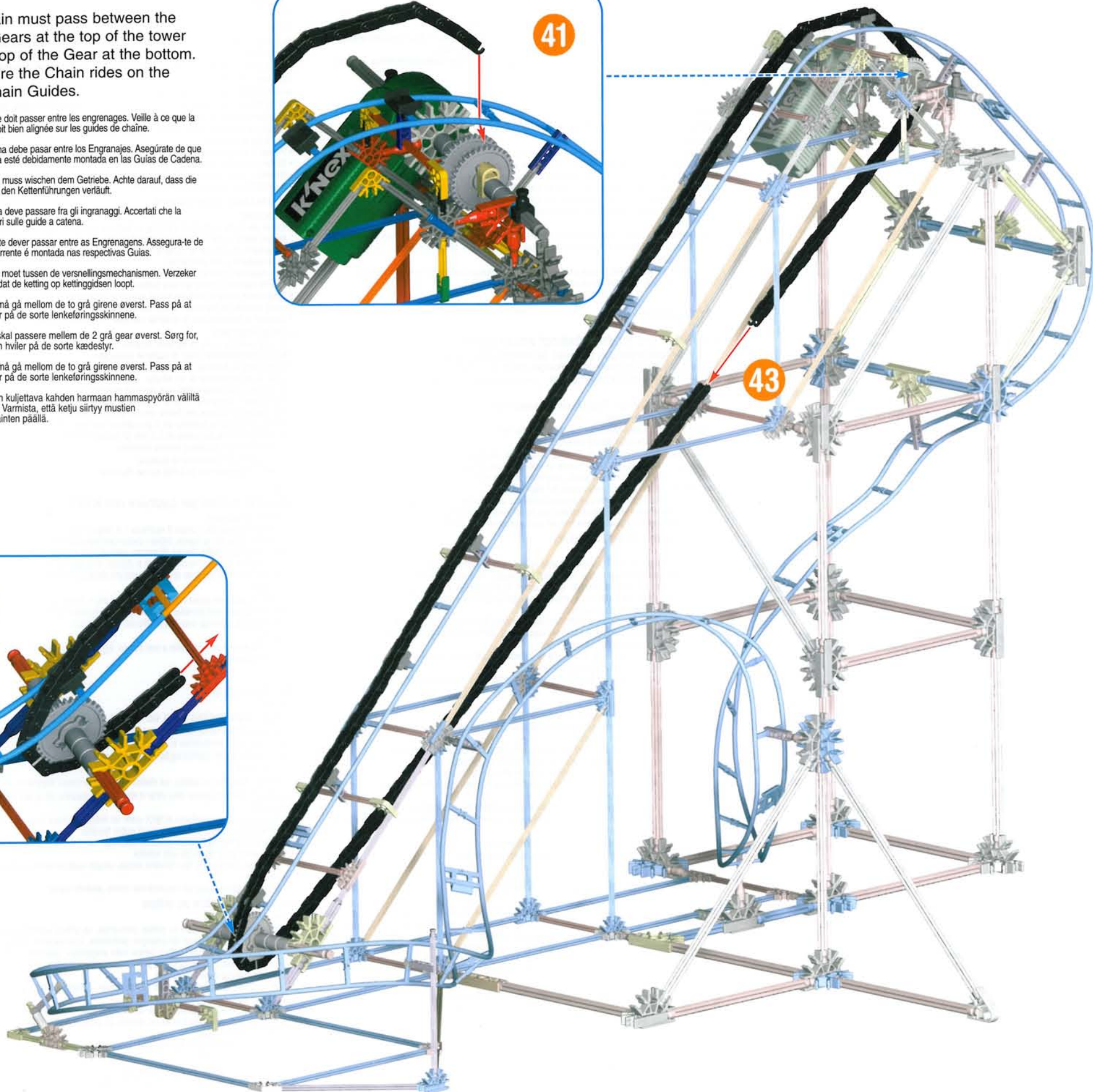

## (FR) Français

(Page 2)

### Informations importantes pour les parents et les enfants

Garde ces instructions à portée de la main. Elles comportent d'importantes informations de sécurité. Lis tous les avertissements et les instructions avant de commencer le montage et l'exploitation du modèle.

**AVERTISSEMENT : DANGER D'ÉTOUFFEMENT** - Petites pièces. Ne convient pas aux enfants de moins de 3 ans.

**ATTENTION :** Garde les cheveux, les doigts, la figure et les vêtements à l'écart de toutes les pièces mobiles.

**ATTENTION :** Faire attention de ne pas renverser le modèle. Le modèle devrait être placé sur une surface plate et dure.

- Partage l'expérience K'NEX avec ton enfant et fais du montage K'NEX un agréable projet de famille.
- Prends ton temps lors du montage. Ne te presse pas.
- L'aide d'un adulte est recommandée.
- Essaye de situer ton modèle dans le même sens que les instructions durant le montage.
- Le produit et les couleurs peuvent varier.

### Informations Pile

ATTENTION :

- Comme c'est le cas pour toutes les piles de petite taille, les piles utilisées dans ce jouet doivent être tenues hors de la portée des jeunes enfants, qui sont à l'âge où ils mettent encore des choses dans la bouche. Dans l'éventualité où un enfant les avalerait, consulter un médecin sans tarder. Dans le Canada, avoir le médecin appelle votre centre de contrôle de poison provincial.
- S'assurer d'installer les piles correctement et de suivre toujours les directives des fabricants du jouet et des piles.
- Ne pas mélanger des piles neuves avec des piles usées. Ne pas mélanger des pilesalcalines avec des piles standard (Leclanché), ou des piles rechargeables (au nickel-cadmium). Il convient d'utiliser uniquement des piles du type recommandé ou d'un type équivalent.
- Retirer toujours les piles faibles ou mortes du produit ; ne pas faire court-circuiter lesterminaux.
- Installer les piles en respectant la polarité (+/-) comme l'indique le schéma.

Conseils importants

- Les piles alcalines sont recommandées.
- l est déconseillé d'utiliser des piles rechargeables.
- Retirer les piles rechargeables du jouet avant de les recharger; elles doivent être chargées exclusivement en présence d'un adulte.
- Les piles qui ne sont pas rechargeables ne doivent pas être rechargées.
- Veiller à ce que les éléments restent à l'abri de la poussière ; ne pas les plonger dans l'eau ; ne pas utiliser dans l'eau.
- Ne pas jeter les piles dans le feu ; elles risqueraient de fuir ou d'exploser et d'entraîner des blessures.
- Retirer toutes les piles si le jouet restera inutilisé pendant longtemps.
- Ne mettez pas les petites tiges dans les trous du moteur, elles endommageraient le moteur et il n'est pas possible de les enlever.

Comment mettre et retirer des piles

- Introduis deux piles AA (ou LR6) comme l'indique le schéma.

(Page 3)

### Notions de base K'NEX pour le montage

Commence la construction

Pour commencer ton modèle, trouve le 1 et suis les chiffres. Chaque pièce a sa propre forme et sa propre couleur. Il suffit de regarder les illustrations pour retrouver les pièces correspondantes dans le jeu et de les connecter ensemble. Essaye de situer ton modèle dans le même sens que les instructions durant le montage. Les couleurs dégradées indiquent que cette section est déjà montée. Tu dois connecter la section suivante à l'endroit indiqué par les flèches. Connecteurs

Il y a des connecteurs bleus et argentés comportant de longues fentes. Ils s'ajustent l'un dans l'autre comme l'indique l'illustration. Pousse ces pièces ensemble jusqu'à ce que tu entendes un "clac".

Entretoises

Dans ton modèle, il y a des endroits où il faudra ajouter des entretoises bleues et argentées. Assure-toi d'utiliser la couleur correcte et compte-les soigneusement.

## (ES) Español

(Página 2)

### Información importante para los padres y niños

Guarda estas instrucciones en un sitio conveniente. Contienen información importante de seguridad. Lee todas las advertencias e instrucciones antes de comenzar a construir y operar este modelo.

**ADVERTENCIA: PELIGRO DE ASFIXIA** - Piezas pequeñas. No es para niños menores de 3 años.

**PRECAUCIÓN:** Mantén el cabello, los dedos, la cara y la ropa alejada de las piezas móviles.

**PRECAUCIÓN:**Tenga cuidado para no inclinar el modelo sobre. El modelo se debe colocar en una superficie plana y dura.

- Compartan la experiencia K'NEX con su niño y hagan que la construcción con K'NEX sea una divertida aventura de toda la familia.
- Dedica tiempo a disfrutar el proceso de construcción. ¡No te apures!
- Se recomienda la ayuda de un adulto.
- Mientras construyes, trata de colocar tu modelo en la misma dirección que se muestra en las instrucciones.
- El producto y los colores pueden variar.

### Información acerca de las pilas

**PRECAUCIÓN:**

- Como con todas las pilas pequeñas, las pilas que se usan en este juguete se deben tener lejos del alcance de los niños, quienes todavía están en edad de ponerse cosas en la boca. Si estas pilas son tragadas, inmediatamente vea a un médico.
- Asegúrese de insertar las pilas correctamente y de siempre seguir las instrucciones del fabricante del juguete y de las pilas.
- No mezcle pilas viejas con nuevas, ni pilas alcalinas, estándar (carbón-cinc) o recargables (níquel-cadmio). Se debe usar solamente pilas del mismo tipo, o las que se recomienden como equivalentes.
- Siempre retire las pilas débiles o gastadas del producto; no forme cortocircuito en los puntos de intercambio.
- Inserte las pilas de acuerdo con los esquemas de polaridad (+/-).

Consejos importantes

- Se recomiendan las pilas alcalinas.
- No se recomiendan las pilas recargables.

- Retire las pilas recargables del juguete antes de cargarlas; éstas deben ser cargadas solamente bajo la supervisión de un adulto.
- No se debe recargar las pilas que no son recargables.
- Mantenga los componentes sin polvo; no sumerja ni use en agua.
- No deseche las pilas en el fuego ya que pueden tener fugas, explotar y causar lesiones personales.
- Retire todas las pilas si el juguete no se usará por mucho tiempo.
- No meta las vanilas pequeñas en los orificios del motor ya que dañarían el motor y no se podrían sacar.

Cómo insertar y quitar las pilas

- Insertar 2 pilas AA (o LR6) tal como se muestra.

(Página 3)

### Consejos básicos de construcción de K'NEX

Empieza a construir

Para comenzar tu modelo, busca el 1 y sigue los números. Cada pieza tiene su propia forma y color. Simplemente mira los dibujos, busca las piezas correspondientes en tu juego y después conéctalas. Mientras construyes, trata de colocar tu modelo en la misma dirección que se muestra en las instrucciones. Los colores desteñidos muestran que esta sección ya está construida. Conecta las nuevas secciones en los lugares señalados por las flechas. Las nuevas piezas que agregues estarán en colores vivos.

Conectores

Hay conectores azules y plateados con ranuras largas especiales. Se enganchan deslizándose como ves en los dibujos. Conecta estas piezas empujándolas hasta que oigas "clac".

Espaciadores

Hay lugares en tu modelo donde tendrás que agregar Espaciadores azules y plateados. Cerciórate de usar el color correcto y cuéntalos con cuidado.

(Seite 2)

## (DE) Deutsch

(Seite 2)

### Was Eltern und Kinder unbedingt wissen sollten

Halte diese Anleitungen stets griffbereit. Sie enthalten alle wichtigen Sicherheitshinweise.

Lies bitte alle Warnhinweise und Anleitungen, bevor du mit dem Bauen und Spielen beginnst.

**WARNHINWEIS: ERSTICKUNGSGEFAHR** - Vorsicht Kleinteile! Nicht für Kinder unter 3 Jahren geeignet.

**VORSICHT:** Haare, Finger, Gesicht und Kleidungsstücke nicht mit beweglichen Teilen in Berührung kommen lassen.

**VORSICHT:** Seien Sie vorsichtig, das Modell über zu nicht neigen. Modell sollte auf eine Wohnung und harte Oberfläche gestellt werden.

- Helfen Sie Ihrem Kind beim Bauen mit K'NEX und machen Sie aus diesem Bauprojekt ein Abenteuer mit Spaß und guter Laune für die gesamte Familie.
- Das Zusammenbauen macht Spaß, also nehmen Sie sich Zeit und hetzen Sie nicht!
- Am besten ist es, wenn Erwachsene dir dabei helfen.
- Versuche, dein Modell beim Zusammenbauen so zu orientieren, dass es in die gleiche Richtung weist, wie es in den Anleitungen beschrieben und gezeigt wird.
- Die Produkte und Farben unterscheiden sich eventuell von denen auf den Abbildungen.

### Informationen zu den Batterien

**VORSICHT:**

- Wie alle anderen kleinen Batterien sollten auch die in diesem Spielzeug verwendeten Batterien aus der Reichweite kleiner Kinder, die noch dazu neigen, Kleinteile in den Mund zu stecken, ferngehalten werden. Nach Verschlucken sofort einen Arzt konsultieren.
- Achte darauf dass die Batterien korrekt eingelegt werden und folge den Anweisungen der Spielzeug- und Batteriefabrikanten.
- Mische keine alten und neuen Batterien oder alkaline Batterien, Standardbatterien (Kohle-Zink) oder wiederaufladbare Batterien (Nickel-Cadmium). Verwende nur Batterien des gleichen Typs oder des empfohlenen äquivalenten Typs.
- Leere oder verbrauchte Batterien aus dem Spielzeug entfernen; darauf achten, dass die Pole der Batterie nicht kurzgeschlossen werden.
- Beim Einlegen der Batterien auf die korrekte Polarität (+/-), wie dargestellt, achten.

Wichtige Tipps

- Alkaline Batterien werden empfohlen.
- Wiederaufladbare Batterien sind nicht empfohlen.
- Bei Verwendung von wiederaufladbaren Batterien müssen diese aus dem Spielzeug entfernt werden, bevor sie wieder aufgeladen werden; das Wiederaufladen darf nur unter Aufsicht eines Erwachsenen stattfinden.
- Nichtwiederaufladbare Batterien dürfen nicht wieder aufgeladen werden.
- Die Komponenten von Staub freihalten; nicht in Wasser tauchen.
- Zu entsorgende Batterien nicht ins Feuer werfen; sie können auslaufen oder explodieren und Körperverletzungen verursachen.
- Wenn das Spielzeug längere Zeit nicht verwendet werden soll, alle Batterien entfernen.
- In keine der Öffnungen des Motor kleine Stangen einsetzen; sie beschädigen den Motor un können nicht entfernt werden.

Anweisungen zum Einlegen und Entfernen der Batterien

- 2 AA (Mignon oder LR6) Batterien gemäß Abbildung einlegen.

(Seite 3)

### Grundlegende Bauanleitungen für K'NEX

Los geht's mit dem Bauen

Um mit dem Bauen deines Modells zu beginnen, suche die Nummer 1 und folge den laufenden Nummern. Jedes Teil hat seine eigene Form und Farbe. Schau dir einfach die Abbildungen an, such die Teile in deinem Bausatz, die so aussehen wie das, was du auf der Abbildung siehst und steck sie ineinander. Versuche, dein Modell beim Zusammenbauen so zu orientieren, dass es in die gleiche Richtung weist, wie es in den Anleitungen beschrieben und gezeigt wird. Blasse Farben weisen darauf hin, dass dieser Streckenabschnitt bereits zusammengebaut ist.

Steckanschlüsse

Blaue und silberfarbene Steckanschlüsse haben besonders lange Schlitze. Wie du vauf der Abbildung sehen kannst, lassen sie sich ineinander schieben. Achte beim Aneinanderfügen dieser Teile darauf, dass du ein Klickgeräusch hörst. Erst dann sind die Teile fest miteinander verbunden.

Abstand Halten

An bestimmten Stellen in deinem Modell musst du Abstandshalter, sogenannte Spacer, einbauen. Diese Abstandshalter sind blau und silberfarben. Achte darauf, dass du die richtige Farbe wählst und dass du die richtige Anzahl davon verwendest.

## (IT) Italiano

(Pagina 2)

### Informazioni importanti per bambini e genitori

Tenere queste istruzioni a portata di mano. Contengono importanti informazioni di sicurezza. Leggere tutte le avvertenze e le istruzioni prima di iniziare a costruire il modello e di farlo funzionare.

**AVVERTENZA: PERICOLO DI SOFFOCAMENTO** - Piccole parti. Non adatto a bambini di età inferiore ai 3 anni.

**ATTENZIONE:** Tenere i capelli, le dita, il viso e i vestiti lontano da tutte le parti in movimento.

**ATTENZIONE:** Fare attenzione non rovesciare il modello. Il modello dovrebbe essere collocato su un appartamento ed una superficie dura.

- Condividi l'esperienza di K'NEX con tuo figlio e rendi la costruzione con K'NEX un divertimento per tutta la famiglia.
- Prendi il tempo necessario per divertirti durante il processo di costruzione. Non ti affrettare!
- Si raccomanda l'aiuto di un adulto.
- Orienta il tuo modello nella stessa direzione indicata nelle istruzioni.
- Il prodotto e i colori possono variare.

### Informazioni sulle batterie

**ATTENZIONE:**

- Come per tutte le batterie piccole, le batterie utilizzate in questo giocattolo devono essere tenute lontano dalla portata dei bambini piccoli, che mettono ancora oggetti in bocca.
- Accertarsi di inserire le batterie correttamente e seguire sempre le istruzioni del produttore delle batterie e del giocattolo.
- Non mettere insieme batterie nuove e vecchie o alcaline, standard (carbonio-zinco) e ricaricabili (nichel-cadmio). Usare sempre batterie raccomandate dello stesso tipo o di tipo equivalente.
- Rimuovere sempre batterie quasi scariche o completamente scariche dal prodotto; non causare corto circuito ai terminali di alimentazione.
- Inserire le batterie con la polarità corretta (+/-) come illustrato.

Consigli importanti

- Si raccomanda l'uso di batterie alcaline.
- Non si raccomanda l'uso di batterie ricaricabili.
- Rimuovere le batterie ricaricabili dal giocattolo prima della carica: devono essere caricate solo sotto la supervisione di un adulto.
- Le batterie non ricaricabili non devono essere ricaricate.
- Mantenere i componenti privi di polvere; non immergere o usare in acqua.
- Non gettare le batterie nel fuoco, poiché potrebbero perdere o esplodere e causare lesioni.
- Rimuovere tutte le batterie se il giocattolo non verrà usato per un lungo periodo di tempo.
- Non inserire aste più corte di 5,1 cm (2 pollici) nei fori del motore, in quanto danneggerebbero il motore e non possono essere rimosse.

Come inserire e rimuovere le batterie

- Inserire 2 batterie AA (o LR6) come illustrato.

(Pagina 3)

### Istruzioni di base per costruire con K'NEX

Comincia a costruire

Per iniziare il modello, cerca il numero 1 e segui i numeri. Ogni pezzo ha una sua forma e un suo colore. Guarda la figura, trova i pezzi corrispondenti nel set e mettili insieme. Cerca di tenere il modello nella stessa direzione della figura e in tal modo sarà più semplice attaccare i pezzi nei posti giusti. I colori spenti ti dicono che questa sezione è già stata costruita. Dovrai collegare la nuova sezione al punto indicato dalla punta della freccia.

Connettori

È molto importante posizionare i connettori blu e argento in una specifica direzione. Presta molta attenzione alle istruzioni e posiziona i connettori orizzontalmente o verticalmente proprio come illustrato. Spingi con forza fino ad udire un clic.

Spaziatori

Ci sono punti nel tuo modello a cui dovrai aggiungere spaziatori blu e argento. Accertati si contarli attentamente.

(Seite 2)

## (PT) Português

(Página 2)

### Coisas importantes para os Pais e os Miúdos

Mantenha estas instruções num local de fácil acesso, pois contém informações importantes de segurança. Lê as instruções e advertências antes de começares a construir e a operar o modelo.

**AVISO: PERIGO DE SUFOCAÇÃO** - Peças pequenas. Não se destina a crianças com menos de 3 anos de idade.

**CUIDADO:** Mantém o cabelo, os dedos, a cara e a roupa afastados de todas as peças móveis.

**CUIDADO:** Tenha cuidado não virar o modelo. O modelo deve ser colocado numa superfície dura plana.

- Compartilhe da experiência K'NEX com os miúdos e faça com que o processo de construção com K'NEX se torne numa aventura entre família.
- Não te precipites para assim poderes desfrutar do processo de construção. Não o faças à pressa!
- Recomenda-se de que introduz a ajuda de um adulto.
- Tenta fazer com que o teu modelo esteja virado exactamente na mesma direcção indicada nas instruções.
- Tanto o produto como as respectivas cores podem variar.

### Informações sobre as pilhas

**Cuidado:**

- Como acontece com toda as pilhas pequenas, as pilhas usadas neste brinquedo devem ser mantidas fora do alcance de crianças pequenas, que estejam ainda em idade de pôr objectos na boca. No caso destas pilhas terem sido engolidas, consulte imediatamente um médico.
- Certifique-se de que introduz as pilhas correctamente e siga sempre as instruções do fabricante da bateria e do brinquedo.
- Não combine pilhas usadas com pilhas novas, pilhas alcalinas, padrão (carbono-zinco) ou pilhas recarregáveis (níquel-cádmio). Deverão ser usadas apenas pilhas do mesmo tipo ou equivalentes ao tipo recomendado.
- Retire sempre as pilhas fracas ou gastas do produto; não provoque um curto-circuito nos terminais de alimentação.
- Introduza as pilhas com a polaridade correcta (+/-), conforme se mostra.

Conselhos importantes

- Recomenda se o uso de pilhas alcalinas.
- Não se recomenda o uso de pilhas recarregáveis.
- Retire as pilhas recarregáveis do brinquedo antes de as carregar; estas pilhas devem ser recarregadas apenas sob vigilância de adultos.
- As pilhas não recarregáveis não devem ser carregadas.

- Mantenha os componentes livres de poeiras; não mergulhe em água nem use água.
- Não elimine as pilhas queimando-as; estas podem apresentar fugas ou explodir causando lesões.
- Retire todas as pilhas do brinquedo se não tencionar usá-lo durante um longo período de tempo.
- Não coloque varetas de tamanho inferior a 5,1 cm (2 pol.) em nenhuma abertura do motor; as varetas causarão danos no motor e não podem ser removidas.

Como inserir e remover as pilhas

- Introduza 2 pilhas AA (ou LR6), conforme se mostra.

(Página 3)

### Pontos básicos para a construção K’NEX

Inicia a construção

Para começar o teu modelo, procura o 1 e segue os números. Cada peça tem a sua própria forma definida e cor. Basta simplesmente olhares para a ilustração, procurar as peças do teu jogo correspondentes às que estás a ver e, em seguida, conectar umas nas outras. Enquanto estás a montar as peças, tenta manter o teu modelo na mesma direção, conforme mostrado na ilustração, para assim ligares as peças correctamente. As cores desbotadas indicam que esta secção já está montada. Passarás então a fazer a conexão da nova secção no local indicado pelas setas.

Conectores

É muito importante que posições os conectores azuis e cor de prateados numa direção específica. Presta muita atenção às instruções e coloca estes conectores horizontal ou vertical-mente, exactamente conforme se mostra nas ilustrações. Junta as partes simultaneamente e com firmeza até ouvires um “estalido”.

Espaçadores

Existirão certos pontos no teu modelo que necessitam a colocação de espaçadores azuis e prateados. Assegura-te que os contas cuidadosamente.

(Side 1)

### NL

(Bladzide 2)

### Belangrijke gegevens voor ouders en kinderen

Bewaar deze aanwijzingen op een gemakkelijk bereikbare plaats. Ze bevatten belangrijke vei-ligheidsgegevens. Gelieve alle waarschuwingen en aanwijzingen te lezen vóór je het model begint op te bouwen en te gebruiken.

WAARSCHUWING: VERSTIKKINGSGEVAAR - Kleine onderdelen. Niet geschikt voor kinderen onder 3 jaar.

OPGEPAST: Hou het haar, de vingers, het gezicht en kledij verwijderd van alle bewegende onderdelen.

OPGEPAST: Wees voorzichtig om het model over niet te tippen. Het model zou moeten geplaatst worden op een flat en kom hard boven.

- Deel de K’NEX ondervinding met je kind en maak van het bouwen met K’NEX een aangenaam familieavontuur.
- Neem je tijd tijdens het bouwen en monteren. Spoed je niet!
- Bijstand van een volwassene wordt aanbevolen.
- Tracht je model in dezelfde richting te plaatsen als de aanwijzingen terwijl je bouwt en monteert.
- Produkt en kleuren kunnen afwijken.

### Batterijgegevens

OPGEPAST:

- Zoals het geval is voor alle kleine batterijen, moeten de batterijen voor dit speelgoed buiten het bereik gehouden worden van kleine kinderen die nog steeds voorwerpen in de mond steken. Ingeval een batterij wordt ingeslikt, neem onmiddellijk contact op met een dokter.
- Verzeker je ervan dat de batterijen er op de juiste manier in te steken en volg steeds de aan-duidingen van de speelgoed- en batterijenfabrikanten.
- Meng geen oude en nieuwe batterijen of alkalische, gewone (koolstof-zink) of herlaadbaarse (nikkel-cadmium) batterijen met mekaar. Uitsluitend batterijen van dezelfde of van een aanbeve-olen equivalente soort dienen gebruikt te worden.
- Verwijder steeds uitgeputte of ontladen batterijen uit het produkt; veroorzaak geen kortsluiting van de voedingspolen.
- Steek de batterijen erin volgens de juiste polariteit (+/-) zoals afgebeeld.

Belangrijke tips

- Alkalische batterijen worden aanbevolen.
- Herlaadbare batterijen worden niet aanbevolen.
- Verwijder herlaadbare batterijen uit het speelgoed alvorens ze te herladen; ze moeten slechts herladen worden onder het toezicht van een volwassene.
- Niet-herlaadbare batterijen mogen niet herladen worden.
- Bescherm onderdelen tegen stof; dompel ze niet of gebruik ze niet in water.
- Werp de batterijen niet in het vuur; ze zouden kunnen lekken of ontploffen en verwondingen veroorzaken.
- Verwijder alle batterijen wanneer het speelgoed gedurende lange tijd niet gebruikt zal worden.
- Plaats staafjes in de openingen van het motor, zij zouden de motor beschadigen en kunnen niet worden verwijderd.

Insteken en verwijderen van batterijen

- Steek er 2 AA (of LR6) batterijen erin zoals afgebeeld.

(Bladzijde 3)

### Basisstappen voor K’NEX bouwen

Begin te bouwen

Om met je model te beginnen, vind eerst het nummer 1 en volg de nummers. Elk stuk heeft zijn eigen vorm en kleur. Kijk gewoonweg naar de afbeeldingen, vind de overeenstemmende stukken terug in je geheel en maak ze aan mekaar vast. Tracht je model in dezelfde richting te plaatsen als de aanwijzingen terwijl je bouwt en monteert. De vervaagde kleuren duiden aan dat dit deel reeds is opgebouwd. Gelieve het nieuwe deel vast te koppelen op de plaats aangeduid door de pijlen.

Koppelstukken

Er zijn blauwe en zilveren koppelstukken met speciale lange gleuven. Ze schuiven in mekaar zoals je kunt zien op de afbeeldingen.

Duw deze onderdelen in mekaar tot je een “klik” hoort.

Tussenstukken

In je model zijn er plaatsen waar blauwe en zilveren tussenstukken moeten toegevoegd worden. Verzeker je ervan de juiste kleur te gebruiken en tel ze zorgvuldig.

### SV

(Sida 2)

### Förädrar! Så här kan ni hjälpa ert barn bygga med K’NEX!

Förvara dessa instruktioner på ett lättåtkomligt ställe. De innehåller viktig säkerhetsinformation. Läs alla varningar och instruktioner innan du börjar bygga och använda modellen.

WARNING! RISK FÖR KVÄVNING—SMÅ DELAR. Inte för barn under 3 år.

VARNING! Håll håret, fingrarna, ansiktet och kläderna borta från alla rörliga delar.

WARNING! Var försiktig så att modellen inte faller. Modellen ska placeras på en plan och hård yta.

### Batteri-information:

Varning! Undvik batteriläckage

- Sätt i batterierna rätt och följ alltid anvisningarna från leksakens och batteriernas tillverkare;
- Blanda inte gamla och nya batterier eller alkaliska, standard (kol-zink) eller laddningsbara (nikkel-kadmium) batterier. Endast batterier av samma eller motsvarande typ som de som rek-ommenderas får användas;
- Ta alltid bort svaga eller urladdade batterier från produkten; kortslut inte batteriets poler;
- Sätt in batterierna med rätt polaritet (+/-) enligt figuren;

Viktiga tips

- Alkaliska batterier 2 (LR6) rekommenderas;
- Laddningsbara batterier rekommenderas inte;
- Ta bort laddningsbara batterier från leksaken innan de laddas; de får laddas bara under vuxen övervakning;
- Icke-laddningsbara batterier får inte laddas;
- Håll komponenterna dammfria; sänk inte eller använd inte i vatten;
- Battrier får inte brännas; de kan läcka eller explodera och orsaka personskador;
- Ta ur alla batterier om leksaken inte kommer att användas på lång tid;
- Placera inga stänger som är mindre än 5,08 cm i någon öppning i motorn; de skadar motorn och kan inte avlägsnas.

Hur man sätter i och tar ut batterier:

- Använd en liten Phillips-skruvmejsel för att lossa skruven. Sätt i 2 nya AA batterier (eller LR6) i utrymmet med rätt polaritet enligt vidstående figur.

(Sida 3)

### K’NEX grundläggande bygginformation

Börja bygga:

Varje del har sin egen färg och form. Titta på bilden, hitta delarna som passar och sätt ihop dem. Försök att hålla din modell i samma riktning som på bilden så att du fäster delen på rätt ställe. De bleka färgerna anger sektioner som du redan byggt. Du ska koppla nästa delar till stäl-lena som anges med pilarna. Det finns inte pilar för varje kopplingspunkt.

Kopplingar

Det finns blå och silverfärgade kopplingar med speciellt långa hål som skjuts samman. Tryck ihop delarna tills du hör ett klick-ljud.

Mellanstänger

Det finns ställen i din modell där du måste placera mellanstänger. Använd rätt typ och räkna dem omsorgsfullt.

(Side 1)

### DA

(Side 2)

### Forældre! Sådan kan I hjælpe jeres barn med at bygge med K’NEX!

Opbevar denne brugsanvisning på et praktisk sted. Den indeholder vigtig sikkerhedsinformation. Læs alle advarsler og anvisninger, inden påbegyndelse af bygning og betjening af modellen.

ADVARSEL: FARE FOR KVÆLNING PÅ GRUND AF SMÅ DELE. Ikke beregnet til børn under 3 år.

FORSIGTIG: Hold hår, fingre, ansigt og påklædning på afstand af alle bevægelige dele.

FORSIGTIG: Pas på ikke at vælte modellen. Modellen skal anbringes på en flad og hård overflade.

### Oplysninger om batterier:

Forsigtig: Sådan undgås det. at batterierne lækker

- Sørg for at sætte batterierne rigtigt i og for altid at følge brugsanvisningen fra legetøjs- og bat-teriproducenten.
- Lad være at blande gamle og nye batterier sammen, eller at blande alkaliske, almindelige (kul-stof-zink) eller genopladelige (nikkel-kadmium) batterier med hinanden. Det er kun tilladt at bruge batterier af samme eller tilsvarende type iflg. anbefaling.
- Tag altid svage elle udbrændte batterier ud af produktet, og pas på ikke at kortslutte polerne.
- Sæt batterierne i, så polariteten (+/-) er korrekt iflg.illustrationen.

Vigtige råd

- Det anbefales at bruge 2 (LR6) alkaliske batterier.
- Batterier, der kan genoplades, frarådes.
- Tag genopladelige batterier ud af legetøjet, inden de oplades; de må kun oplades under opsyn af en voksen.
- Batterier, som ikke er genopladelige, må ikke genoplades.
- Støv delene godt af. Lad være at nedsænke dem i vand.
- Batterier må ikke afskaffes ved at brænde dem; de risikerer at lække eller explodere, hvorved folk kan komme til skade.
- Tag alle batterier ud, hvis ingen skal lege med legetøjet i en længere periode.
- Undlad at stikke stænger mindre end 5,08 cm ind i nogen som helst åbninger i motoren; de vil beskadige motoren, og de kan ikke fjernes.

Sådan sættes der batterier i, og sådan tages de ud:

- Brug en lille stjerneskruetrækker til at løsne skruen. Sæt 2 friske AA-batterier (eller LR6) i bat-terirummet, sørg for korrekt polaritet (+/-) iflg. illustrationen.

(Side 3)

### K’NEX bygningsprincipper

Begynd at bygge:

Hver del har sin egen farve og form. Se på billedet, find de dele, der matcher, og sæt dem sam-men. Prøv at holde din model i samme retning som billedet, så du kommer til at sætte delen fast på den rette plads. De falmede farver er de afsnit, du allerede har bygget. Du skal samle de næste dele på det sted, som pilene peger på. Der findes ikke nogen pil for hvert eneste samlingssted.

Samestykker

Der er blå og sølvfarvede samestykker med særlige lange slidser, som skydes sammen. Skub delene sammen, indtil du hører et “klik”.

Afstandsstykker

Der er steder i modellen, hvor du får brug for at tilføje afstandsstykker. Sørg for at bruge de rette stykker og tæl den omhyggeligt.

### NO

(Side 2)

### Foreldre! Her ser du hvordan du kan hjelpe ditt barn med å bygge med K’NEX!

Oppbevar denne veiledningen lett tilgjengelig. Den inneholder viktig sikkerhetsinformasjon. Les alle advarsler og hele veiledningen før du begynner å bygge og kjøre modellen.

ADVARSEL: FARE FOR KVELNING—SMÅ DELER. Ikke for barn under tre år.

ADVARSEL: Hold hår, fingre, ansikt og klesplagg borte fra alle bevegelige deler.

ADVARSEL: Pass godt på å ikke vippe modellen overende. Modellen bør plasseres på en flat og hard overflate.

### Batteriiinformasjon:

Advarsel: For å unngå batterilekkasje

- Pass på å sette batteriene riktig inn og følg alltid leketøy- og batteriprodusentens veiledning.
- Ikke bland gamle og nye batterier eller alkaliske, standard (karbonsink) eller oppladbare (nikkelkadmium) batterier. Bare batterier av samme eller tilsvarende type som de anbefalte bør brukes.
- Ta alltid svake eller utladede batterier ut av produktet, ikke kortslutt leveringsnettene.
- Sett batteriene inn med riktig polaritet (+/-), som vist.

Viktige Tips

- Alkaliske batterier 2 (LR6) anbefales.
- Oppladbare batterier anbefales ikke.
- Ta oppladbare batterier ut av leketøyet før du lader dem opp; de må bare lades opp under opp-syn av en voksen person.
- Batterier som ikke er oppladbare, må ikke lades opp.
- Hold delene frie for støv; dypp dem ikke ned i eller bruk i vann.
- Ikke kast batteriene i ild eller flamme; de kan lekke eller eksplodere og forårsake skade.
- Ta alle batterier ut dersom leketøyet ikke skal brukes over tid.
- Putt ikke stenger på mindre enn 5,08 cm inn i noen av motorens åpninger; de vil skade motoren og kan ikke fjernes.

Hvordan sette inn og fjerne batterier:

- Bruk et lite skrujern med krysshode til å løsne på skruen. Sett to nye AA-batterier (eller LR6) inn i feltet med riktig polaritet (+/-), som vist her.

(Side 3)

### K’NEX grunnbygging

Sett i gang byggingen:

Hver del har sin egen farge og fasong. Se på bildet, finn de delene som tilsvarer hverandre og sett de sammen. Forsøk å holde modellen din i samme retning som bildet slik at stykket festes til det rette stedet. Det bleke fargene er de seksjonene som du allerede har bygget. Du skal feste de neste delene der hvor pilene peker. Det finnes ikke en pil for hvert skjøtepunktsted.

Skjøtemunnstykker

Det er blå og sølvfargede skjøtemunnstykker med spesielt lange åpninger, som glir sammen. Skyv delene sammen inntil du hører et klikk.

Mellomlegg

Noen steder må du bruke mellomlegg i modellen din. Pass på å bruke de riktige mellomleggene og tell dem nøye.

### FI

(Side 2)

### Vanhemmat! Näin voitte auttaa lapsianne rakentamaan K’NEX-sarjalla

Pidä nämä ohjeet helposti saatavilla. Ne sisältävät tärkeää turvallisuustietoa. Lue kaikki varoitukset ja ohjeet ennen kuin alat rakentaa ja käyttää mallia.

VAROITUS! Ei alle 3-vuotiaille lapsille.

VAROITUS! Pidä hiukset, sormet, kasvot ja vaatteet loitolla kaikista liikkuvista osista.

VAROITUS! Varo kaatamasta mallia. Malli on asetettava tasaiselle ja kovalle pinnalle.

### Tietoa paristoista:

Varoitus! Väältä paristovuotoja

- Asenna paristot oikein ja noudata aina lelun ja paristojen valmistajien ohjeita;
- Älä sekoita vanhoja ja uusia paristoja tai alkaali-, normaali- (hiili-sinkki) tai ladattavia (nikkeli-kadmium) paristoja. Vain samaa tai vastaavaa tyyppiä olevia paristoja saa käyttää;
- Poista aina heikot tai käytetyt paristot tuotteesta; älä oikosulje napoja;
- Asenna paristot navat oikein päin (+/-) kuvan mukaisesti;

Tärkeitä vihjeitä

- Alkaaliparistoja 2 (LR6) suositellaan;
- Ladattavia paristoja ei suositella;
- Poista ladattavat paristot lelusta ennen lataamista; ne saa ladata vain aikuisen valvonnan alla;
- Ei-ladattavia paristoja ei saa ladata;
- Pidä osat pölyttöminä; älä upota tai käytä niitä vedessä;
- Älä polta paristoja; ne saattavat vuotaa tai räjähtää ja aiheuttaa vammoja;
- Poista kaikki paristot mikäli lelua ei tulla käyttämään pitkään aikaan.
- Älä aseta 5,08 cm pienempiä tankoja moottorin aukkoon; ne vaurioittavat moottoria, eikä niitä pysty poistamaan.

Paristojen asentaminen ja poistaminen:

- Käytä pientä ristipäämeissellä ruuvin avaamiseen. Aseta 2 uutta AA-paristoa (tai LR6) paristoti-laan navat oikein päin (+/-) kuvan mukaisesti.

(Sivu 3)

### K’NEX perusrakennusohjeita

Aloita rakentaminen:

Jokaisella osalla on oma värinsä ja muotonsa. Katso kuvaa, etsi käsiisi toisiinsa sopivat palat ja pane ne yhteen. Yritä pitää mallisi samassa suunnassa kuin kuvassa jotta varmasti kiinnität osan oikeaan kohtaan. Haaleat värit osoittavat rakenteita, jotka olet jo tehnyt. Liitä seuraavat osat nuolien osoittamiin kohtiin. Nuolia ei ole jokaisessa liitäntäkohdassa.

Liittimet

Sarjassa on sinisiä ja hopeanvärisiä liittimiä, joissa on erityisen pitkiä aukkoja, jotka työnnetään toisiinsa. Työnnä osat yhteen kunnes kuulet napsahduksen.

Välitangot

Mallissasi on paikkoja joihin sinun on lisättävä välitankoja. Varmista, että käytät oikeita ja laske ne huolellisesti.

# K'NEX.COM

## WORKS WITH ALL LEADING BUILDING BRICKS™

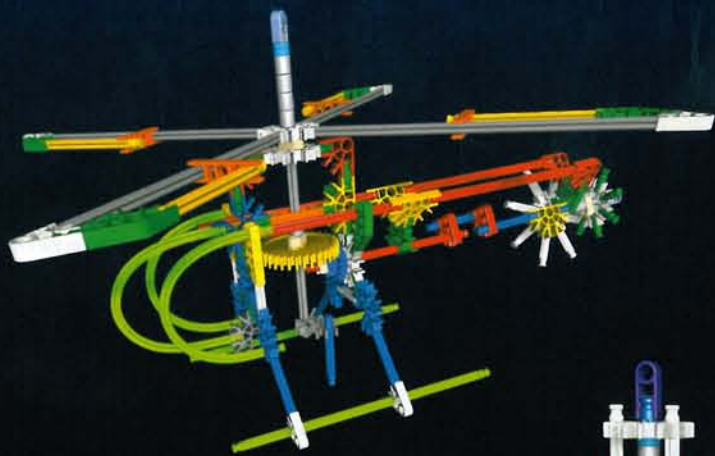

400 pcs/pzs/pzas

12077 / 04859

Product and colors may vary. Models can be built one at a time.  
Le produit et les couleurs peuvent varier. La plupart des modèles ne peuvent être construits que un à un.  
El producto y los colores podrán variar. La mayoría de los modelos se puede construir uno a la vez.

Conforms to the Requirements of ASTM Standard Consumer Safety Specification on Toy Safety, F963-03.  
Conforme aux spécifications de sécurité du consommateur sur la sécurité des jouets de la norme ASTM F963-03.  
Cumple con los requisitos de la Norma F963-03, [Especificación para consumidores sobre la seguridad de juguetes], de la ASTM. Manufactured under U.S. Patents/Fabriqué sous brevets américains Fabricado bajo patentes de EE.UU. 5,061,219; 5,199,919; 5,350,331; 5,137,486. Other U.S. and foreign patents pending. Autres brevets américains et étrangers en instance. Otras patentes de EE.UU. y países extranjeros pendientes.



US 1-800-KID-KNEX USA/Canada only (English only)

GB 00800-22427276 UK/Ireland only  
Customer Service outside the USA, CAN, GBR  
please contact local distributor.  
Distributor information can be found at:  
<http://www.knex.com/contact/international.php>



email@knex.com



US Consumer Services  
K'NEX Industries, Inc.  
P.O. Box 700  
Hatfield, PA 19440-0700

GB K'NEX  
Newport Consumer Services  
Hasbro UK Ltd., Caswell Way  
Newport, Gwent NP9 0YH



©2007 K'NEX Industries, Inc.  
P.O. Box 700  
Hatfield, PA 19440-0700  
407447.11-V4-03/07