

15137

# K'NEX



MUSICAL/MUSICALE

# Ferris Wheel



## WARNING:

CHOKING HAZARD - Small parts.  
Not for children under 3 years.



## AVERTISSEMENT:

DANGER D'ÉTOUFFEMENT - Pièces de petite taille.  
Ne pas donner aux enfants de moins de 3ans.

**Builds 3 Models!**

**Construit 3 modèles !**

Get more, See more, Do more!  
Obtiens plus, Vois plus, Fais plus !



8+

Building System  
Système de Construction

# Congratulations!

You are now the owner of the K'NEX Musical FERRIS WHEEL.

Follow this step-by-step building guide to create a real working FERRIS WHEEL, a hammering BOOM RIDE, or a whirling SPIN RIDE.

You add the motion and music with the real working motor and sound module.

**FUN to build!**

**MAGICAL to bring to life!**

## What's Inside?

"Did you know?" .....	3
Important Stuff for Parents & Kids .....	4
Battery Information/Building Tips .....	5
K'NEX Building Basics .....	6
Parts Checklist .....	7
Building the Ferris Wheel .....	8
Building the Boom Ride .....	22
Building the Spin Ride .....	34
(F) French Language .....	41
(E) Spanish Language .....	42
(D) German Language .....	44
(NL) Dutch Language .....	46

## *“Did you know?”*

The first Ferris Wheel was built by George W. Ferris for the 1893 Chicago World’s Fair. His “Great Wheel” was 250 feet high (76.2 m) and weighed 1,200 tons (1,090,000 kg). It was able to carry 2,160 fun-seekers at one time.



The introduction of portable Ferris Wheels in 1900 made the ride a summertime staple that provides endless family fun.



Today, the quest continues to build larger Ferris Wheels, making them key landmarks at theme parks and carnivals everywhere. Now you can build your own right at home!

# Important Stuff for Parents & Kids

Keep these instructions in a handy location. They contain important safety information.

Read all warnings and instructions before you start to build and operate the models.

**WARNING:** CHOKING HAZARD - Small parts. Not for Children under 3 years.

**CAUTION:** Keep hair, fingers, face, and clothing away from all moving parts.

## Sound Module

**CAUTION:** As with all small batteries, the batteries used in this toy should be kept away from small children, who still put things in their mouths. If they are swallowed, promptly see a doctor and have the doctor phone 202-625-3333 collect. (US only)

**CAUTION:** Do not use Sound Module close to ear! Misuse may cause damage to hearing.

The Sound Module comes with 3 batteries already installed in your model.

## How to Insert and Remove Batteries

Use a small Philips Head screwdriver to loosen the screw, then remove the battery door. Insert 3 fresh button cell LR44 (A76 or SR44) into each compartment with the correct polarity (+/-).



## IMPORTANT TIPS:

- Sound doesn't work? Check to see if you have fresh button cell batteries and that they are installed properly.
- Push and release the button quickly to play the short version of the music.
- Push and hold the button for more than one second to play the longer version of the music.

## FCC Statements:

This device complies with Part 15 of the FCC Rules. Operation is subject to the following two conditions:

1. This device may not cause harmful interference and
2. This device must accept any interference received, including interference that may cause undesired operation. This model is tested to comply with FCC standards - FOR HOME OR OFFICE USE.

This equipment has been tested and found to comply with the limits for a Class B digital device, pursuant to part 15 of the FCC Rules. These limits are designed to provide reasonable protection against harmful interference in a residential installation. This equipment generates, uses and can radiate radio frequency energy, and, if not installed and used in accordance with the instructions, may cause harmful interference to radio communications. However, there is no guarantee that interference will not occur in a particular installation. If this equipment does cause harmful interference to radio or television reception, which can be determined by turning the equipment off and on, the user is encouraged to try to correct the interference by one or more of the following measures: (1) Reorient or relocate the receiving antenna. (2) Increase the separation between the equipment and receiver. (3) Consult the dealer or an experienced radio/TV technician.

This Class B digital apparatus complies with Canadian ICES-003.

## Battery Information:

### Caution: To Avoid Battery Leakage

- Be sure to insert the batteries correctly and always follow the toy and battery manufacturers' instructions.
- Do not mix old and new batteries or alkaline, standard (carbon-zinc) or rechargeable (nickel-cadmium) batteries. Only batteries of the same or equivalent type recommended should be used.
- Always remove weak or dead batteries from the product; do not short-circuit supply terminals.
- Insert batteries with correct polarity (+/-) as shown.

### Important Tips

- Alkaline batteries AA (LR6) are recommended.
- Rechargeable batteries are not recommended.
- Remove rechargeable batteries from toy before charging; they must be charged only under adult supervision.
- Non-rechargeable batteries must not be recharged.
- Keep components free of dust; do not immerse or use in water.
- Do not dispose of batteries in a fire; they could leak or explode and cause injury.
- Remove all batteries if the toy will not be used for a long period of time.

## Building Tips

- *Share the K'NEX experience with your child and make building with K'NEX a family fun adventure.*
- *Take your time and enjoy the building process. Don't rush! Follow the steps one at a time and take occasional breaks.*
- *Product and colors may vary.*
- *Look for the K'NEX Building Buddy throughout these instructions. These steps require special attention.*
- *Don't throw away any extra pieces. Extra pieces that remain after building one model are needed for the other models in the set.*

## Motor

### How to Insert and Remove Batteries

Use a small Phillips head screwdriver to loosen the screw. Insert 2 fresh AA batteries (LR6) into the compartment with the correct polarity (+/-) as shown here.

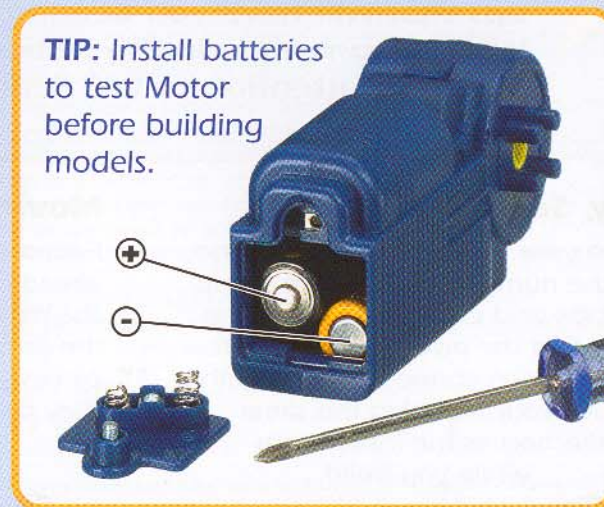

**TIP:** Install batteries to test Motor before building models.

**CAUTION:** Do not put Rods smaller than 2 inches in any openings of the motor; they will damage the motor, and cannot be removed.

# K'NEX Building Basics



“Hi! I’m your K’NEX Building Buddy. If you are new to the K’NEX Rod and Connector system, here are some tips that will have you building like a real K’NEXpert. When you see me in the instructions, you’ll want to pay close attention to the details being pointed out.”

## Ready, Set, Build

To begin your model, find the  and follow the numbers. Each piece has its own shape and color. Just look at the pictures, find the pieces in your set that match and then connect them together. Try to face your model in the same direction as the instructions while you build.

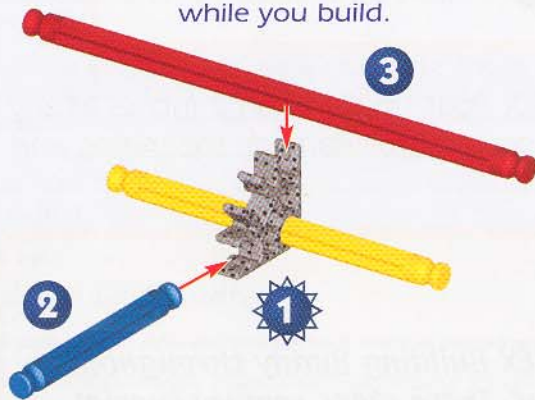

## Movin’ On

Faded colors show you this section is already built. You’ll want to connect the new section to the place where the arrows are pointing. The new pieces you add and the place where they connect will be in full color.

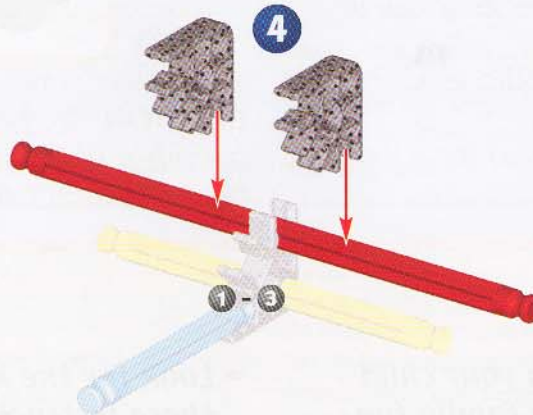

## Spacers

There are places in your model where you need to add blue and silver Spacers. Be sure to use the right color and count them carefully.



## Connectors

There are blue and silver Connectors with special long slots. They slide together as you see in the pictures. Push these parts together until you hear a “click”.

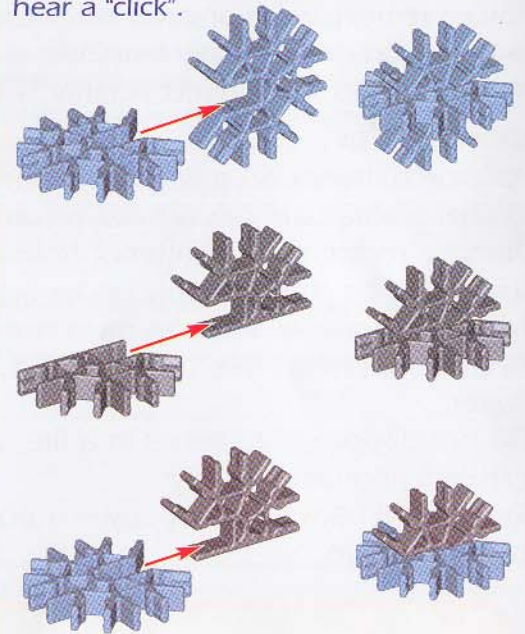

## Flexi-rods

A Flexi-rod is a Rod that you bend to make curves. It will be easier to attach to your model if you bend it back and forth first.



# Parts Checklist

Before you start building, be sure to compare the parts in your set with the parts listed. If anything is missing, look at the back cover of this instructions booklet to contact us. We're here to help!

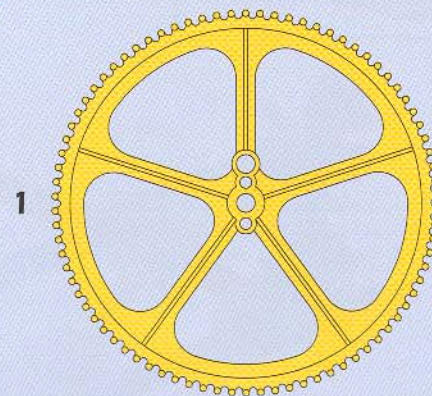
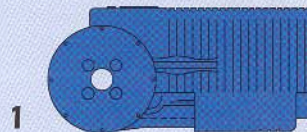
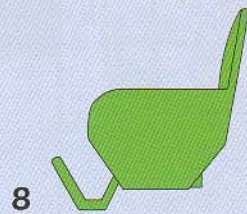
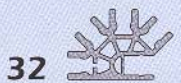

Visit us at [www.knex.com](http://www.knex.com) to check out our complete line of building sets, with exciting themes and models for all ages!

# Ferris Wheel

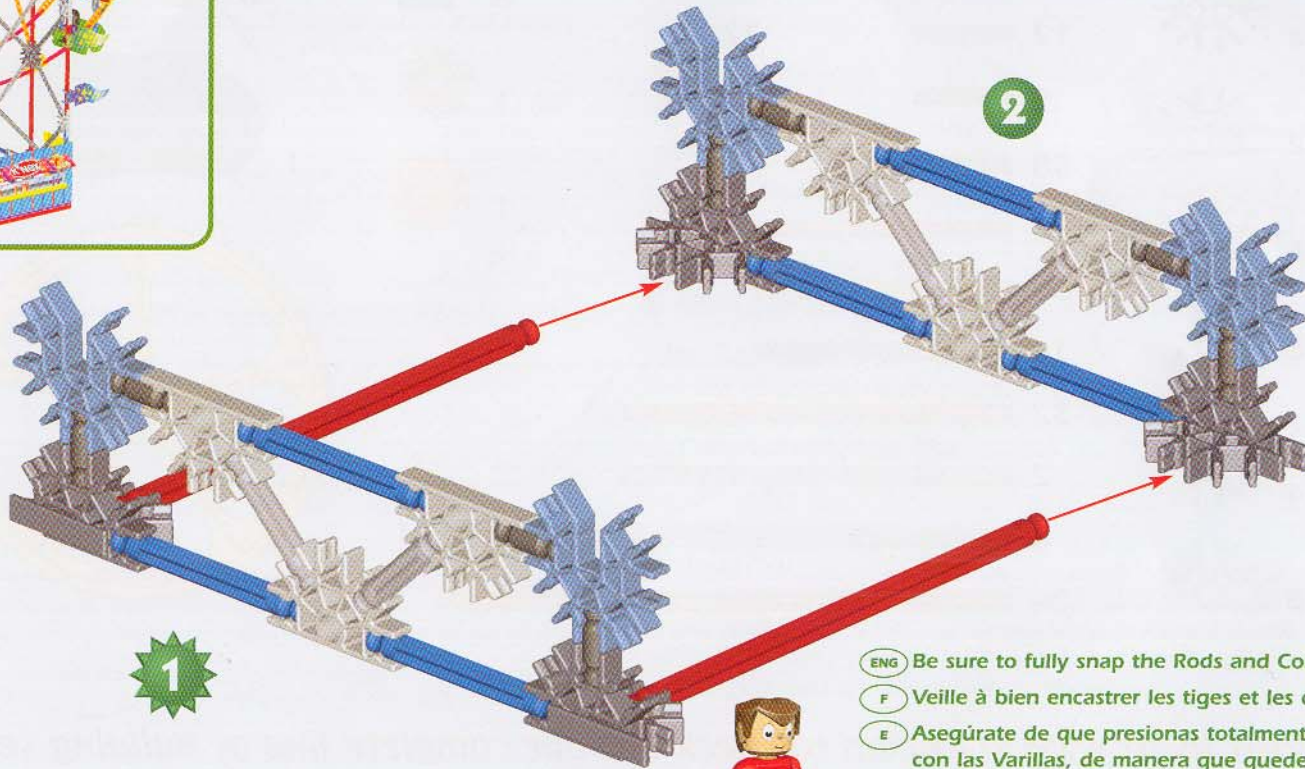
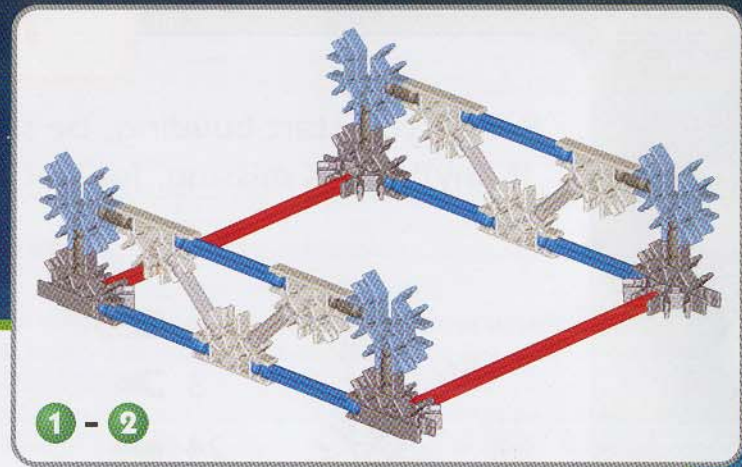

- (ENG) Be sure to fully snap the Rods and Connectors together.
- (F) Veille à bien encastrer les tiges et les connecteurs.
- (E) Asegúrate de que presionas totalmente los Conectores con las Varillas, de manera que queden juntos.
- (D) Vergewissere dich, dass die Stäbe und Verbindungsstücke ganz ineinander einrasten.
- (NL) Verzeker je ervan dat de stangen en koppelstukken stevig in mekaar klikken.

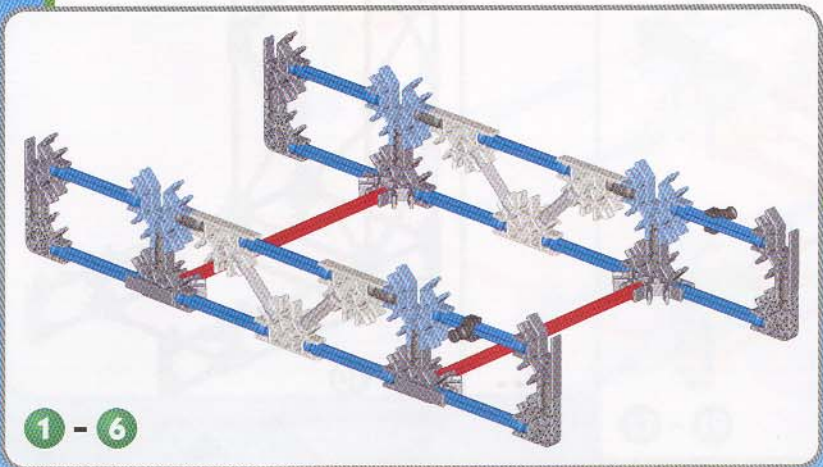
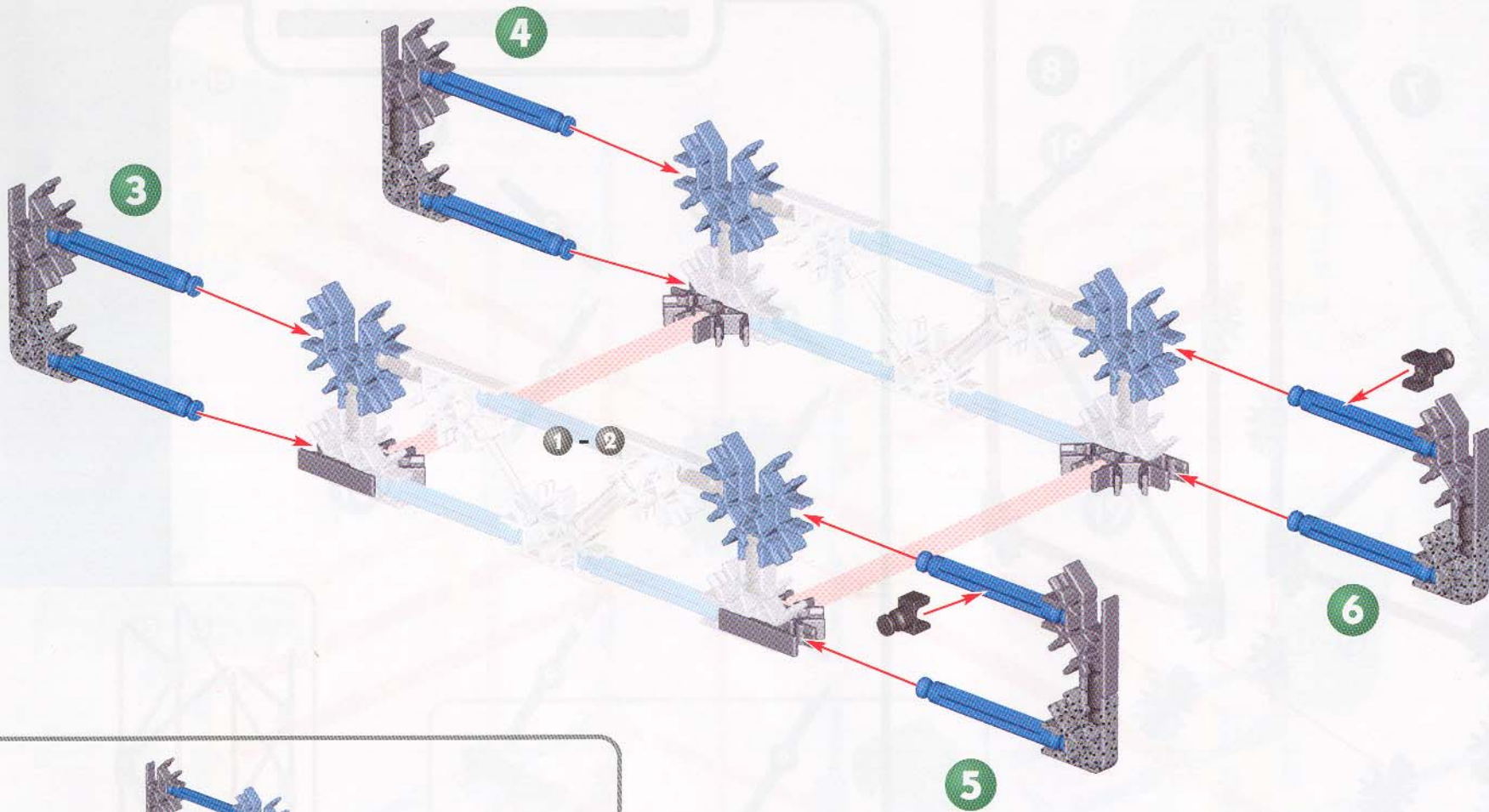

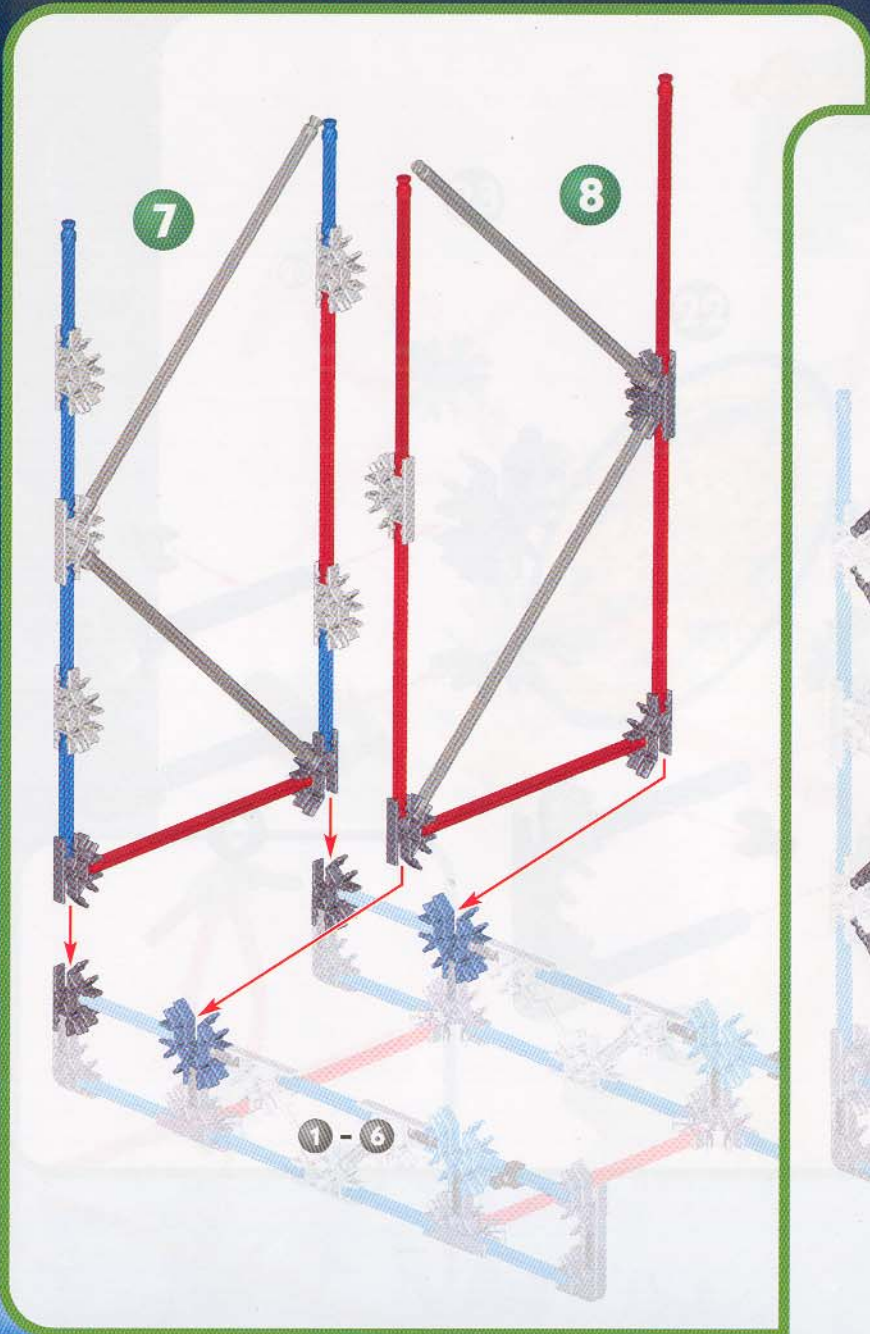

9

x8

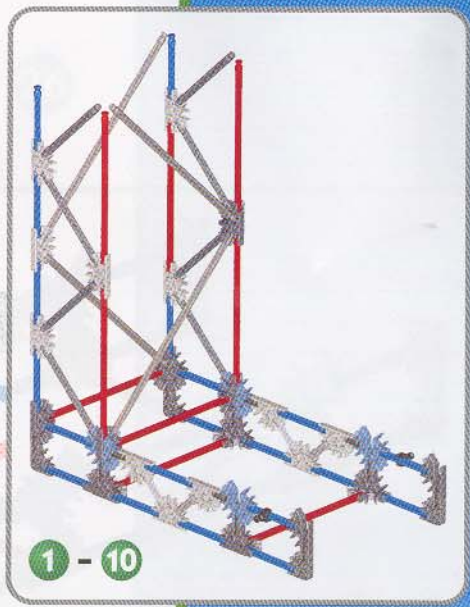
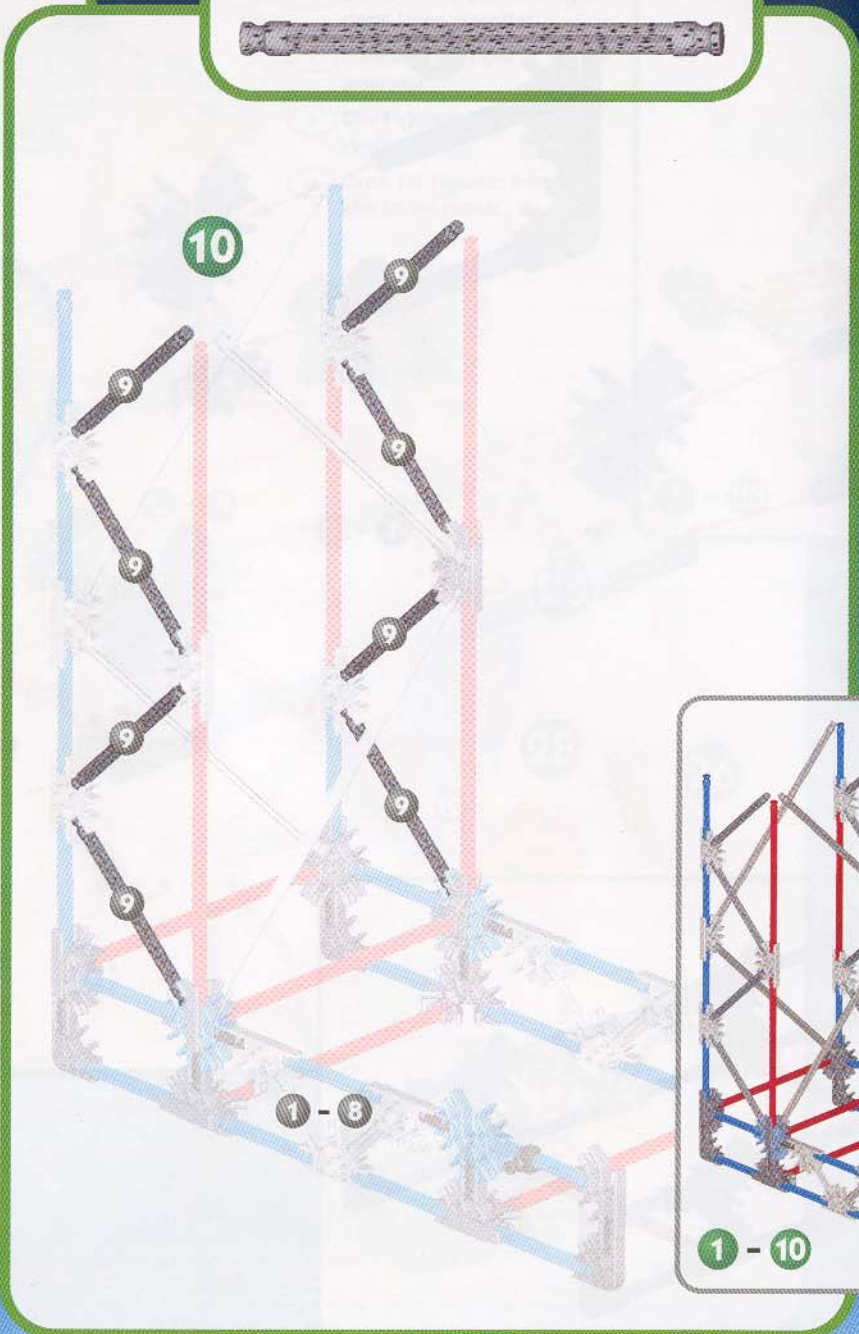

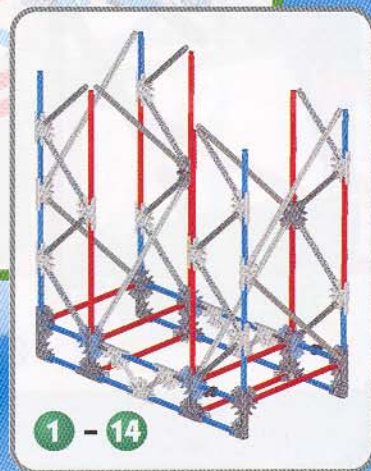
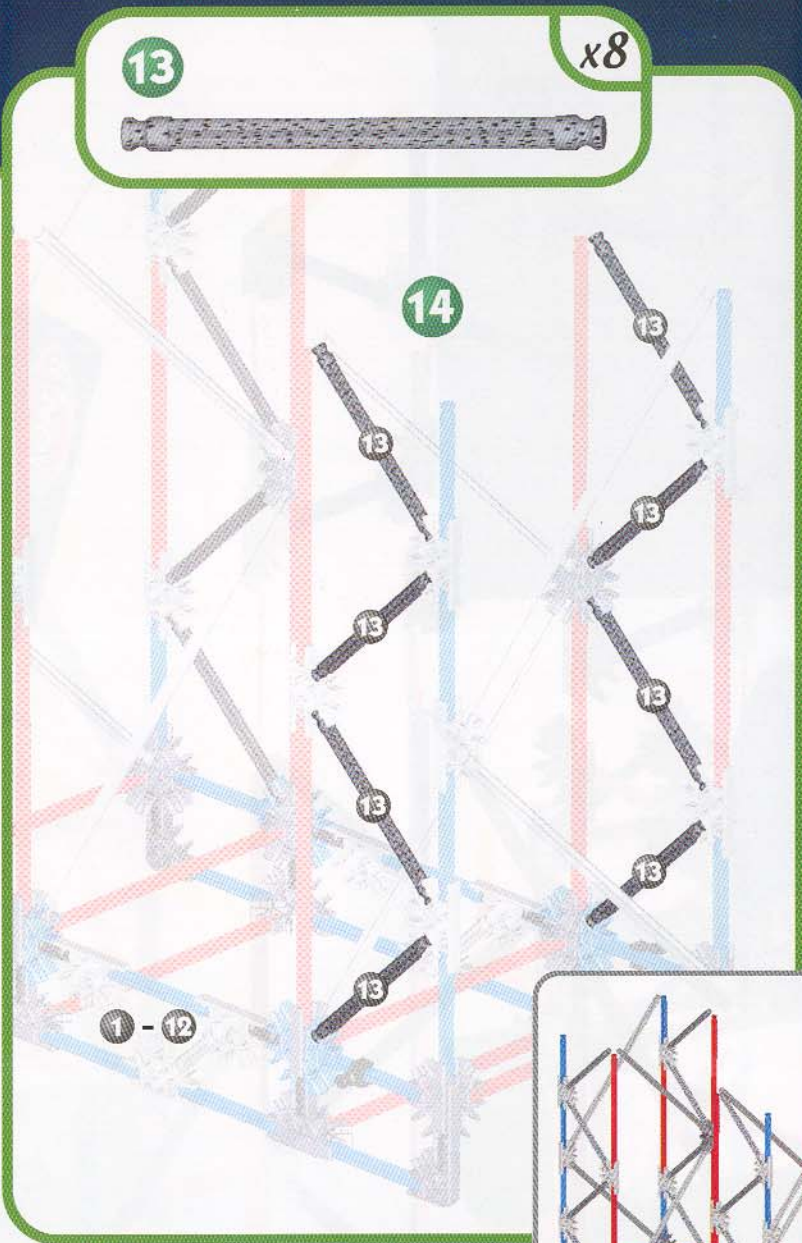
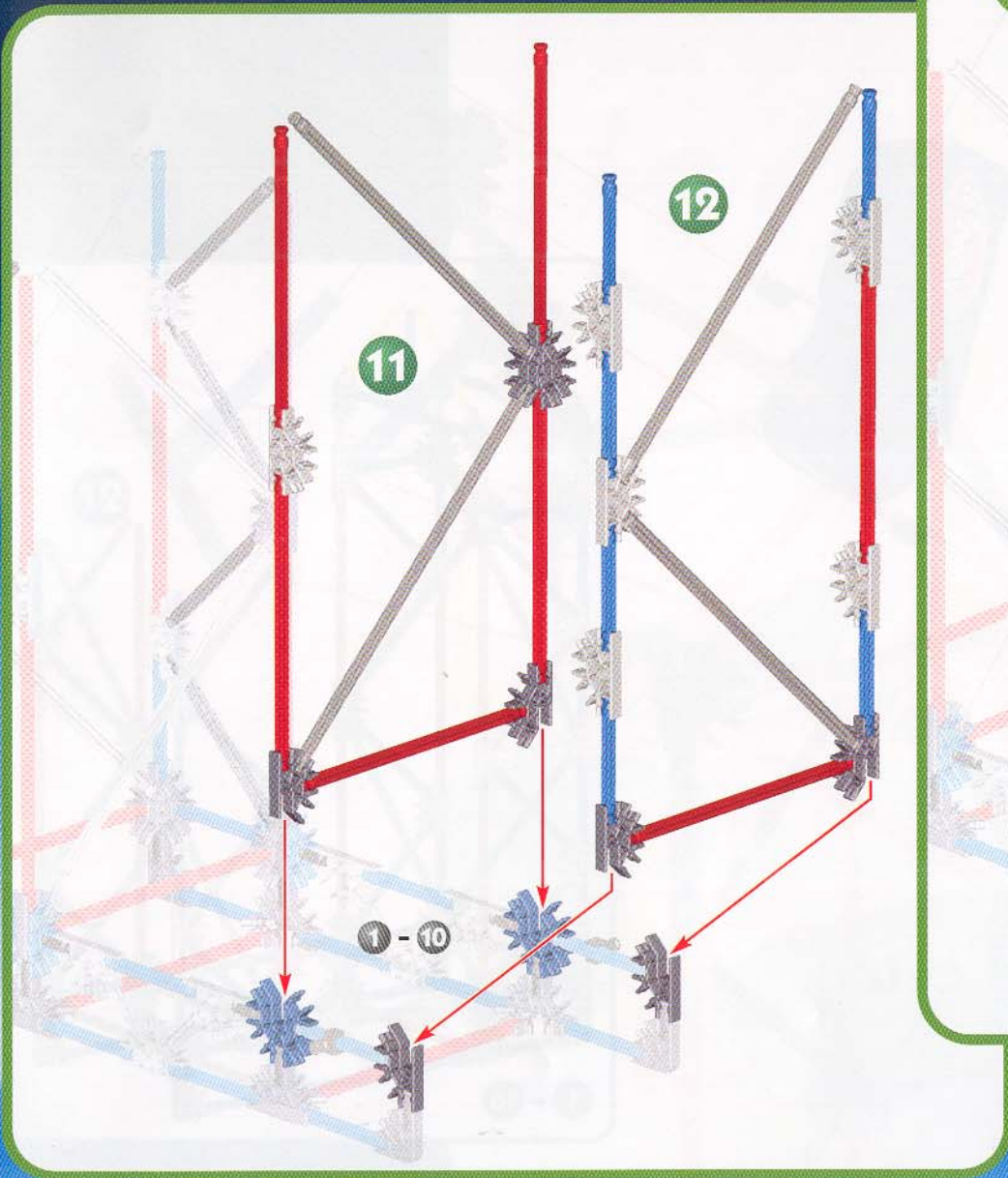

16

15

1 - 14

1 - 16

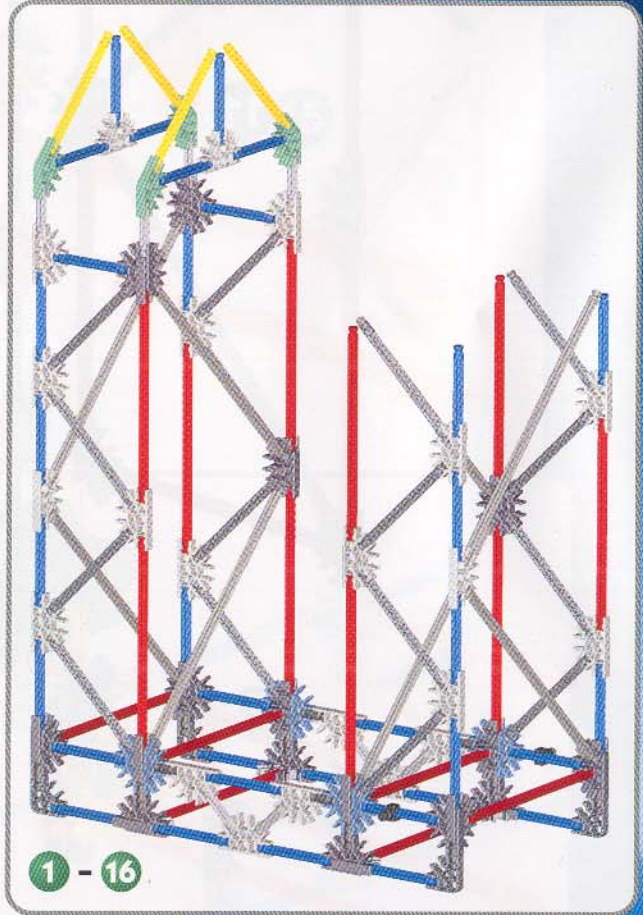
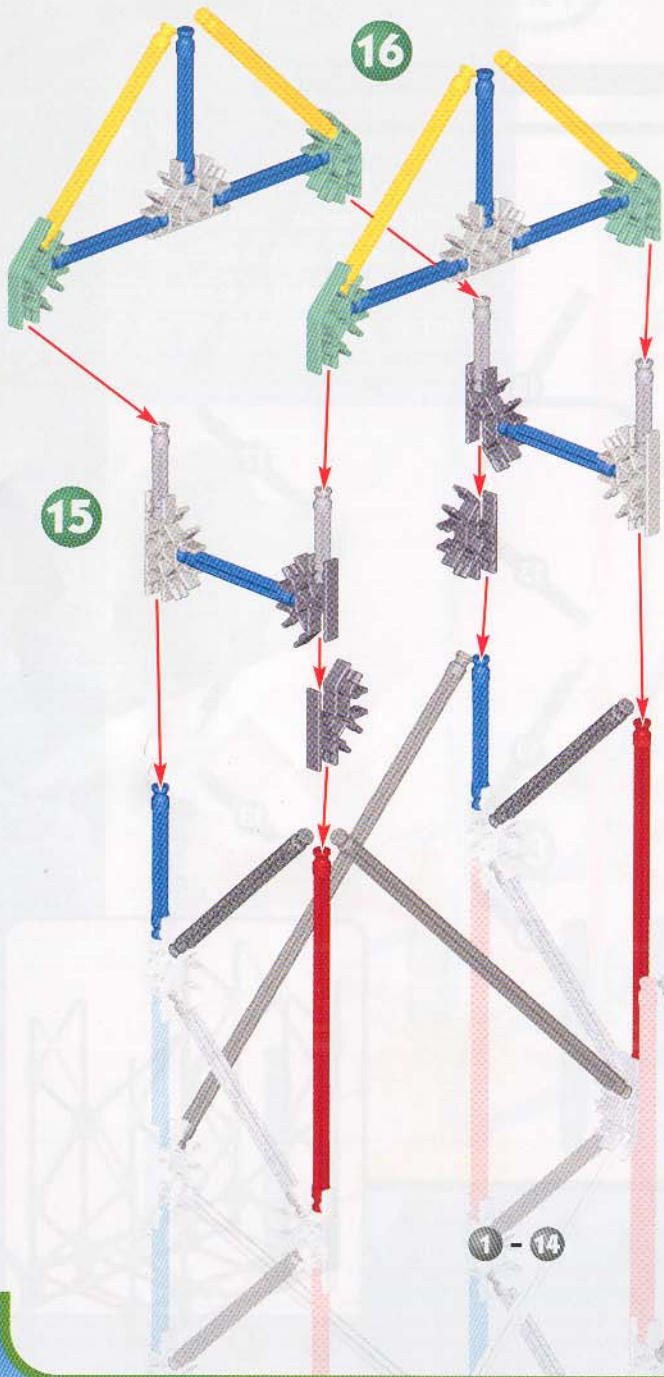

1 - 16

17

18

1 - 18

19

20

21



- (ENG) Did you install 2 AA (or LR6) batteries?
- (F) As-tu installé 2 piles AA (ou LR6)?
- (E) ¿Instalaste 2 pilas AA (o LR6)?
- (D) Hast du 2 Batterien der Baugröße AA (oder LR6) eingelegt?
- (NL) Heb je er 2 AA (of LR6) batterijen ingestoken?

1 - 18

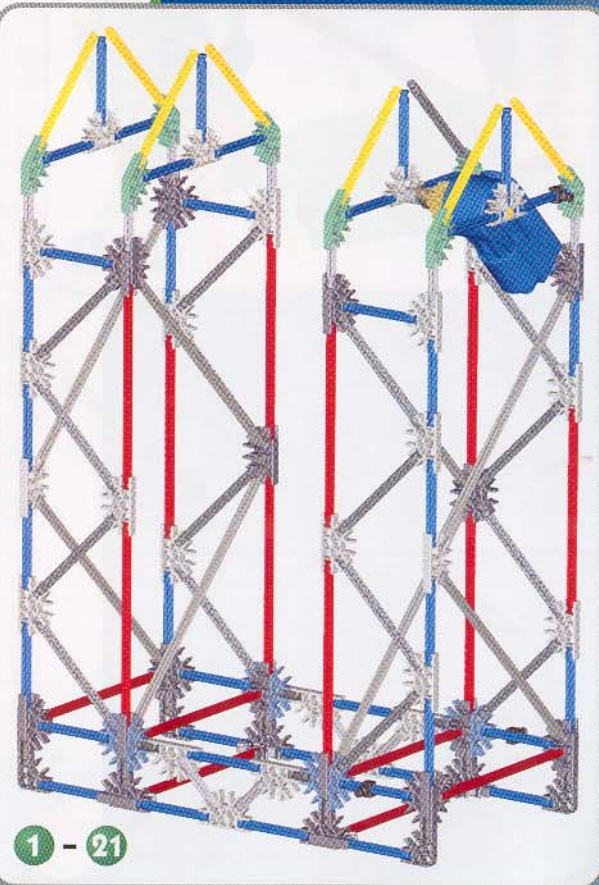
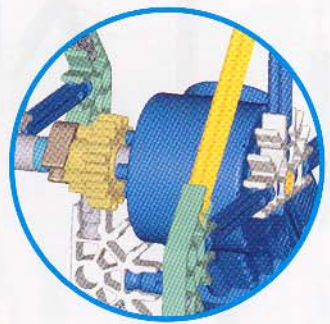

1 - 21

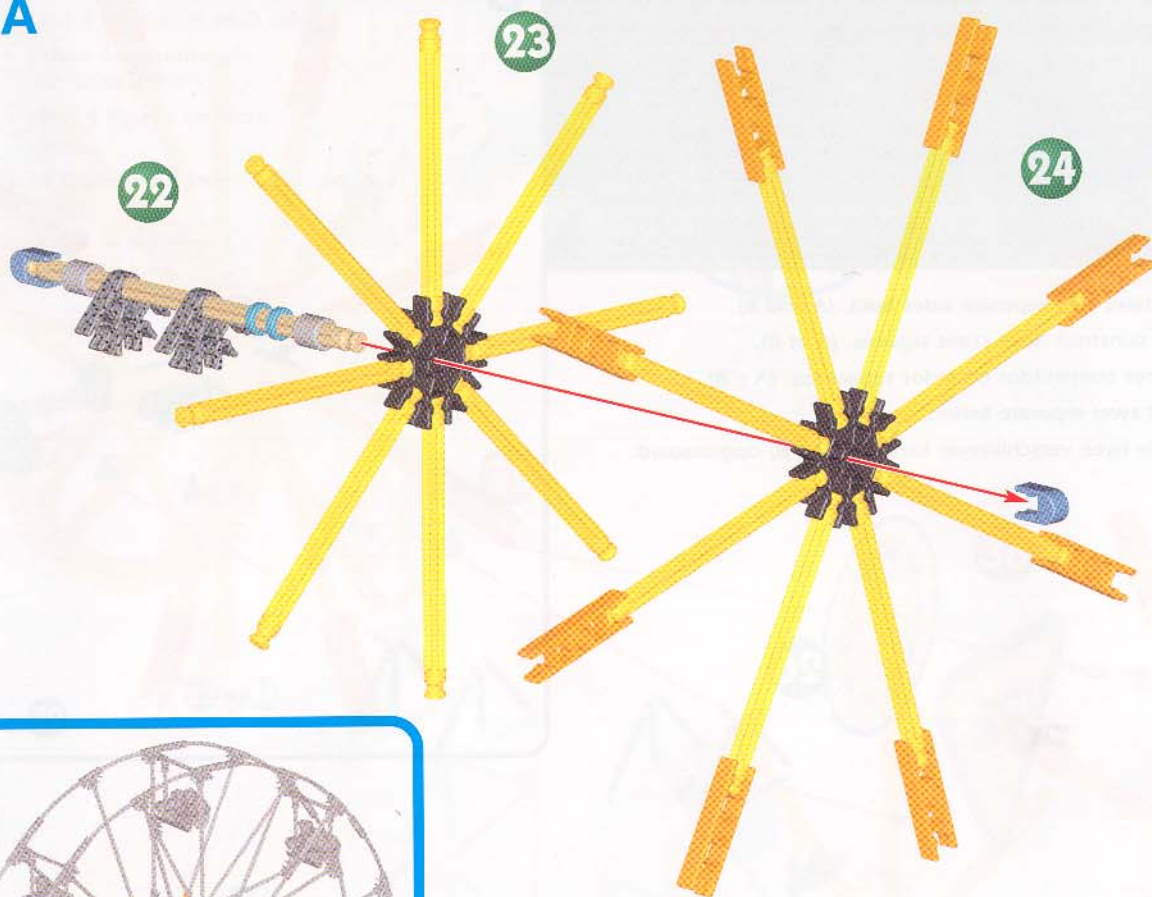
**A**

- (ENG) Build these spokes first, then lay them aside.
- (F) Construis ces bras d'abord, puis mets-les de côté.
- (E) Primero construye estos rayos y luego ponlos a un lado.
- (D) Diese Speichen zuerst bauen, dann zur Seite legen.
- (NL) Bouw deze spaken eerst op en leg ze daarna op kant.

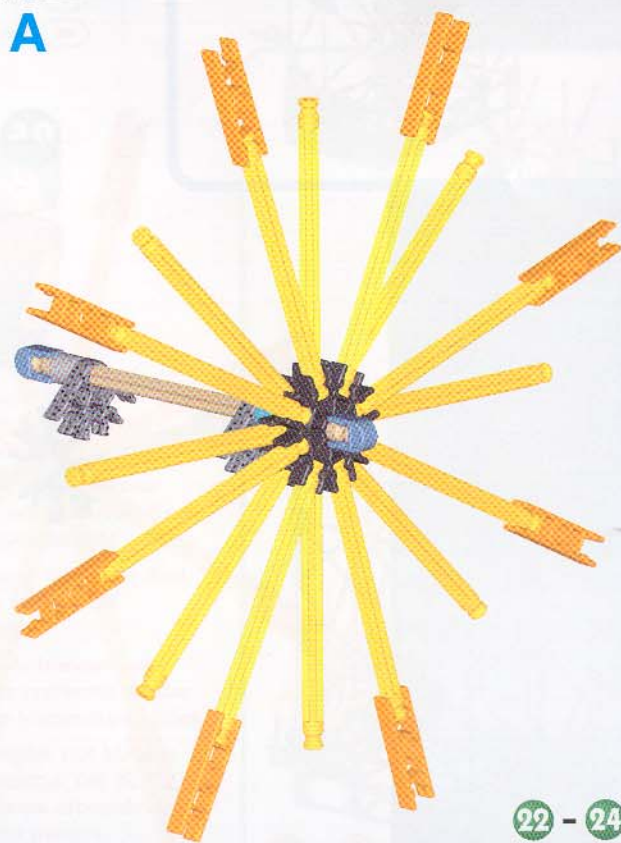
**A**

22 - 24



**B**

- (ENG) You will have two separate sides built. (A and B).
- (F) Tu auras construit deux côtés séparés. (A et B).
- (E) Vas a tener construidos do lados separados. (A y B).
- (D) Du baust zwei separate Seiten. (A und B)
- (NL) Nu heb je twee verschillende kanten (A en B) opgebouwd.

**B**

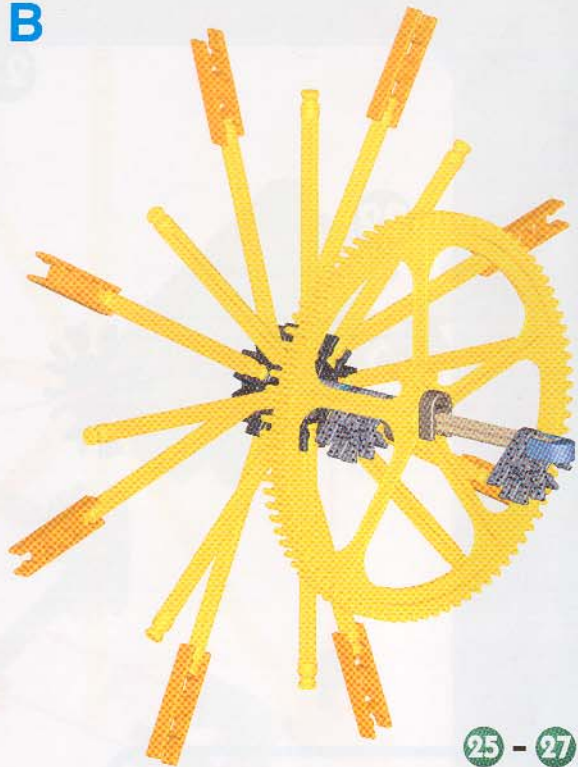

25 - 27

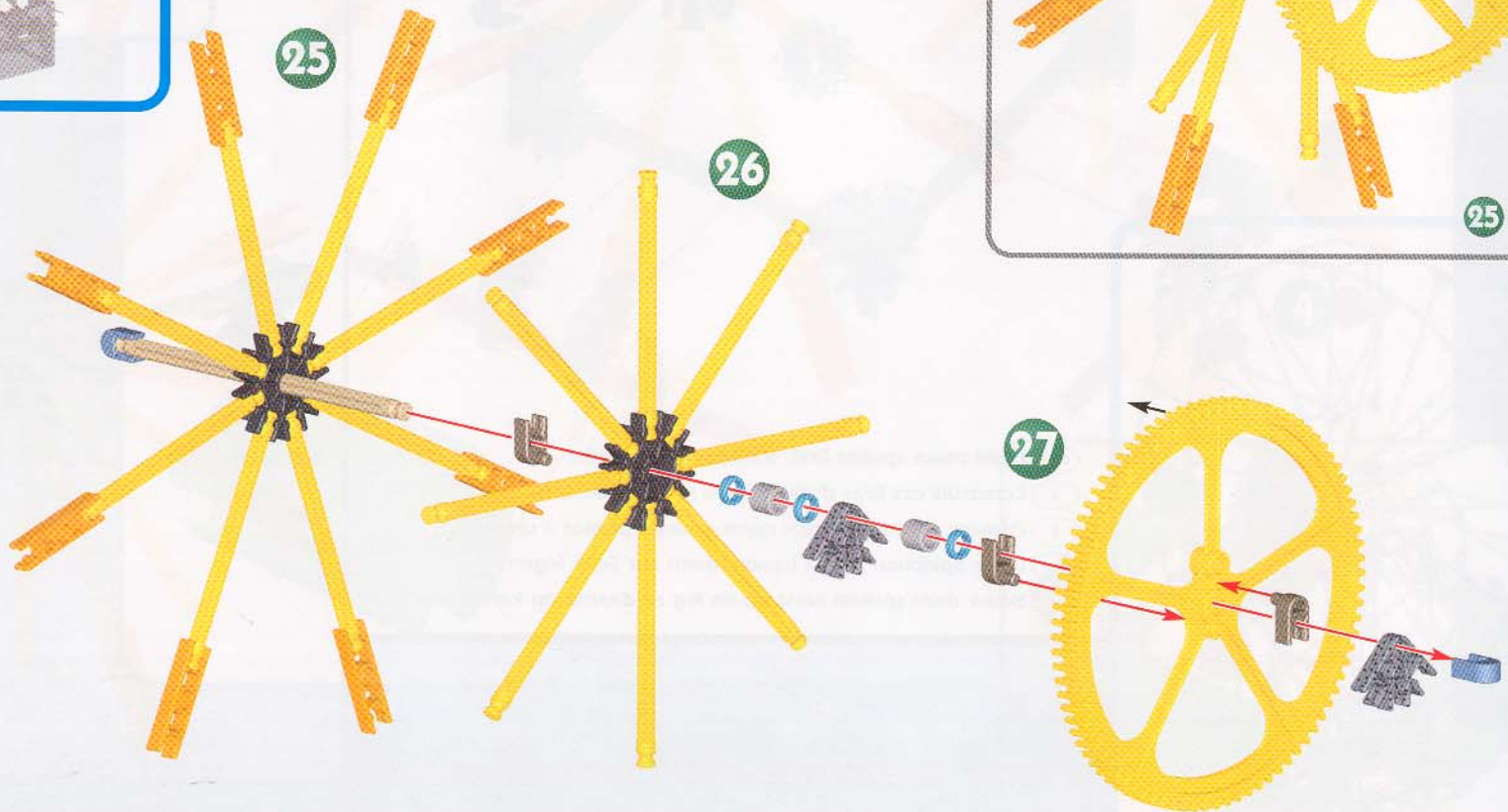

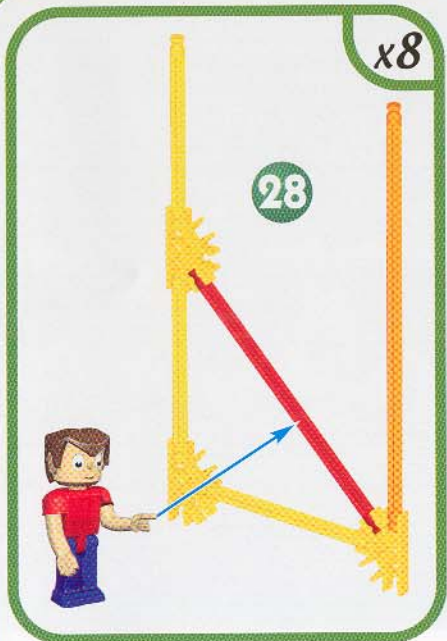

- ENG** Join the yellow Rod spokes from A and B together with the new assembly (step 28). Alternate the direction each time you add them.
- F** Attache les bras construits de tiges jaunes de A et B au nouvel assemblage (étape 28). Alterne le sens chaque fois que tu les ajoutes.
- E** Junta los rayos amarillos de la Varilla que construiste para A y B, uniéndolos al nuevo montaje (paso 28). Alterna la dirección cada vez que vas agregando los rayos.
- D** Füge die gelben Stabspeichen von A und B zusammen mit dem neuen Zusammenbau (Schritt 28). Jedes Mal wenn du sie hinzufügst die Richtung wechseln.
- NL** Voeg de gele stangspaken van A en B tezamen met het nieuwe geheel (stap 28). Verander de richting wanneer je ze telkens toevoegt.

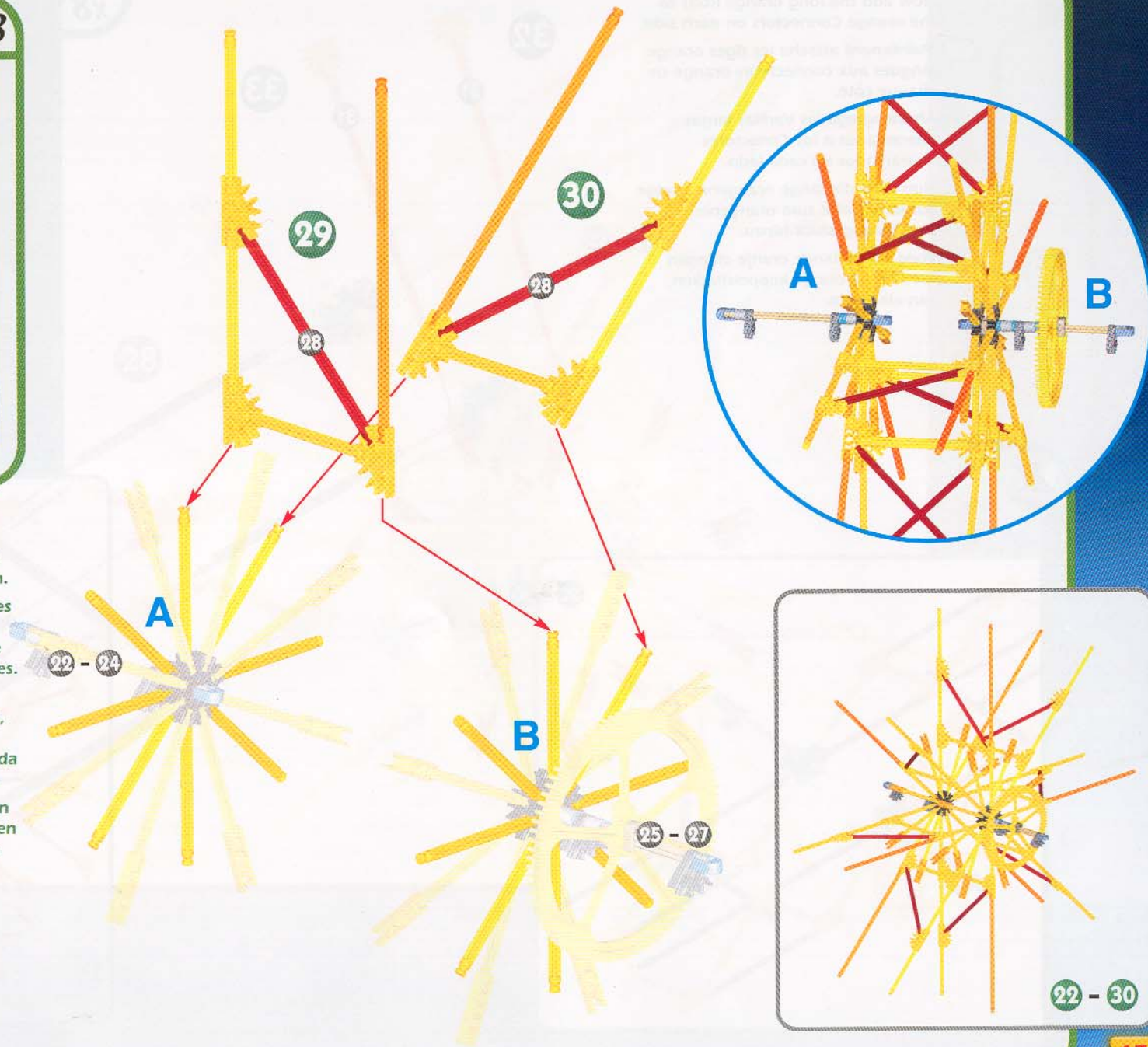

x8

(ENG) Now add the long orange Rods to the orange Connectors on each side.

(F) Maintenant attache les tiges orange longues aux connecteurs orange de chaque côté.

(E) Ahora agrega las Varillas largas anaranjadas a los Conectores anaranjados en cada lado.

(D) Nun füge die lange orangene Stange auf jeder Seite zum orangenen Verbindungsstück hinzu.

(NL) Voeg nu de lange oranje stangen toe aan de oranje koppelstukken aan elke kant.



31

x16

32

31

33

22 - 30



22 - 33

a

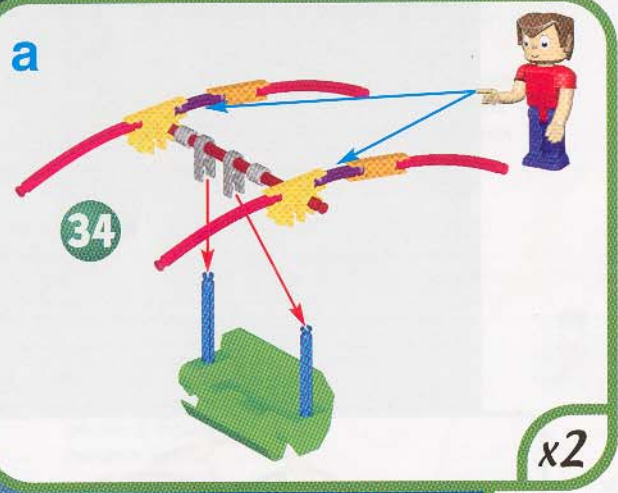

x2

b

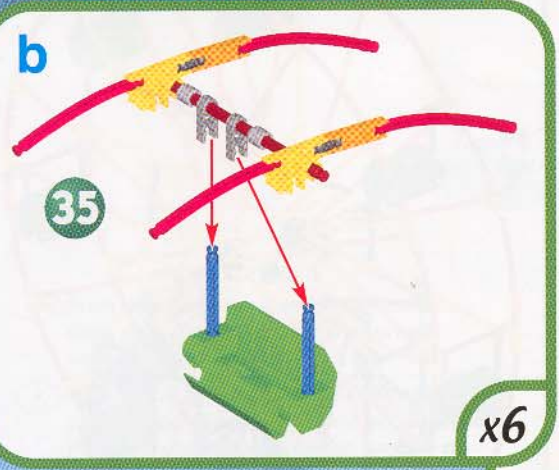

x6

- (ENG) The assemblies with purple Flexi-rods attach opposite each other.
- (F) Le assemblages a avec les tiges flexibles pourpres s'attachent en positions opposées.
- (E) Los montajes a con Varillas flexibles de color morado se unen opuestos uno al otro.
- (D) Die a Zusammenbauten mit violetten Flexi-Stäben werden gegenüber von einander angebracht.
- (NL) Dea gehelen met purperen Flexi-Stangen hechten zich vast tegenover mekaar.

39 b

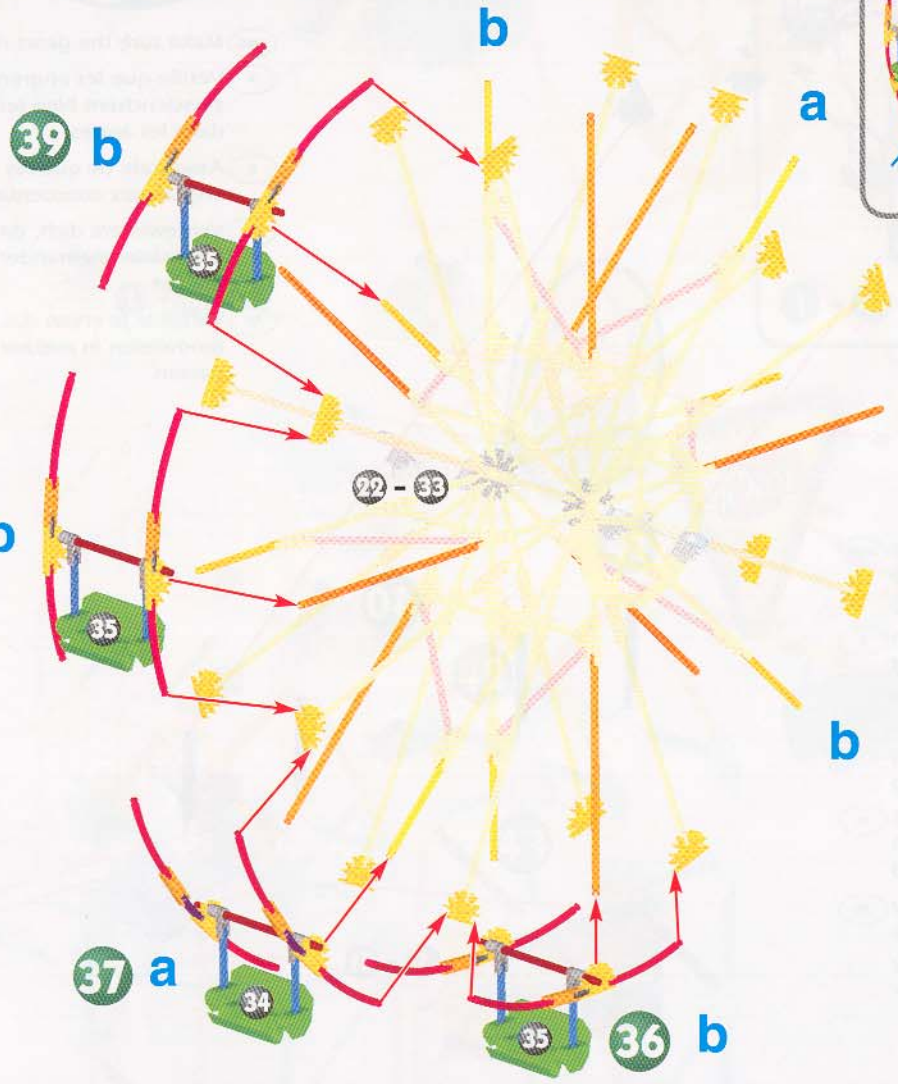

37 a



36 b

b

a

b

b





- (ENG) Make sure the gears mesh.
- (F) Vérifie que les engrenages s'enclenchent bien les uns dans les autres.
- (E) Asegúrate de que los engranajes concuerdan.
- (D) Vergewissere dich, dass die Zahnräder ineinander greifen.
- (NL) Verzeker je ervan dat de tandwielen in mekaar passen.



**ENG** Figures click into the seats. Put 1 figure in each seat, or 2 figures in every other seat.

**F** Les personnages s'encastrent dans les nacelles. Place un personnage dans chaque nacelle, ou deux personnages une nacelle sur deux.

**E** Las figuras hacen un chasquido cuando se encastran bien en el asiento. Pon una figura en cada asiento, o pon 2 figuras en cada dos asientos.

**D** Dabei gibt es ein Klickgeräusch. Entweder 1 Figur in jeden Sitz oder 2 Figuren in jeden zweiten Sitz.

**NL** De figuren klikken in de zetels. Plaats 1 figuur in elke zetel of plaats 2 figuren in elke tweede zetel.

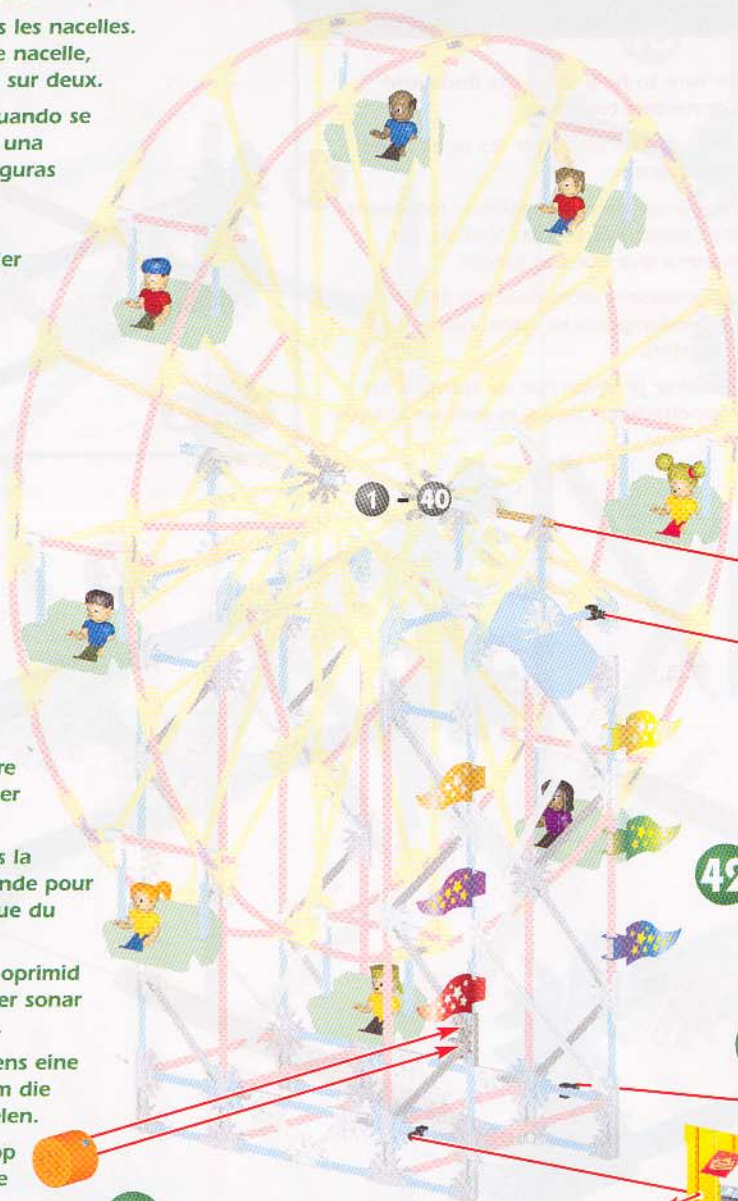

**ENG** Push and hold the button for more than one second to play the longer version of the music.

**F** Appuie sur le bouton et maintiens la pression pendant plus d'une seconde pour mettre en marche la version longue du thème musical.

**E** Oprime el botón, manteniéndolo oprimido por más de un segundo para hacer sonar la versión más larga de la música.

**D** Den Knopf drücken und mindestens eine Sekunde lang gedrückt halten, um die längere Version der Musik zu spielen.

**NL** Druk en hou de vinger op de knop gedurende meer dan één seconde om het langere muzikaal stukje te spelen.

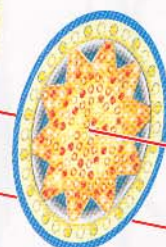

**ENG** Remove the blue Connector to attach graphics.

**F** Retire le connecteur bleu pour pouvoir fixer les autocollants.

**E** Quita el Conector azul para colocar los gráficos.

**D** Zum Anbringen der Bilder entfernst du das blaue Verbindungsstück.

**NL** Verwijder het blauwe koppelstuk om de grafische afbeeldingen vast te maken.



# Boom Ride

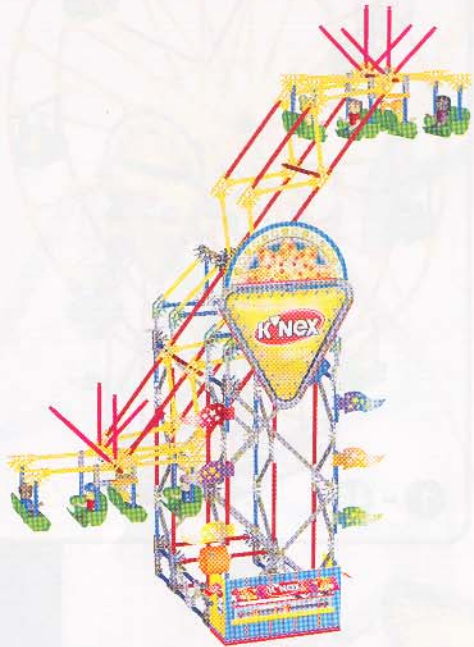

- (ENG) Be sure to fully snap the Rods and Connectors together.
- (F) Veille à bien encastrer les tiges et les connecteurs.
- (E) Asegúrate de que presionas totalmente los Conectores con las Varillas, de manera que queden juntos.
- (D) Vergewissere dich, dass die Stäbe und Verbindungsstücke ganz ineinander einrasten.
- (NL) Verzeker je ervan dat de stangen en koppelstukken stevig in mekaar klikken.

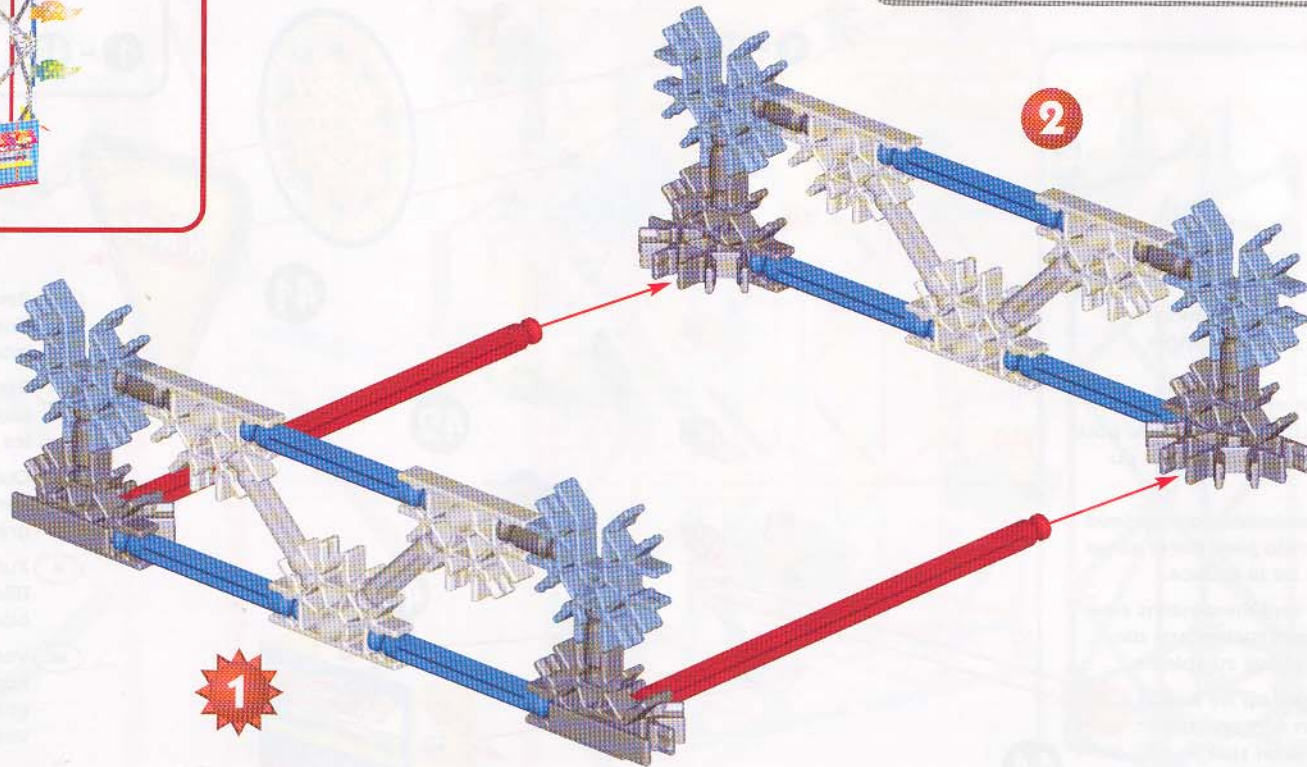
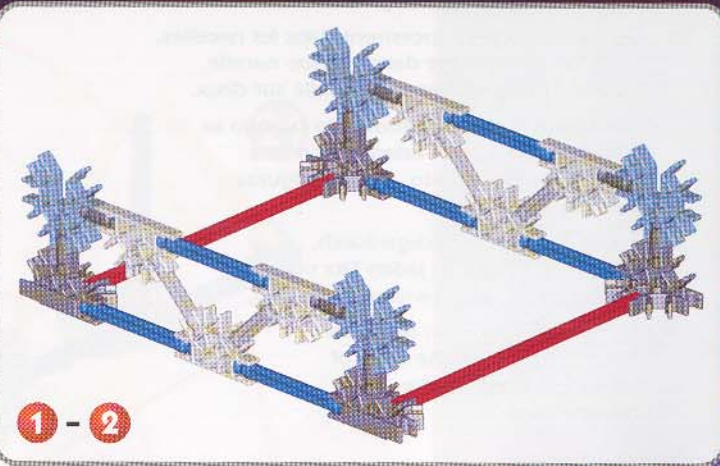

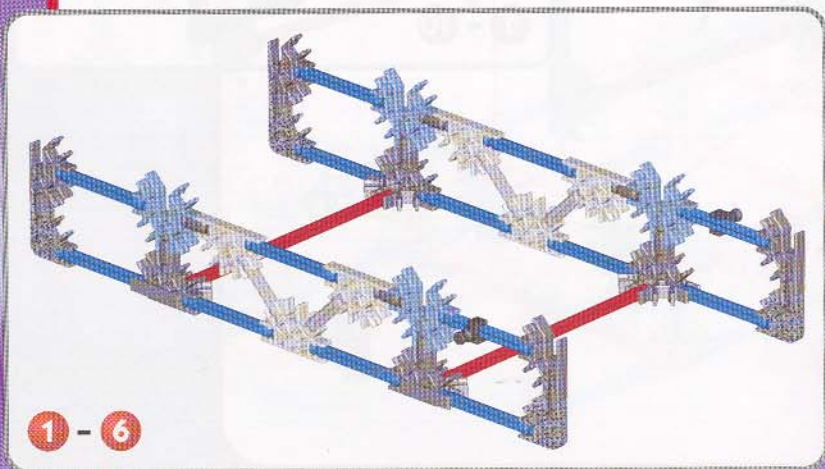
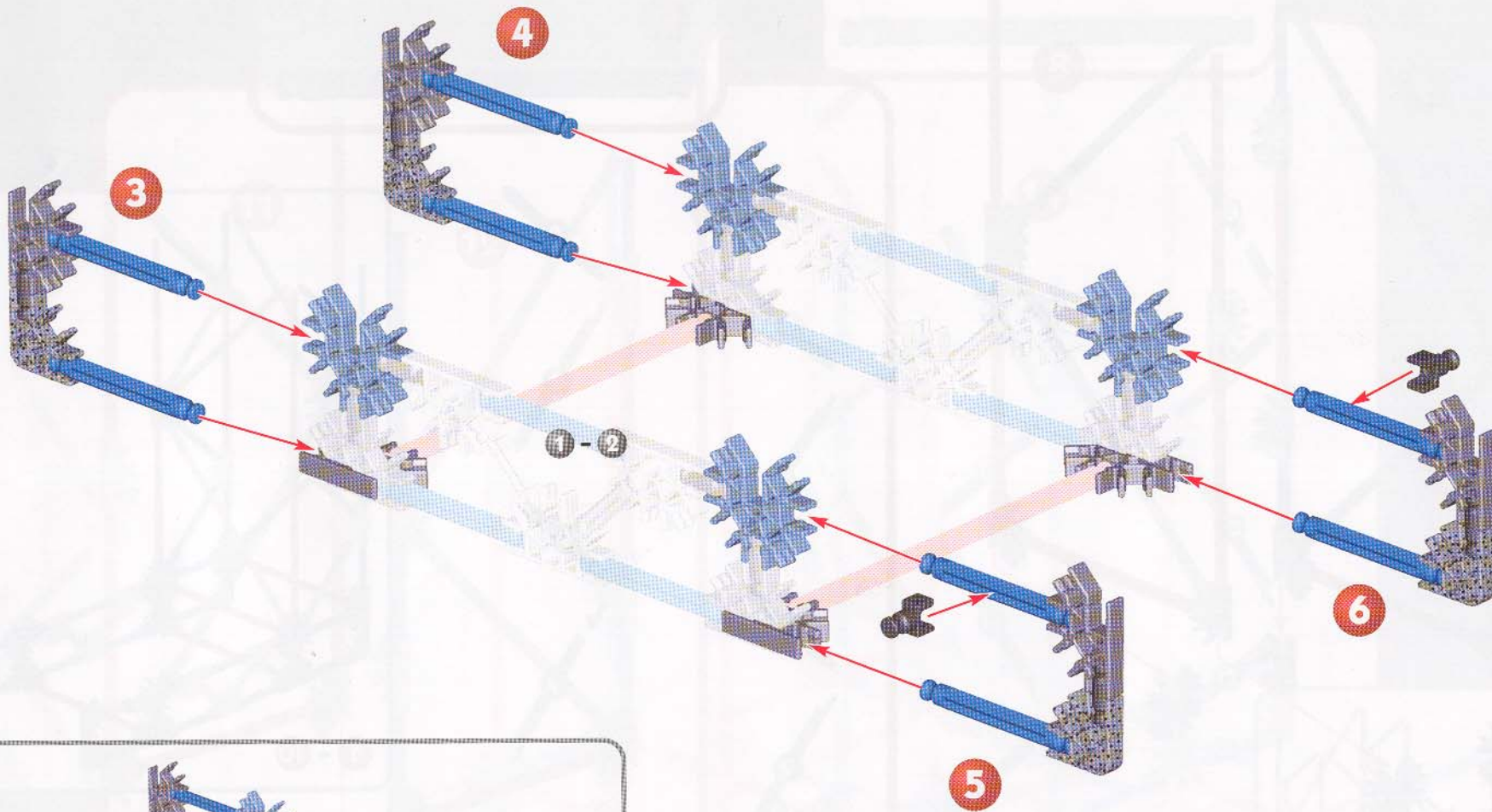

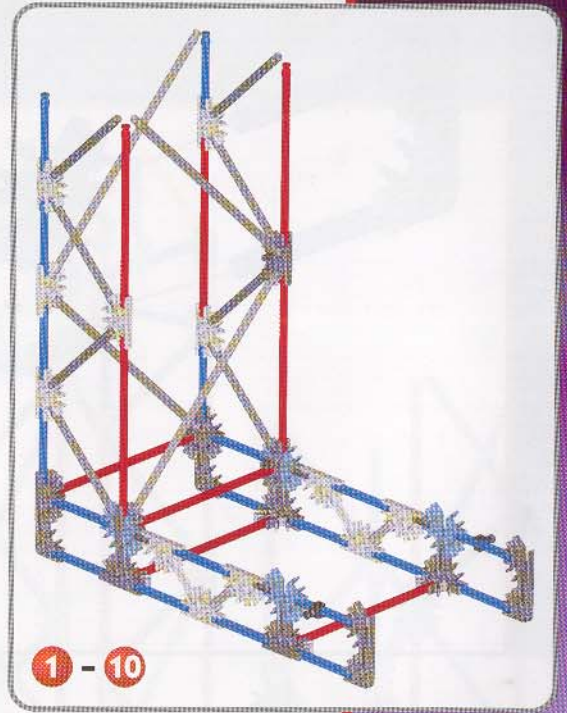
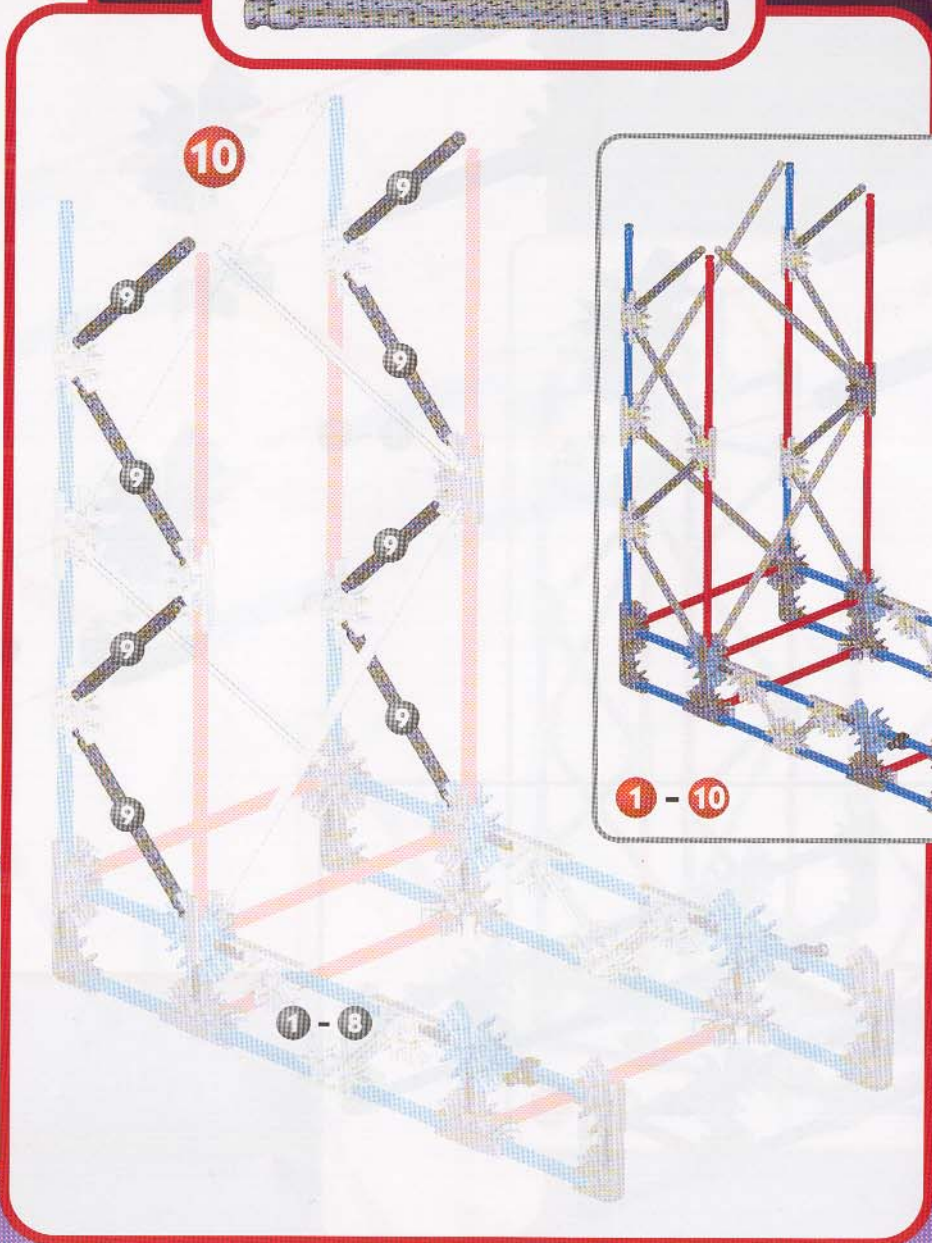
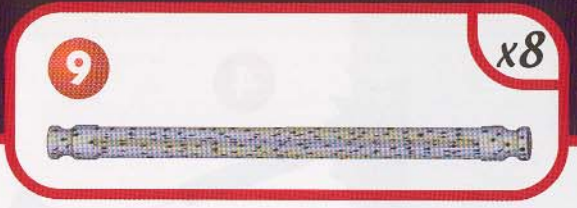
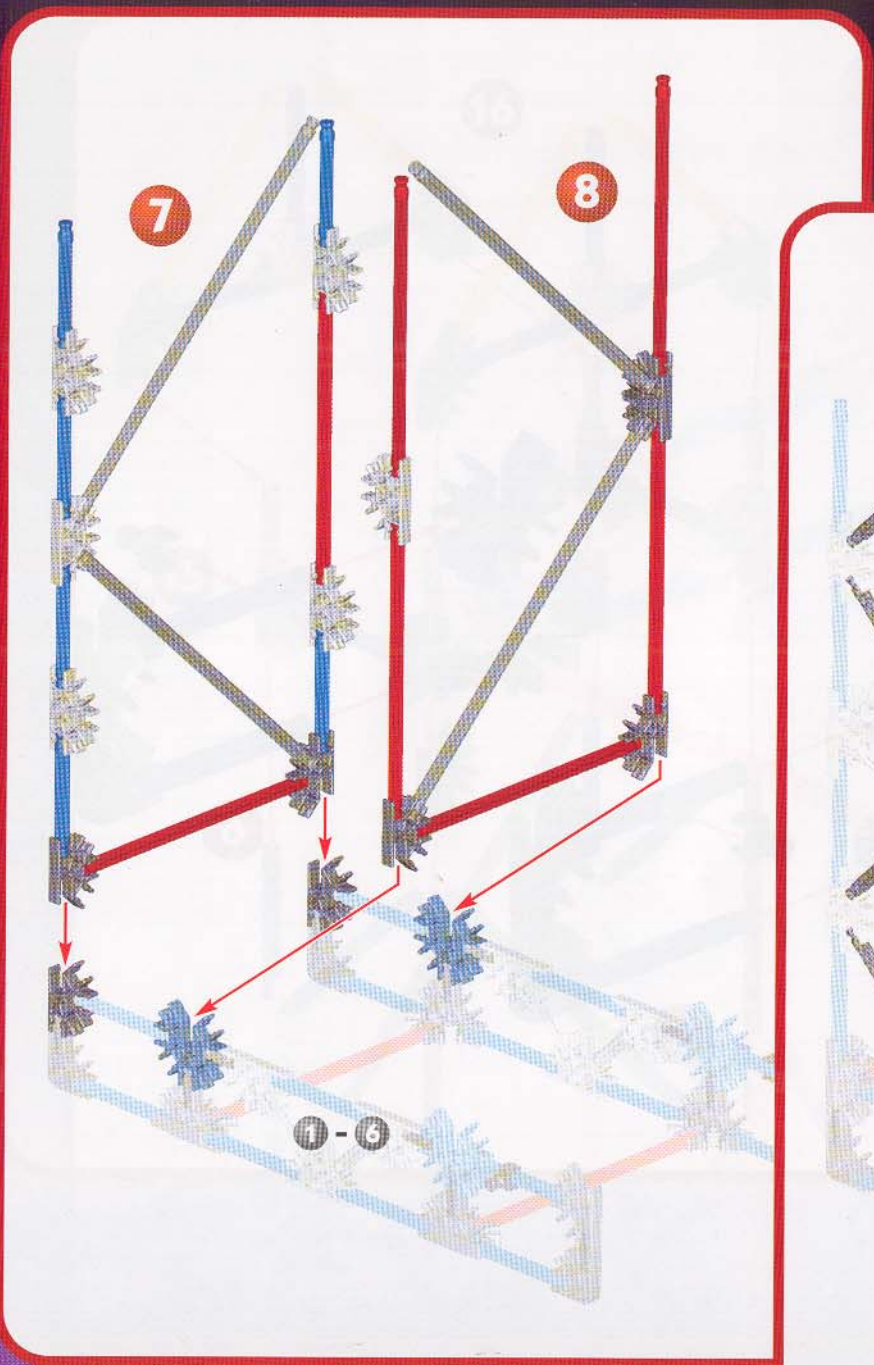

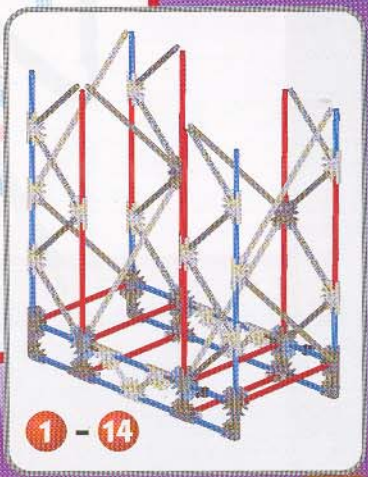
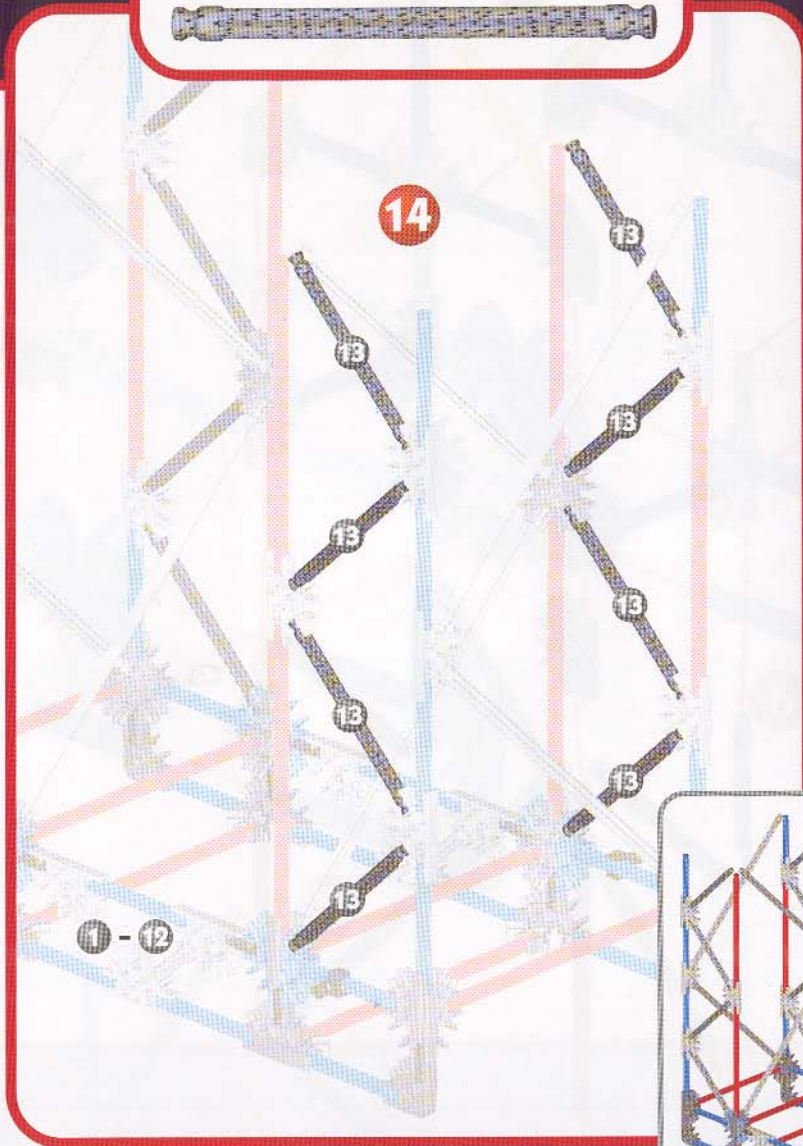
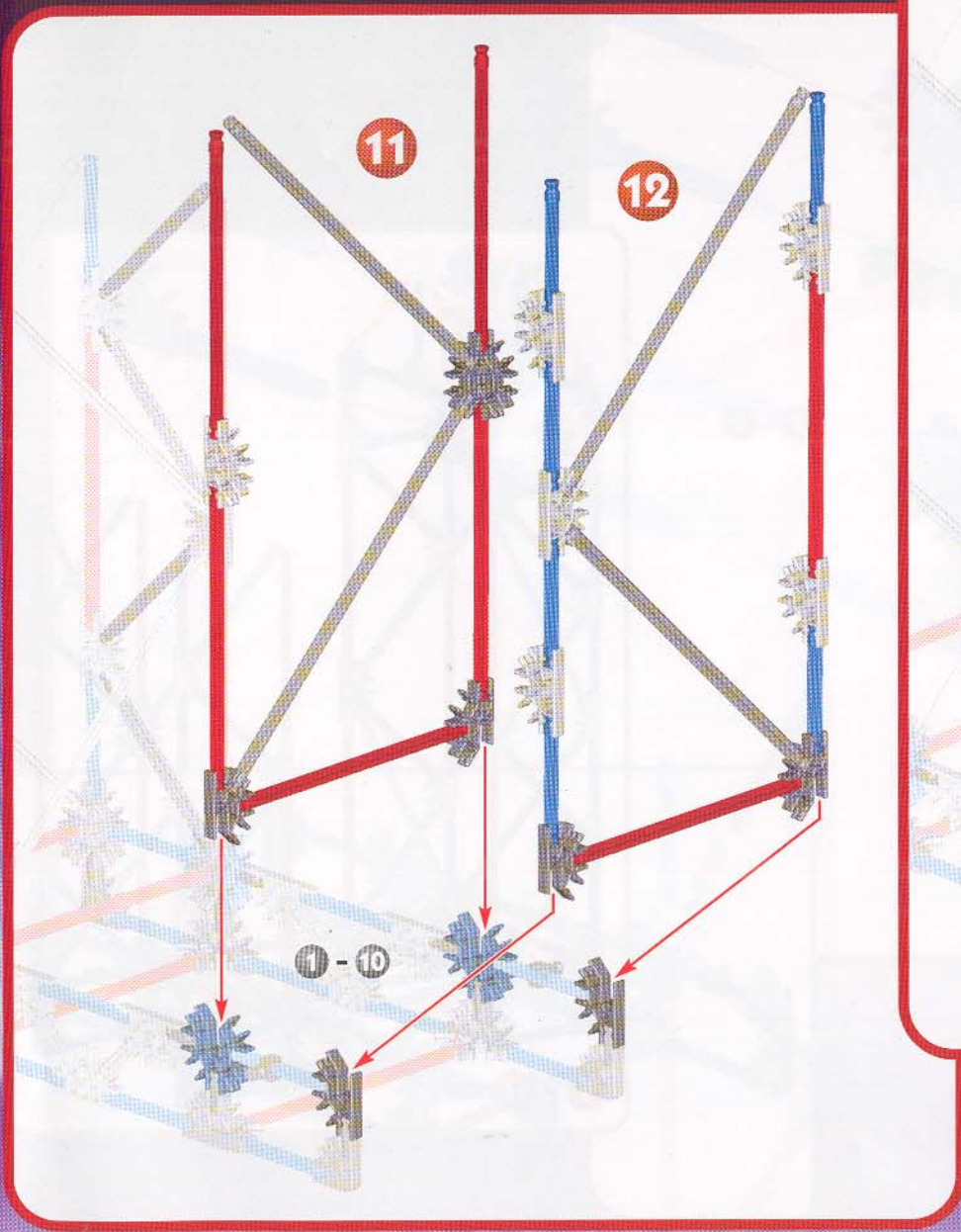

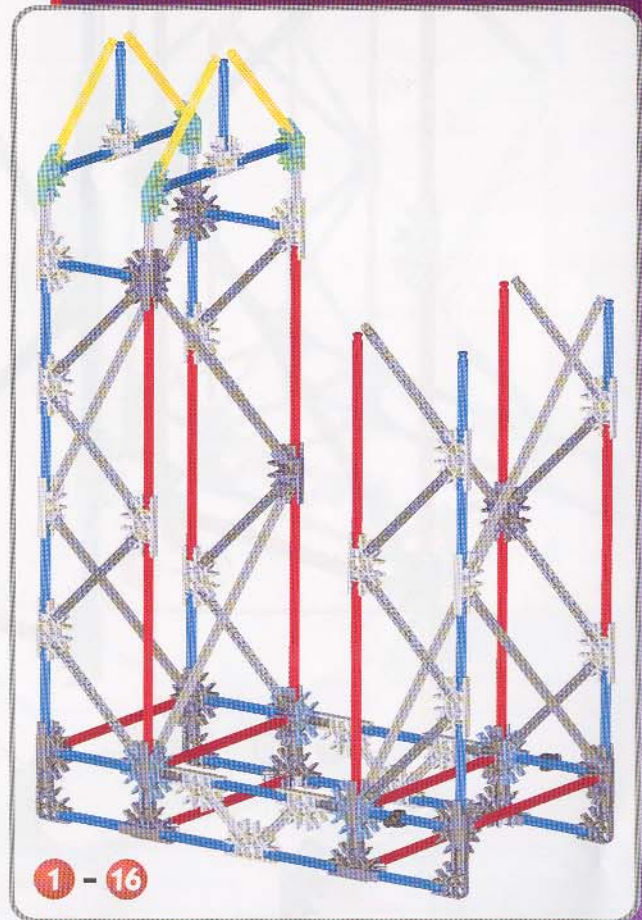
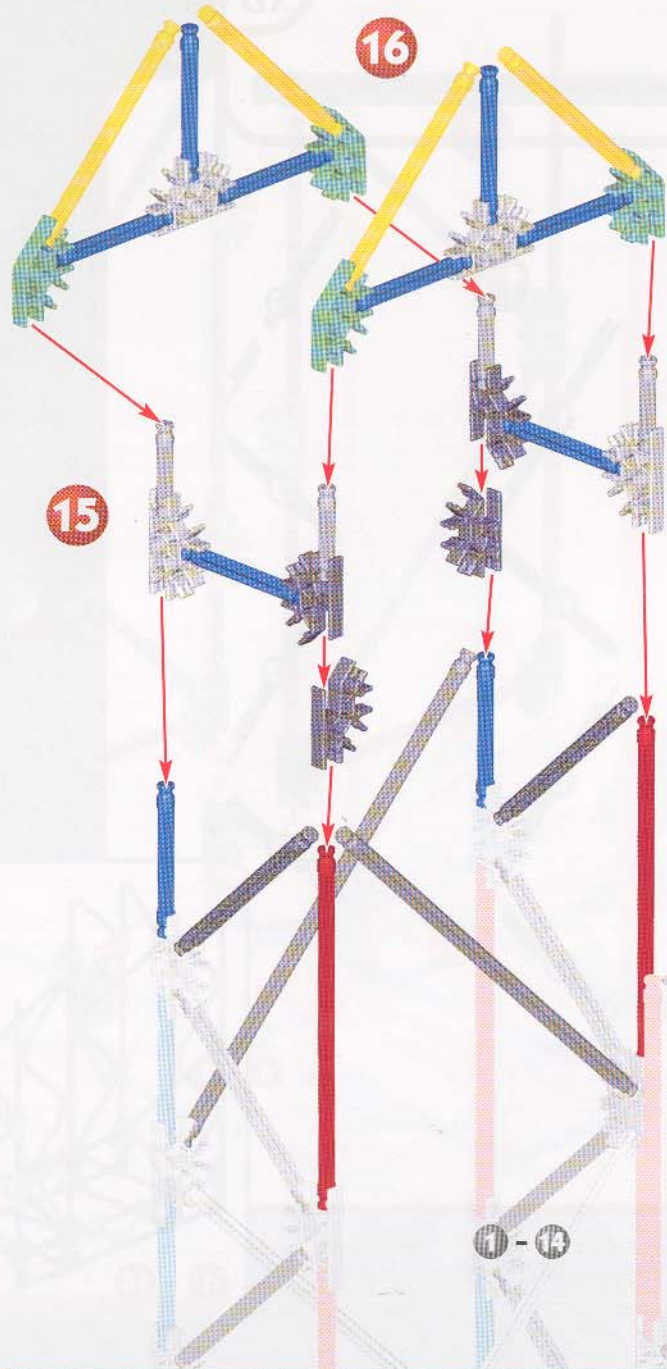

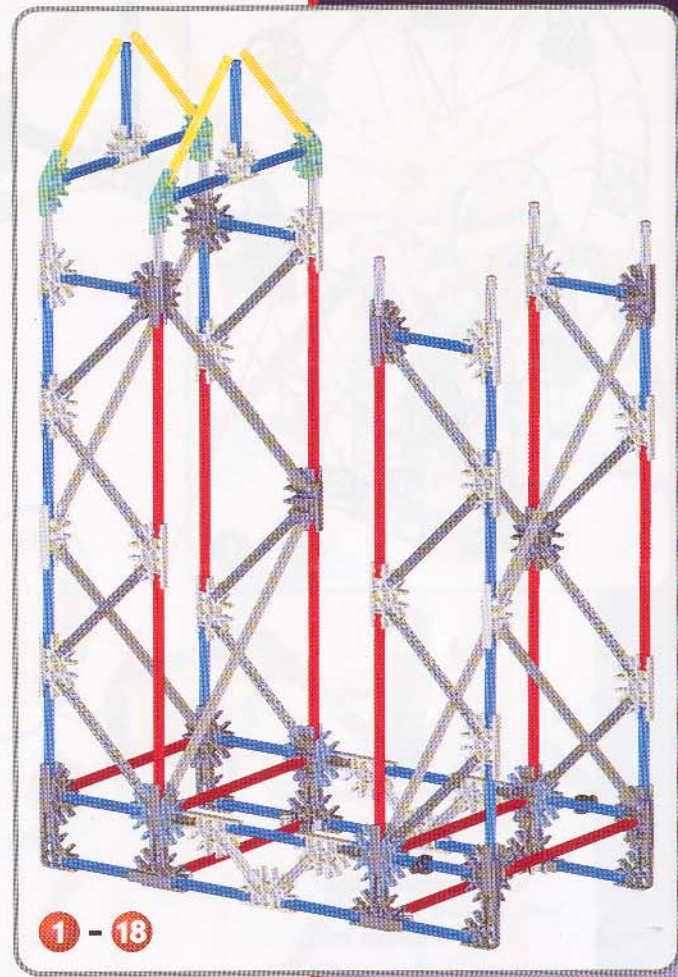
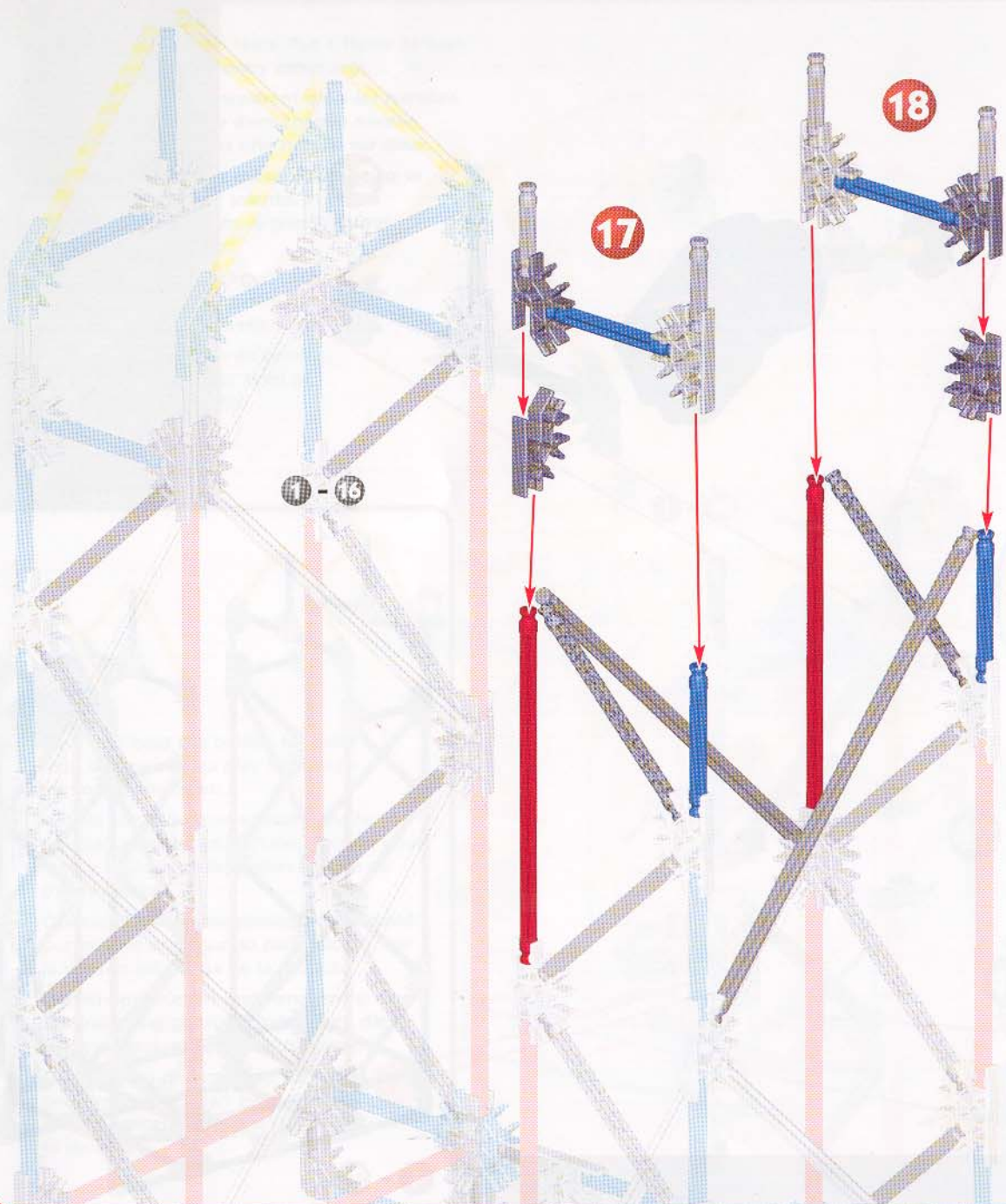

19

20

21

1 - 18

1 - 21

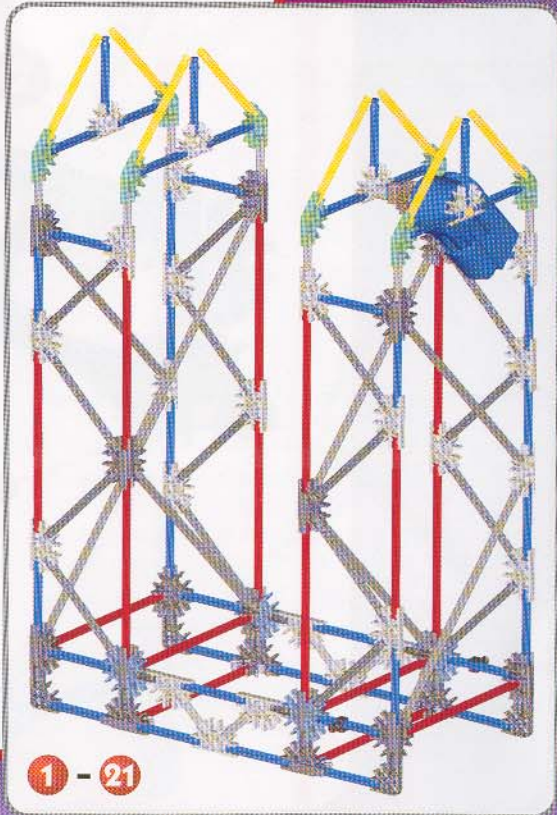
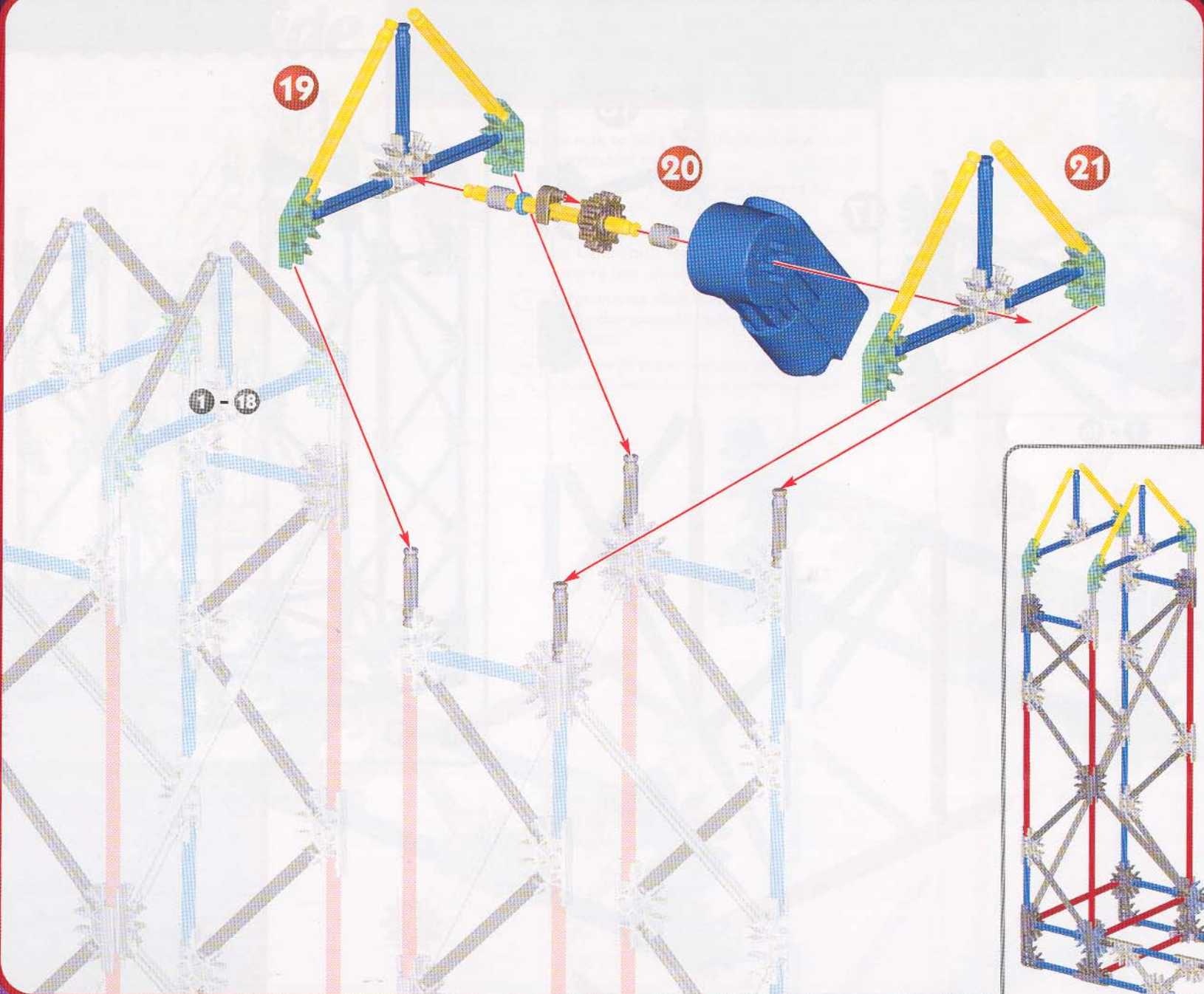

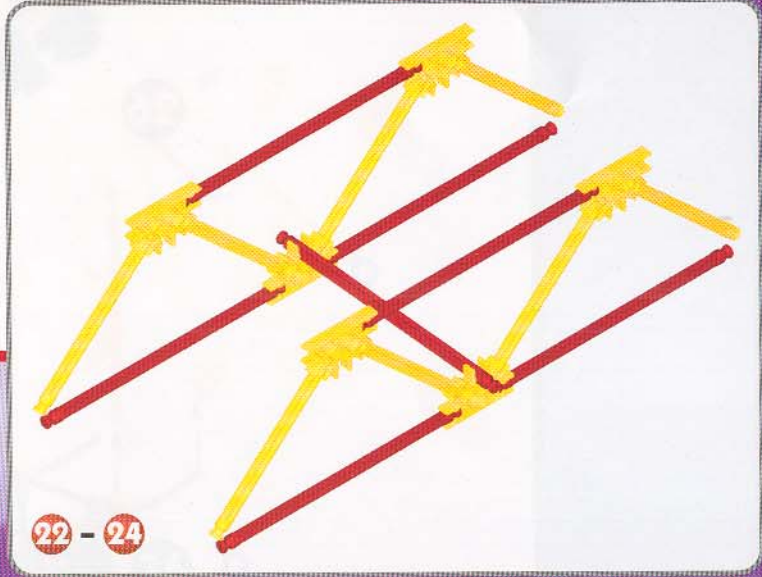
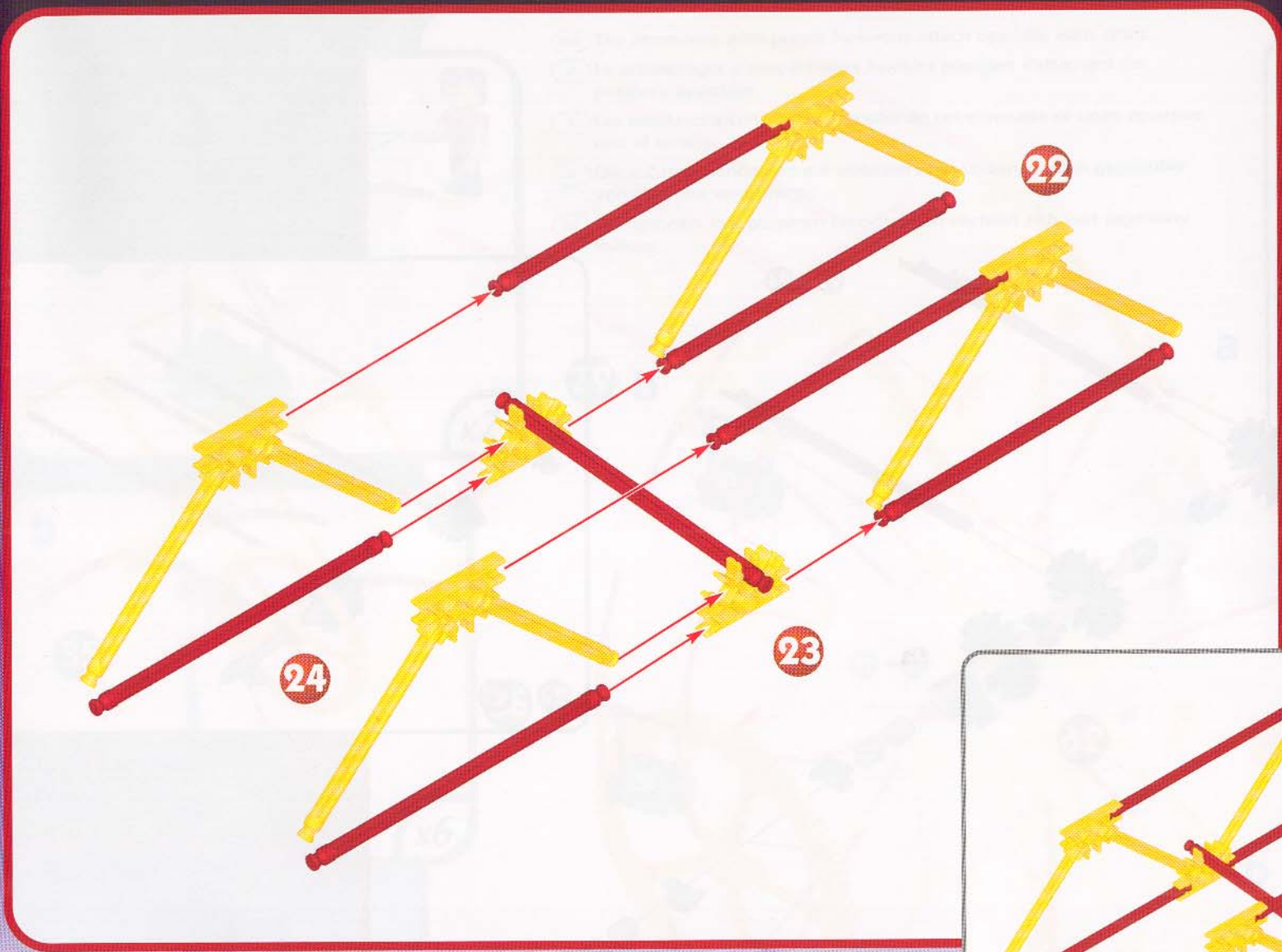

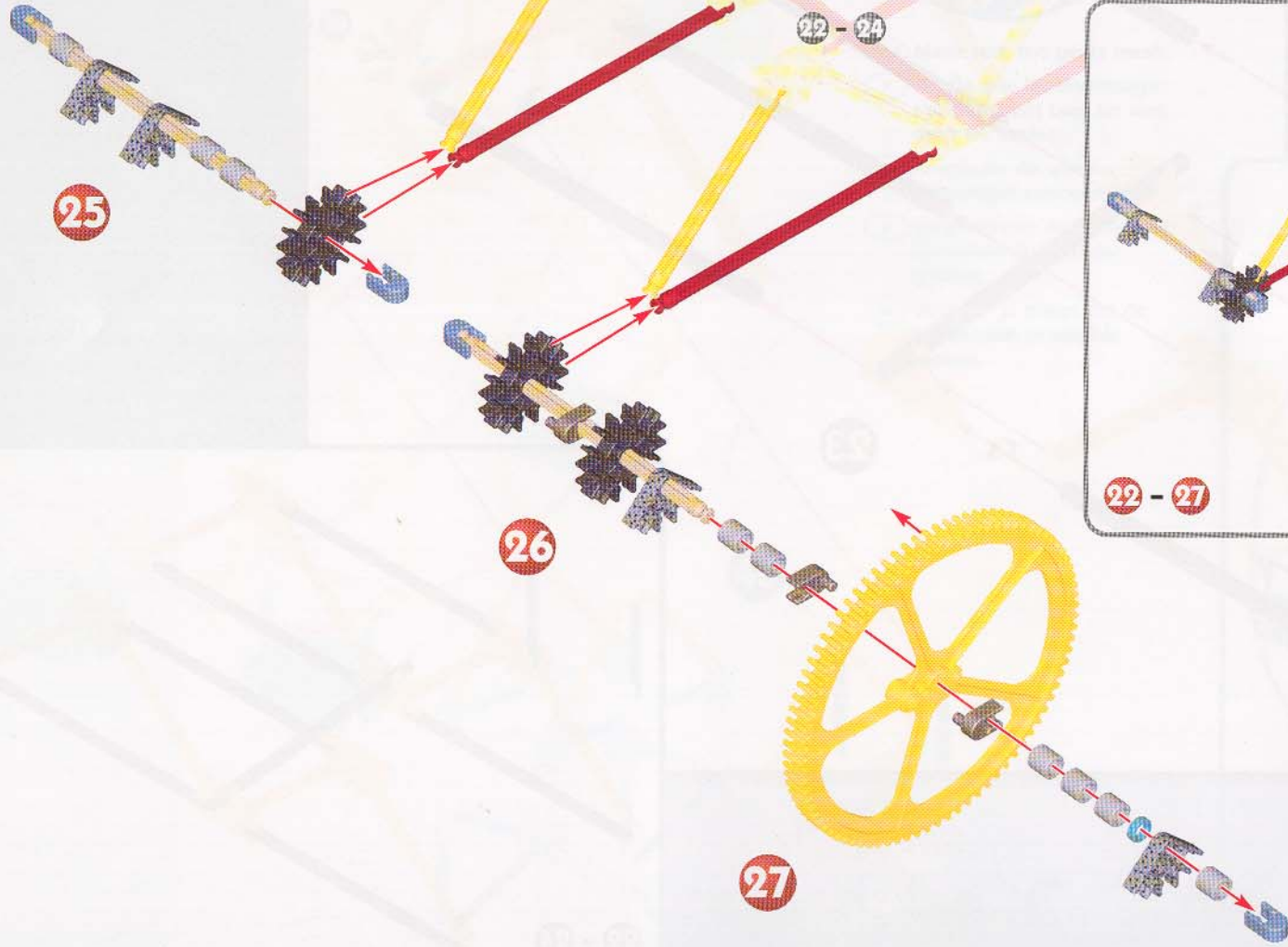

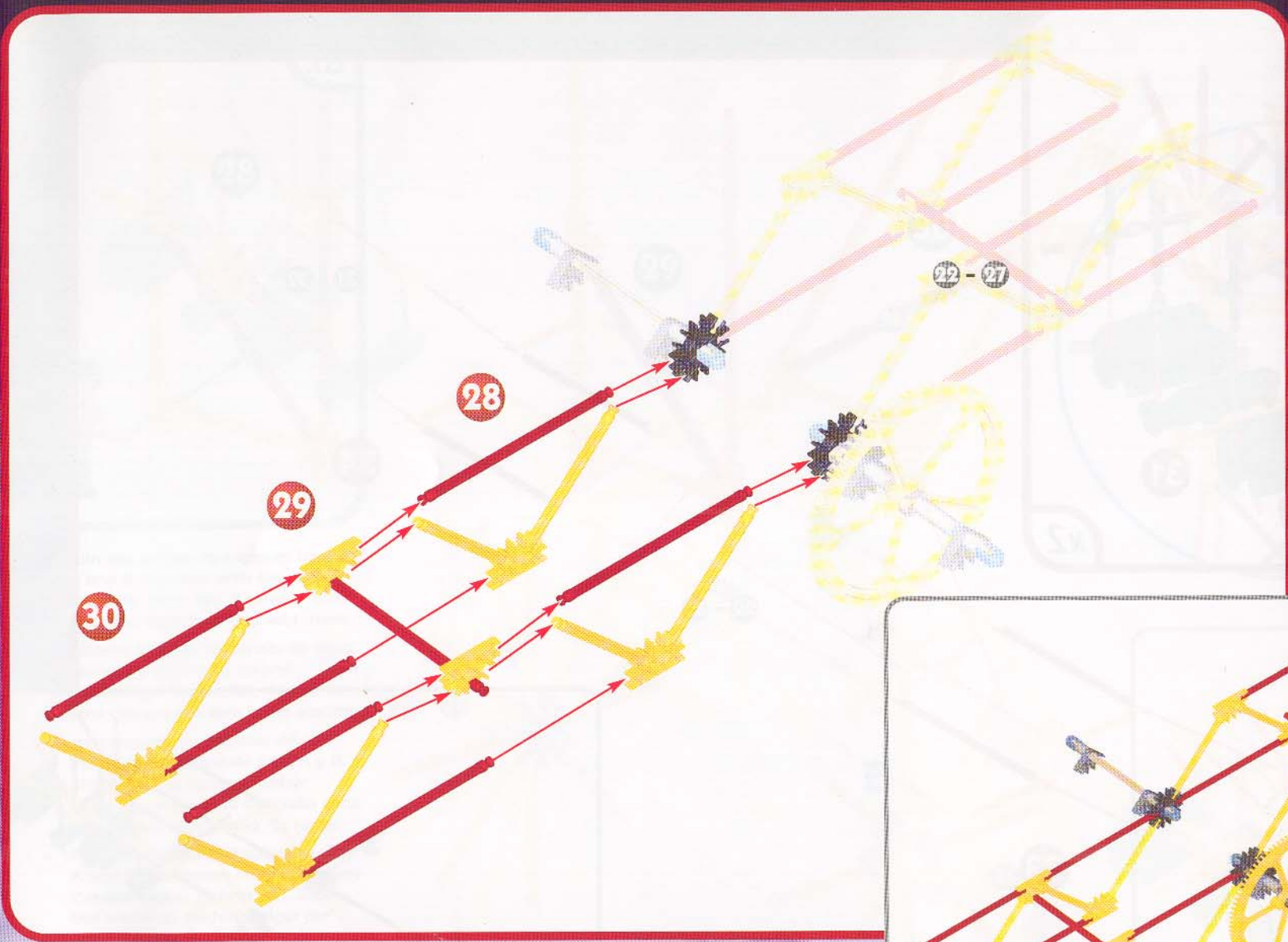

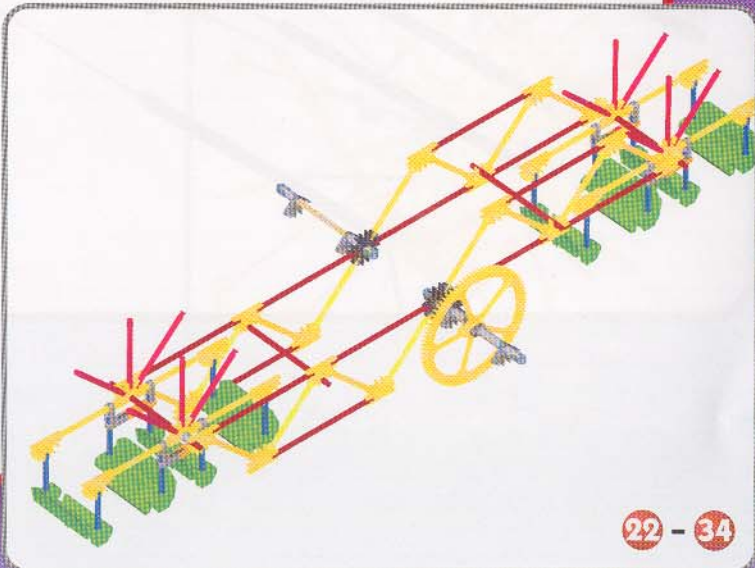
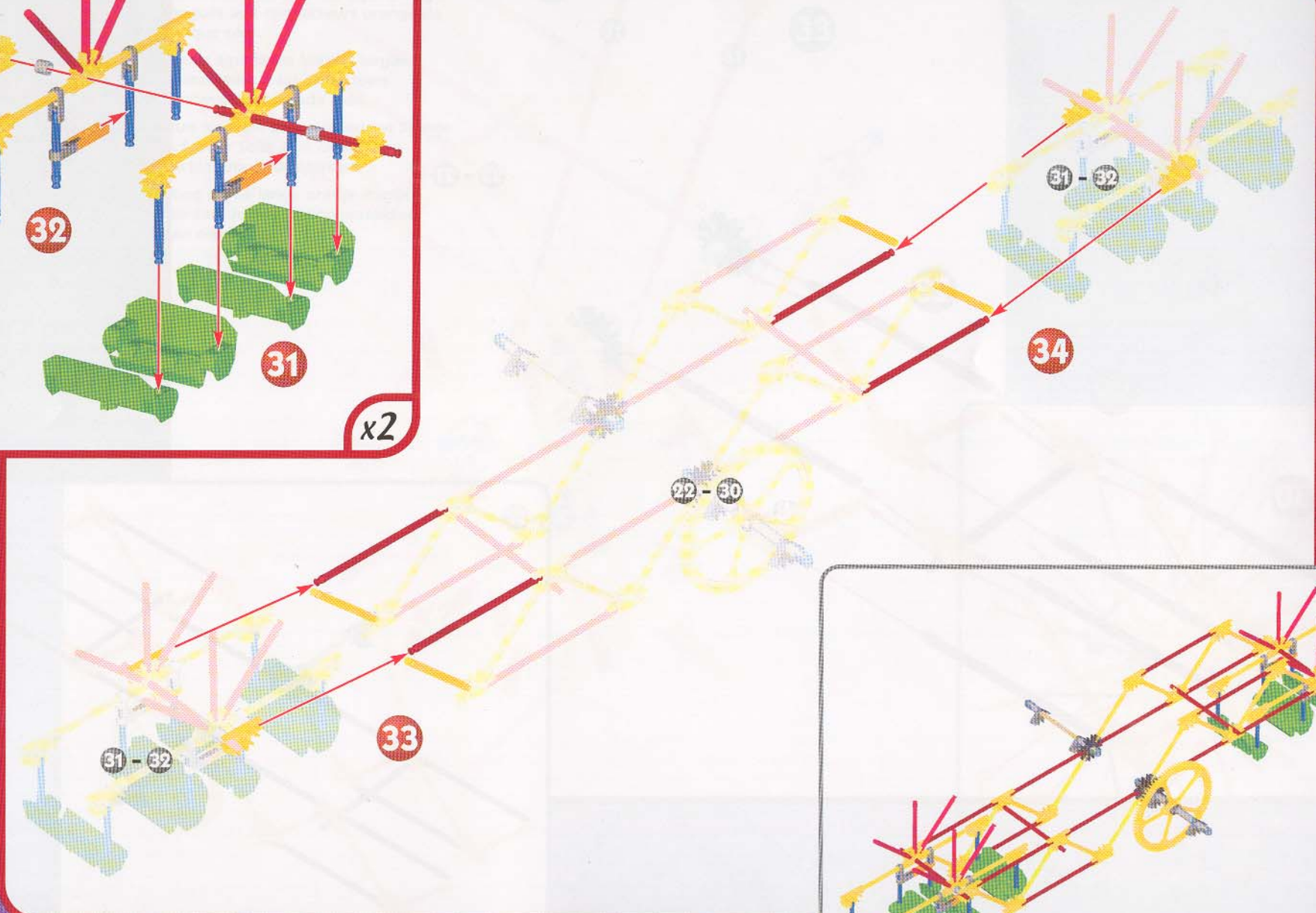

ENG Put 4 figures on each side.

F Place 4 personnages de chaque côté.

E Pon 4 figuras en cada lado.

D 4 Figuren auf jede Seite.

NL Plaats 4 figuren aan een kant.

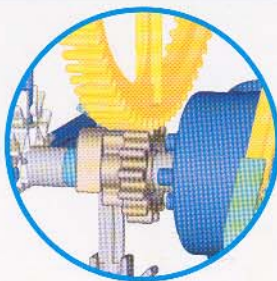

ENG Make sure the gears mesh.

F Vérifie que les engrenages s'enclenchent bien les uns dans les autres.

E Asegúrate de que los engranajes concuerdan.

D Vergewissere dich, dass die Zahnräder ineinander greifen.

NL Verzeker je ervan dat de tandwielen in mekaar passen.

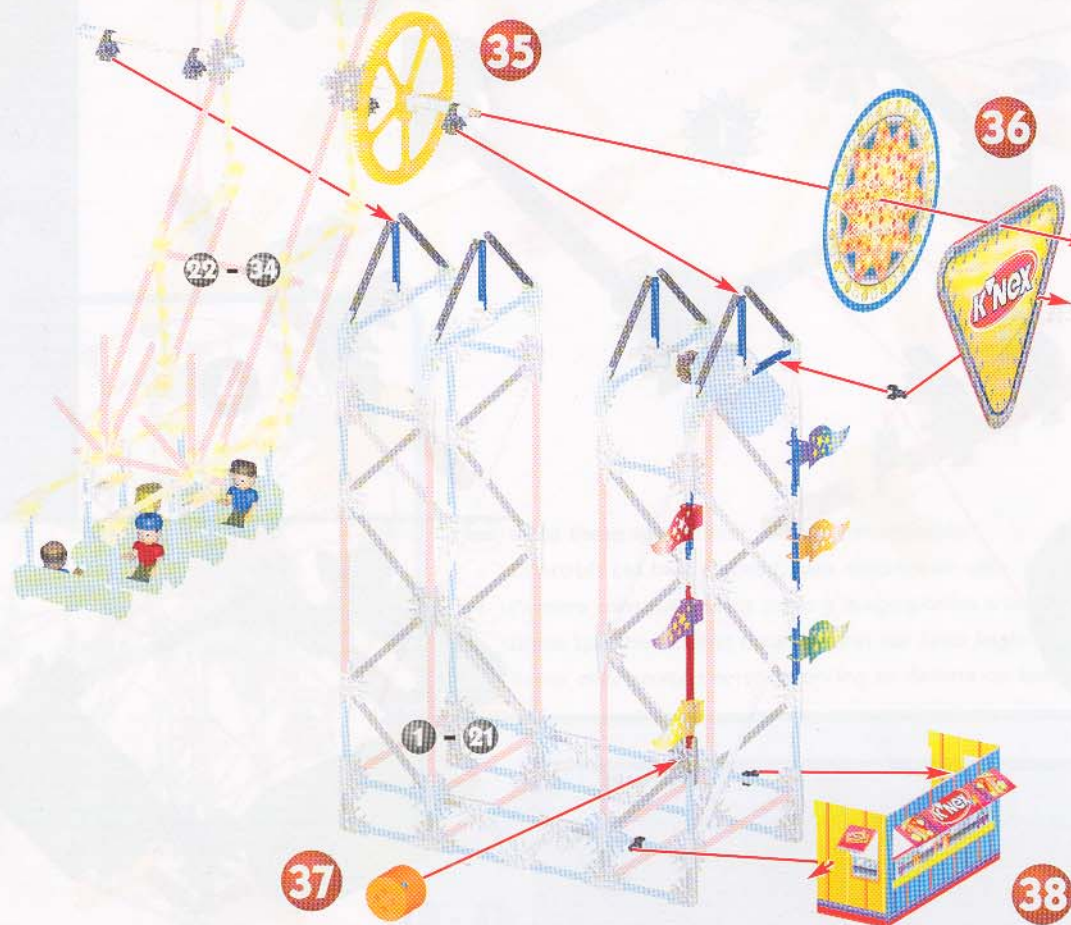

ENG Remove the blue Connector to attach graphics.

F Retire le connecteur bleu pour pouvoir fixer les autocollants.

E Quita el Conector azul para colocar los gráficos.

D Zum Anbringen der Bilder entfernst du das blaue Verbindungsstück.

NL Verwijder het blauwe koppelstuk om de grafische afbeeldingen vast te maken.

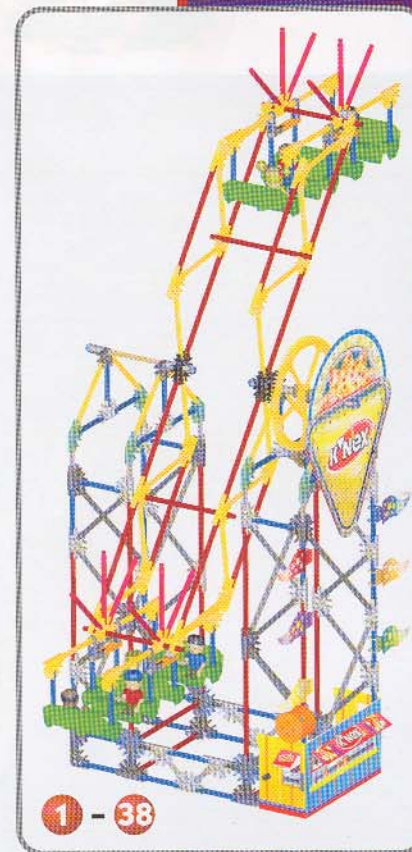

# Spin Ride

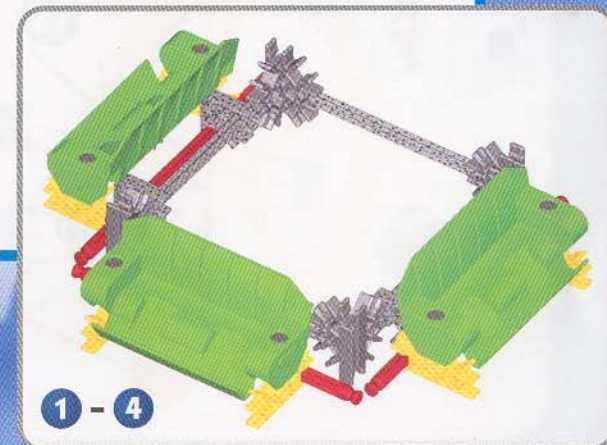
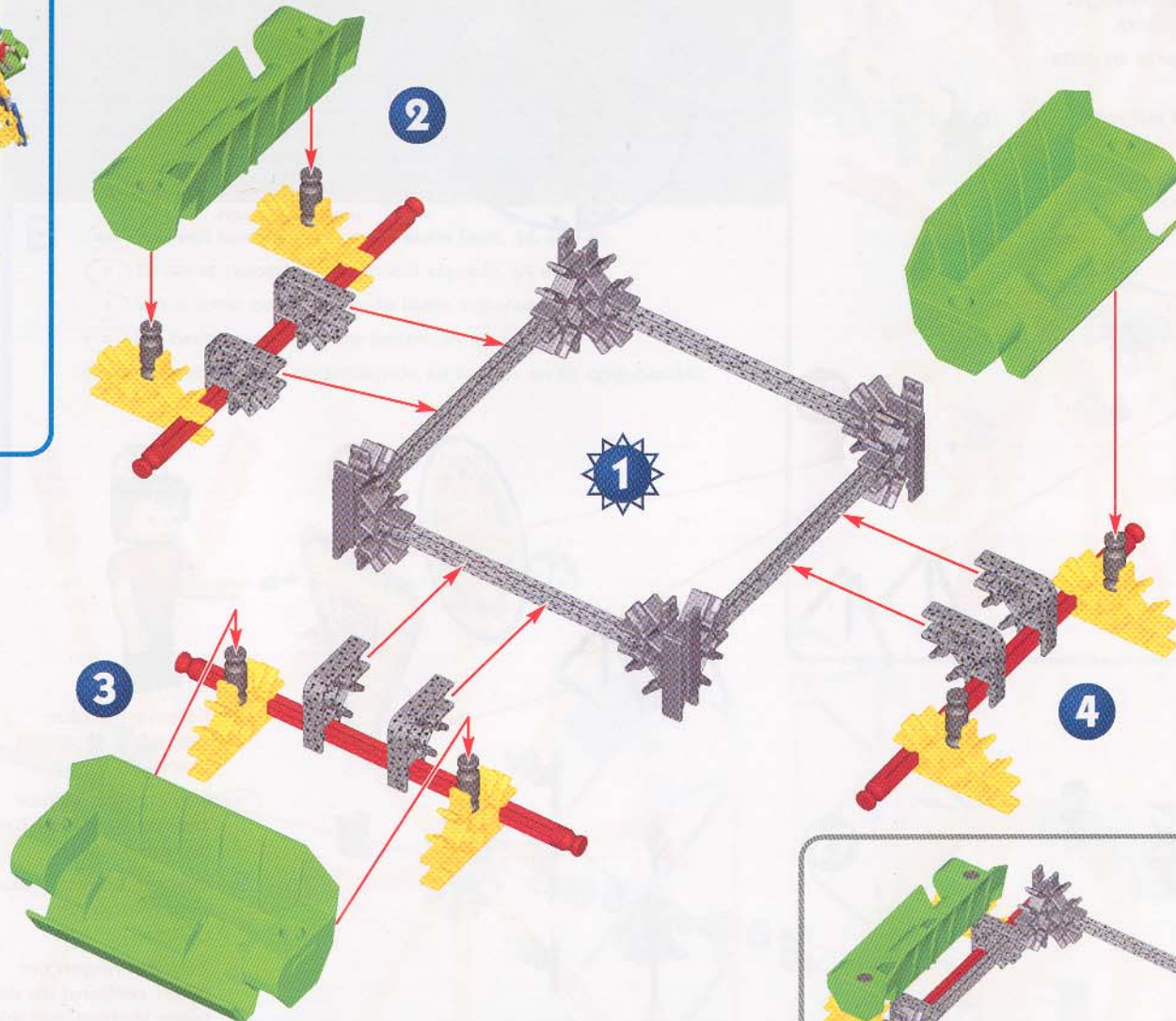

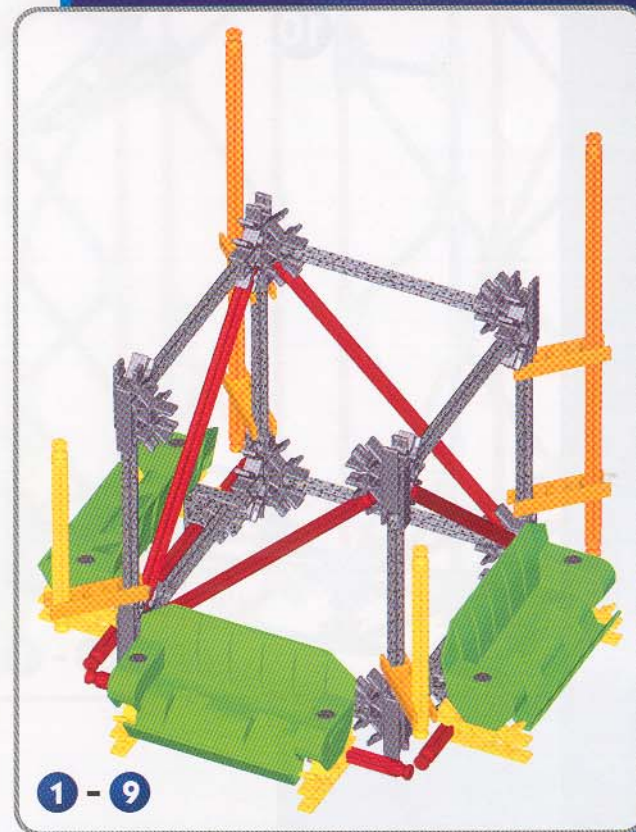
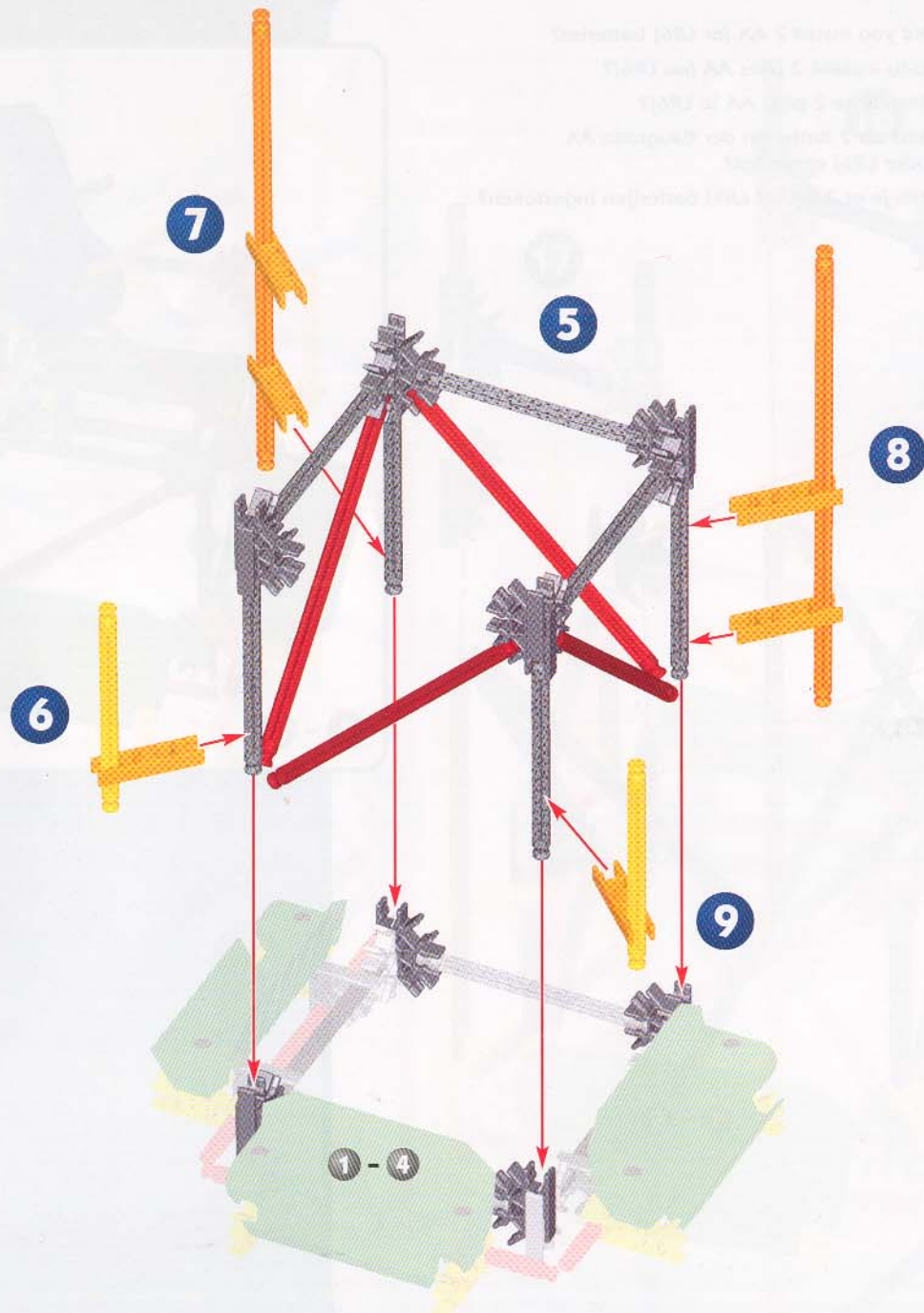



- (ENG) Did you install 2 AA (or LR6) batteries?
- (F) As-tu installé 2 piles AA (ou LR6)?
- (E) ¿Instalaste 2 pilas AA (o LR6)?
- (D) Hast du 2 Batterien der Baugröße AA (oder LR6) eingelegt?
- (NL) Heb je er 2 AA (of LR6) batterijen ingestoken?



10





x4

- ENG Build 4 times (Steps 13-15)
- F Monte 4 fois (Étapes 13-15)
- E Construye 4 veces (Pasos 13-15)
- D 4 mal bauen (Schritt 13-15)
- NL Bouw 4 keren (Stappen 13-15)

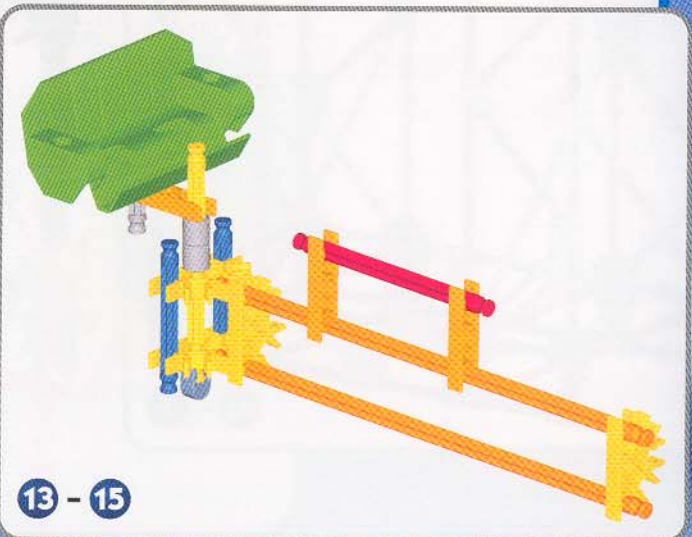
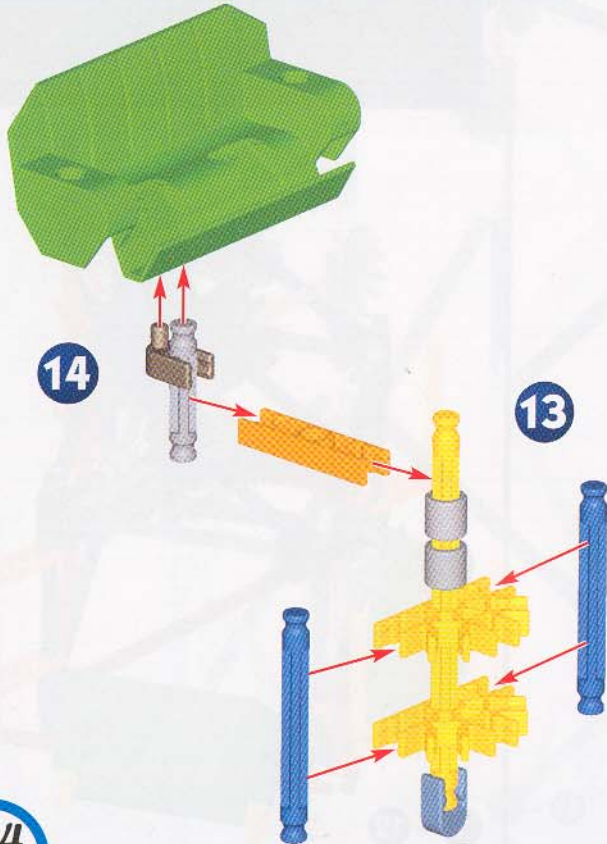
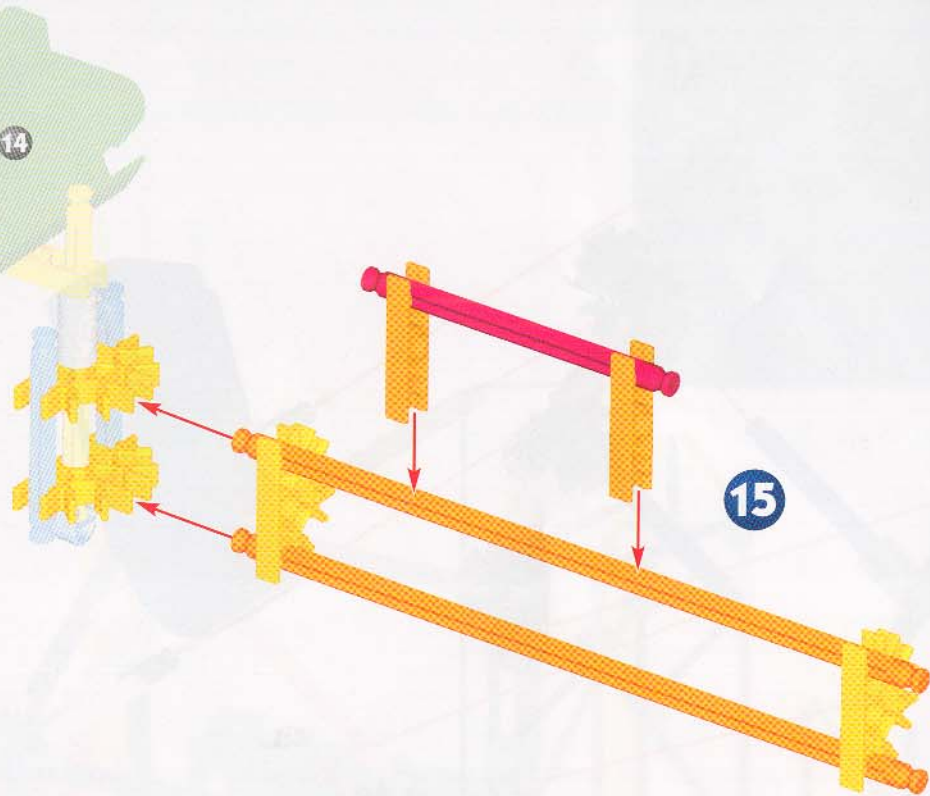

x4

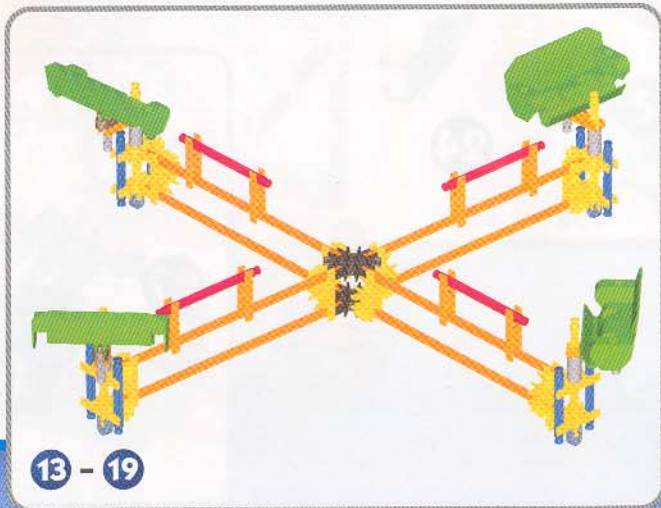
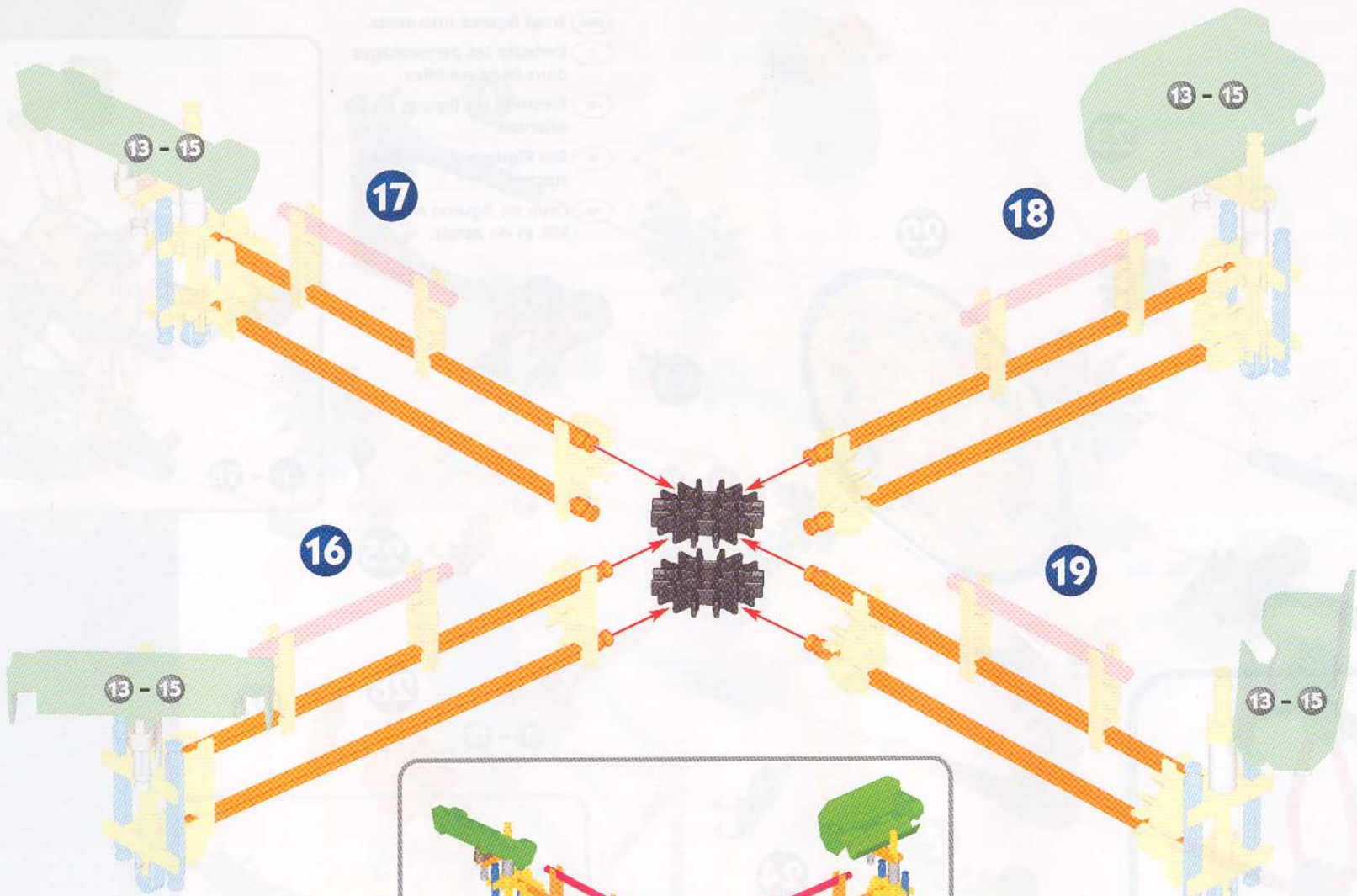

- (ENG) Snap figures into seats.
- (F) Emboîte les personnages dans leurs nacelles.
- (E) Presiona las figuras en los asientos.
- (D) Die Figuren in ihre Sitze stecken.
- (NL) Druk de figuren met een klik in de zetels.

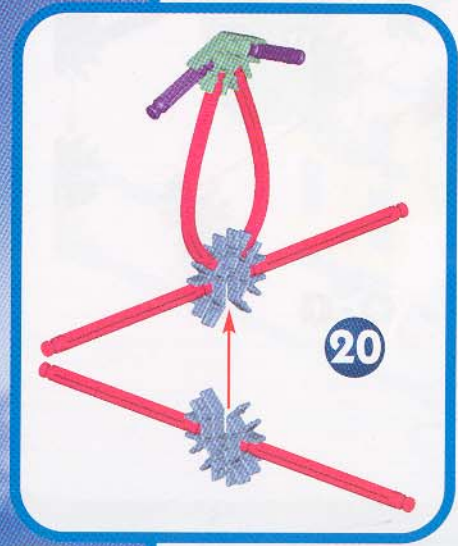

23

22

21

13 - 19

25

28

26

24

27

(Page 2)

## Félicitations !

Tu es désormais l'heureux propriétaire de la K'NEX Musical Ferris Wheel.

Tu ajoutes la musique et le mouvement grâce au moteur qui marche vraiment et au module de son.

*Amusant à construire !*

*Magique à animer !*

### À l'intérieur :

Liste des pièces .....	7
Construire : Ferris Wheel .....	8
Construire : Boom Ride .....	22
Construire : Spin Ride .....	34

(Page 3)

### « Est-ce que tu savais que ? »

- La première Grande roue a été construite par George W. Ferris à l'occasion de l'exposition universelle de Chicago de 1893. Sa « Grande roue » faisait 250 pieds de haut (76,2 m) et pesait 1 090 tonnes métriques. Deux mille cent soixante personnes pouvaient y être au même moment.
- L'introduction, en 1900, des Grandes roues portables marqua l'avènement estival de ce divertissement apprécié de toute la famille !
- La Grande roue est une des attractions les plus notables des foires et des carnivals du monde entier. Tu peux désormais construire la tienne chez toi !

(Page 4)

### Informations importantes pour les parents et les enfants

Garde ces instructions à portée de la main. Elles comportent d'importantes informations de sécurité.

Lis tous les avertissements et les instructions avant de commencer le montage et l'exploitation du modèle.

**AVERTISSEMENT:** DANGER D'ÉTOUFFEMENT - Petites pièces. Ne convient pas aux enfants de moins de 3 ans.

**ATTENTION :** Garde les cheveux, les doigts, la figure et les vêtements à l'écart de toutes les pièces mobiles.

### Module sonore

**ATTENTION :** Comme c'est le cas pour toutes les piles de petite taille, les piles utilisées dans ce jouet doivent être tenues hors de la portée des jeunes enfants, qui sont à l'âge où ils mettent encore des choses dans la bouche. Dans l'éventualité où un enfant les avalerait, consulter un médecin sans tarder.

**ATTENTION:** N'utilise pas le module sonore près des oreilles. L'abus peut causer l'endommagement de l'ouïe.

Le module son est fourni avec 3 piles déjà installées dans le modèle.

#### Comment mettre et retirer des piles :

Utiliser un petit tournevis Philips pour desserrer la/les vis, puis retirer la porte de la pile. Introduire 3 piles LR44 (A76 ou SR44) neuves dans chaque compartiment en respectant la polarité (+/-)

#### CONSEILS IMPORTANTS :

- Il n'y a pas de son? Vérifie si les piles sont chargées et si elles sont bien installées.
- Appuie sur le bouton et relâche-le tout de suite pour mettre en marche la version courte du thème musical.
- Appuie sur le bouton et maintiens la pression pendant plus d'une seconde pour mettre en marche la version longue du thème musical.

#### Declaration de la FCC:

Cet appareil se conforme à la Section 15 des Règles de la FCC. L'emploi est soumis aux deux conditions suivantes:

1. Cet appareil ne doit pas causer des parasites nuisibles.
2. Cet appareil doit accepter des parasites reçus y compris ceux qui peuvent produire un fonctionnement indésiré.

Ce modèle a été essayé pour se conformer aux normes de la FCC - POUR L'EMPLOI À LA MAISON OU AU BUREAU.

(Page 5)

### Informations pile:

**Attention :** Pour éviter la fuite des piles

- S'assurer d'installer les piles correctement et de suivre toujours les directives des fabricants du jouet et des piles.
- Ne pas mélanger des piles neuves avec des piles usées. Ne pas mélanger des piles alcalines avec des piles standard (Leclanché), ou des piles rechargeables (au nickel-cadmium). Il convient d'utiliser uniquement des piles du type recommandé ou d'un type équivalent.
- Retirer toujours les piles faibles ou mortes du produit ; ne pas faire court-circuiter les terminaux.
- Installer les piles en respectant la polarité (+/-) comme l'indique le schéma.

#### Conseils importants :

- Les piles alcalines AA (LR6) sont recommandées.
- Il est déconseillé d'utiliser des piles rechargeables.
- Retirer les piles rechargeables du jouet avant de les recharger; elles doivent être chargées exclusivement en présence d'un adulte.
- Les piles qui ne sont pas rechargeables ne doivent pas être rechargées.

- Veiller à ce que les éléments restent à l'abri de la poussière ; ne pas les plonger dans l'eau ; ne pas utiliser dans l'eau.
- Ne pas jeter les piles dans le feu ; elles risqueraient de fuir ou d'exploser et d'entraîner des blessures.
- Retirer toutes les piles si le jouet restera inutilisé pendant longtemps.

### Moteur

#### Comment mettre et retirer des piles :

Introduis deux piles AA (ou LR6) comme l'indique le schéma.

**ATTENTION :** Ne mettez pas les petites tiges dans les trous du moteur, elles endommageraient le moteur et il n'est pas possible de les enlever.

#### Conseils pour la construction :

- Partage l'expérience K'NEX avec ton enfant et fais du montage K'NEX un agréable projet de famille.
- Prends ton temps lors du montage. Ne te presse pas.
- Le produit et les couleurs peuvent varier.
- Dans le manuel, cherche le petit assistant de construction qui t'aidera dans la construction K'NEX. Ces étapes nécessitent une attention particulière.
- Ne jette pas les pièces en trop. Les pièces qui restent après la construction d'un modèle seront nécessaires pour la construction des autres modèles de la boîte.

(Page 6)

### Notions de base K'NEX pour le montage



"Bonjour! Je suis ton camarade de montage K'NEX. Si le système tiges et connecteurs de K'NEX t'est inconnu, ci-après suivent quelques suggestions qui te feront construire comme un K'NEXpert. Lorsque tu me vois dans les instructions, fais très attention aux détails indiqués."

#### Prêt à monter

Pour commencer ton modèle, trouve le **1** et suis les chiffres. Chaque pièce a sa propre forme et sa propre couleur. Il suffit de regarder les illustrations pour retrouver les pièces correspondantes dans le jeu et de les connecter ensemble. Essaie de situer ton modèle dans le même sens que les instructions durant le montage.

#### Suite...

Les couleurs dégradées indiquent que cette section est déjà montée. Tu dois connecter la section suivante à l'endroit indiqué par les flèches. Les nouvelles pièces ajoutées auront une couleur vive.

#### Entretoises

Dans ton modèle, il y a des endroits où il faudra ajouter des entretoises bleues et argentées. Assure-toi d'utiliser la couleur correcte et compte-les soigneusement.

#### Connecteurs

Il y a des connecteurs bleus et argentés comportant de longues fentes. Ils s'ajustent l'un dans l'autre comme l'indique l'illustration. Pousse ces pièces ensemble jusqu'à ce que tu entendes un "clic".

### Tiges Flexibles

Un Flexi-rod est une tige que tu peux courber pour faire des courbes. Elle pourra être attachée plus aisément à ton modèle si tu la plies en avant et en arrière plusieurs fois.

(Page 7)

### Liste des pièces

Avant de te mettre à construire ton modèle, veille bien à comparer les pièces qui se trouvent dans la boîte avec la liste de pièces fournie par K'NEX. S'il manque quelque chose, regarde au verso de ce livret d'instructions, tu y trouveras les informations pour nous contacter. Nous sommes prêts à t'apporter notre aide !

**Rendez-nous visite à [www.knex.com](http://www.knex.com) afin d'y découvrir toute notre gamme de modèles de construction ; vous y trouverez des thèmes et des modèles sympas, pour tous les âges !**

**E** Español

(Página 2)

### ¡Felicitaciones!

Eres ahora el dueño de la Vuelta al Mundo Musical conocida como K'NEX Musical Ferris Wheel.

Agregas la música y el movimiento con un motor que realmente trabaja y un módulo de sonido.

**¡Diviértete construyéndola!**

**¡Es mágico darle vida!**

### ¿Qué hay adentro?

Lista de control de las piezas.....	7
Construyendo Ferris Wheel.....	8
Construyendo Boom Ride.....	22
Construyendo Spin Ride.....	34

(Página 3)

### ¿Sabías?

- **La primera Vuelta al Mundo fue construida por George W. Ferris para la Feria Mundial de 1893. Su "Gran Vuelta al Mundo" tenía 250 pies de altura (76, 2 metros) y pesaba 1.090 toneladas. Podía soportar llevar a la vez 2.160 personas que buscaban divertirse.**

- La presentación en 1900 de una Vuelta al Mundo portátil hizo de este juego mecánico algo sumamente apropiado para el verano y dio a las familias un sin fin de diversión.
- La Vuelta al Mundo es un juego mecánico muy apreciado en los parques de atracciones y ferias de todas partes. ¡Y ahora puedes construir una en tu propia casa!

(Página 4)

### Cosas importantes para padres y niños

Garde ces instructions à portée de la main. Elles comportent d'importantes informations de sécurité.

Lis tous les avertissements et les instructions avant de commencer le montage et l'exploitation du modèle.

**AVERTISSEMENT** : DANGER D'ÉTOUFFEMENT - Petites pièces. Ne convient pas aux enfants de moins de 3 ans.

**ATTENTION** : Garde les cheveux, les doigts, la figure et les vêtements à l'écart de toutes les pièces mobiles.

#### Módulo de Sonido

**¡PRECAUCIÓN!** Como con todas las pilas pequeñas, las pilas que se usan en este juguete se deben tener lejos del alcance de los niños, quienes todavía están en edad de ponerse cosas en la boca. Si estas pilas son tragadas, inmediatamente vea a un médico.

**¡PRECAUCIÓN!** ¡No uses el Módulo de Sonido cerca del oído! El uso indebido puede producir daño al oído.

El módulo de sonido trae tres pilas, ya instaladas en tu modelo.

#### Cómo insertar y quitar las pilas

Usar un pequeño destornillador tipo Philips para aflojar el tornillo o los tornillos, y quitar entonces la puerta del compartimento. Insertar 3 pilas LR44 (A76 o SR44) nuevas en cada compartimento, usando la polaridad correcta (+/-).

#### IMPORTANTES CONSEJOS:

- Il n'y a pas de son. Vérifie si les piles sont chargées et si elles sont bien installées.
- Oprime y luego suelta el botón para hacer sonar la versión corta de la música.
- Oprime el botón, manteniéndolo oprimido por más de un segundo para hacer sonar la versión más larga de la música.

#### Declaración de la FCC:

Este dispositivo cumple con lo estipulado en la Parte 15 del Reglamento de la FCC.

La operación está sujeta a las dos condiciones siguientes:

1. Este dispositivo no puede ocasionar interferencias perjudiciales.
2. Este dispositivo debe aceptar cualquier interferencia recibida, incluso la interferencia que pueda ocasionar una operación indeseable.

Este modelo ha sido sometido a pruebas de cumplimiento de las normas de la FCC - PARA USO EN EL HOGAR O EN OFICINA.

(Página 5)

### Información acerca de las pilas:

#### Precaución: Para evitar fugas en las pilas

- Asegúrese de insertar las pilas correctamente y de siempre seguir las instrucciones del fabricante del juguete y de las pilas;
- No mezcle pilas viejas con nuevas, ni pilas alcalinas, estándar (carbón-cinc) o recargables (níquel-cadmio). Se debe usar solamente pilas del mismo tipo, o las que se recomienden como equivalentes;
- Siempre retire las pilas débiles o gastadas del producto; no forme cortocircuito en los puntos de intercambio;
- Inserte las pilas de acuerdo con los esquemas de polaridad (+/-);

#### Consejos importantes

- Se recomiendan las pilas alcalinas AA (LR6);
- No se recomiendan las pilas recargables;
- Retire las pilas recargables del juguete antes de cargarlas; éstas deben ser cargadas solamente bajo la supervisión de un adulto;
- No se debe recargar las pilas que no son recargables;
- Mantenga los componentes sin polvo; no sumerja ni use en agua;
- No deseche las pilas en el fuego ya que pueden tener fugas, explotar y causar lesiones personales;
- Retire todas las pilas si el juguete no se usará por mucho tiempo.
- Ne mettez pas les petites tiges dans les trous du moteur, elles endommageraient le moteur et il n'est pas possible de les enlever.

#### Motor

##### Cómo insertar y quitar las pilas

Insertar 2 pilas AA (o LR6) tal como se muestra.

**PRECAUCIÓN:** Ne mettez pas les petites tiges dans les trous du moteur, elles endommageraient le moteur et il n'est pas possible de les enlever.

#### Consejos para la construcción:

- Compartan la experiencia K'NEX con su niño y hagan que la construcción con K'NEX sea una divertida aventura de toda la familia.
- Toma tiempo, sin prisa, y goza el proceso de construcción. Sigue los pasos, uno a la vez y toma algunos descansos.
- Le produit et les couleurs peuvent varier.
- En todas estas construcciones, busca por el compañero de construcción K'NEX. Estos pasos requieren especial atención.
- No tires ninguna de las piezas que te sobran. Las piezas que sobran después de construir un modelo se necesitan para otros modelos del mismo juego.

(Página 6)

### Elementos básicos de la construcción con K'NEX



“¡Hola! Soy tu compañero en la construcción. Si esta es la primera vez que usas el sistema de Varillas y Conectores K'NEX, aquí tienes algunos consejos que te harán un experto en K'NEX. Cuando me veas en las instrucciones, presta mucha atención a los detalles que se señalan.”

### Todo listo, comienza a construir

Para comenzar tu modelo, busca el **1** y sigue los números. Cada pieza tiene su propia forma y color. Simplemente mira los dibujos, busca las piezas correspondientes en tu juego y después conéctalas. Mientras construyes, trata de colocar tu modelo en la misma dirección que se muestra en las instrucciones.

### Continúa

Los colores desteñidos muestran que esta sección ya está construida. Conecta las nuevas secciones en los lugares señalados por las flechas. Las nuevas piezas que agregues estarán en colores vivos.

### Espaciadores

Hay lugares en tu modelo donde tendrás que agregar Espaciadores azules y plateados. Cerciérate de usar el color correcto y cuéntalos con cuidado.

### Conectores

Hay conectores azules y plateados con ranuras largas especiales. Se enganchan deslizándose como ves en los dibujos. Conecta estas piezas empujándolas hasta que oigas "clic".

### Varillas Flexibles

Una Varilla Flexible es una Varilla que se puede doblar para formar curvas. Serán más fáciles de conectar a tu modelo si primero las doblas hacia atrás y hacia adelante.

### (Página 7)

## Lista de control de las piezas

Antes de empezar a construir, asegúrate de comparar las piezas en tu juego con las piezas de K'NEX que encontrarás en la lista. Si algo falta, lee la cubierta de atrás de este libro de instrucciones para saber cómo ponerte en contacto con nosotros. ¡Estamos aquí para ayudarte.

**Visítanos en [www.knex.com](http://www.knex.com) para informarte acerca de nuestra completa línea de juegos de construcción, con muy interesantes temas y modelos para todas las edades.**

### D Deutsch

### (Seite 2)

## Herzlichen Glückwunsch!

**Du bist nun stolzer Besitzer eines K'NEX Musical Motorized Ferris Wheel.**

**Mit dem funktionsfähigen Motor und Soundmodul bringst du Musik und Bewegung ins Spiel.**

**Spaß beim Bauen!**

**Bezauberndes Spiel!**

## Inhalt

Checkliste für Inhalt .....	7
Zusammenbau - Ferris Wheel .....	8
Zusammenbau - Boom Ride .....	22
Zusammenbau - Spin Ride .....	34

### (Seite 3)

## Schon gewusst?

- **Das erste Riesenrad wurde von George W. Ferris für die Weltausstellung in Chicago 1893 erbaut. Es war 250 Fuß (76,20 m) hoch und hatte ein Gewicht von 1090 Tonnen. Es bot Platz für 2160 Leute gleichzeitig.**
- **Mit der Einführung beweglicher Riesenräder im Jahr 1900 wurde die Fahrt zum selbstverständlichen Sommervergnügen für die ganze Familie.**
- **Riesenräder sind die am weitesten sichtbaren Attraktionen bei allen Vergnügungsparks und Sommerfesten. Nun kannst du zu Hause dein eigenes Riesenrad bauen!**

### (Seite 4)

## Wichtiges für Eltern und Kinder

**Halte diese Anleitungen stets griffbereit. Sie enthalten alle wichtigen Sicherheitshinweise.**

**Lies bitte alle Warnhinweise und Anleitungen, bevor du mit dem Bauen und Spielen beginnst.**

**WARNHINWEIS:** ERSTICKUNGSGEFAHR - Vorsicht Kleinteile! Nicht für Kinder unter 3 Jahren geeignet.

**VORSICHT:** Haare, Finger, Gesicht und Kleidungsstücke nicht mit beweglichen Teilen in Berührung kommen lassen.

### Sound Modul

**VORSICHT:** Wie alle anderen kleinen Batterien sollten auch die in diesem Spielzeug verwendeten Batterien aus der Reichweite kleiner Kinder, die noch dazu neigen, Kleinteile in den Mund zu stecken, ferngehalten werden. Nach Verschlucken sofort einen Arzt konsultieren.

**VORSICHT:** Das Sound Modul auf keinen Fall ans Ohr oder in die Nähe des Ohrs halten! Bei falscher Anwendung kann es zu Gehörschäden kommen.

Das Soundmodul in deinem Modell ist bereits mit 3 Batterien ausgerüstet.

### Anweisungen zum Einlegen und Entfernen der Batterien:

Die Schraube(n) mit einem kleinen Kreuzschraubenzieher lösen. Danach den Deckel des Batteriefachs entfernen und 3 neue Batterien Typ LR44 (A76 oder SR44) entsprechend der gekennzeichneten Polarität in jedes Fach einlegen.

### Wichtige Tipps

- Der Ton bleibt aus. Schau nach, ob du neue Batterien verwendet hast und ob sie richtig eingelegt sind.
- Den Knopf kurz drücken, um die Kurzversion der Musik zu spielen.
- Den Knopf drücken und mindestens eine Sekunde lang gedrückt halten, um die längere Version der Musik zu spielen.

### FCC Hinweis:

Dieses Produkt entspricht Part 15 der FCC Rules. Es darf nur unter folgenden Bedingungen angewendet werden:

1. Das Produkt darf keine gefährlichen Funkstörungen hervorrufen.
2. Das Produkt muss alle empfangenen Störungen akzeptieren, einschließlich Störungen, die zu einem unerwünschten Ansprechen des Produkts führen.

Dieses Modell wurde geprüft, um den AUSSCHLIEßLICH FÜR DEN PRIVAT - ODER BÜROGEBRAUCH bestimmten FCC Standards zu entsprechen.

### (Seite 5)

#### Informationen zu den Batterien:

##### Vorsicht: Um ein Auslaufen der Batterien zu vermeiden:

- Achte darauf dass die Batterien korrekt eingelegt werden und folge den Anweisungen der Spielzeug- und Batteriefabrikanten.
- Mische keine alten und neuen Batterien oder alkaline Batterien, Standardbatterien (Kohle-Zink) oder wiederaufladbare Batterien (Nickel-Cadmium). Verwende nur Batterien des gleichen Typs oder des empfohlenen äquivalenten Typs.
- Leere oder verbrauchte Batterien aus dem Spielzeug entfernen; darauf achten, dass die Pole der Batterie nicht kurzgeschlossen werden.
- Beim Einlegen der Batterien auf die korrekte Polarität (+/-), wie dargestellt, achten.

### WICHTIGE TIPPS

- Alkaline Batterien AA (LR6) werden empfohlen.
- Wiederaufladbare Batterien sind nicht empfohlen.
- Bei Verwendung von wiederaufladbaren Batterien müssen diese aus dem Spielzeug entfernt werden, bevor sie wieder aufgeladen werden; das Wiederaufladen darf nur unter Aufsicht eines Erwachsenen stattfinden.
- Nichtwiederaufladbare Batterien dürfen nicht wieder aufgeladen werden.
- Die Komponenten von Staub freihalten; nicht in Wasser tauchen.
- Zu entsorgende Batterien nicht ins Feuer werfen; sie können auslaufen oder explodieren und Körperverletzungen verursachen.
- Wenn das Spielzeug längere Zeit nicht verwendet werden soll, alle Batterien entfernen.

### Motor

#### Anweisungen zum Einlegen und Entfernen der Batterien:

2 AA (Mignon oder LR6) Batterien gemäß Abbildung einlegen.

**VORSICHT:** In keine der Öffnungen des Motor kleine Stangen einsetzen; sie beschädigen den Motor und können nicht entfernt werden.

#### Tipps fürs Zusammenbauen:

- Helfen Sie Ihrem Kind beim Bauen mit K'NEX und machen Sie aus diesem Bauprojekt ein Abenteuer mit Spaß und guter Laune für die gesamte Familie.

- Nimm dir genügend Zeit, damit das Zusammenbauen richtig Spaß macht. Gehe beim Zusammenbauen schrittweise vor und lege öfters eine Pause ein.
- Die Produkte und Farben unterscheiden sich eventuell von denen auf den Abbildungen.
- Schau nach dem K'NEX-Bauhelfer in dieser Anleitung. Bei diesen Schritten musst du besonders gut aufpassen.
- Wirf die übrig bleibenden Teile nicht weg. Die nach dem Zusammenbau eines Modells übrig bleibenden Teile werden für die anderen Modelle des Bausatzes noch gebraucht.

### (Seite 6)

## K'NEX Baugrundlagen



“Hallo, ich bin dein K'NEX-Bauhelfer. Wenn du das K'NEX Laschen- und Stecksystem gerade erst kennenlernst, dann beachte die folgenden Tipps, und gleich baust du wie ein K'NEX Profi-Baumeister. Also aufgepasst, wenn ich in den Anleitungen aufkreuze! Denn dann heisst es, dass alle Anweisungen genauestens zu befolgen sind.”

### Auf die Plätze, fertig, los! Das Bauen beginnt

Um mit dem Bauen deines Modells zu beginnen, suche die Nummer **1** und folge den laufenden Nummern. Jedes Teil hat seine eigene Form und Farbe. Schau dir einfach die Abbildungen an, such die Teile in deinem Bausatz, die so aussehen wie das, was du auf der Abbildung siehst und steck sie ineinander. Versuche, dein Modell beim Zusammenbauen so zu orientieren, dass es in die gleiche Richtung weist, wie es in den Anleitungen beschrieben und gezeigt wird.

### Und weiter geht's

Blasse Farben weisen darauf hin, dass dieser Streckenabschnitt bereits zusammengebaut ist. Der neue Streckenabschnitt wird dort befestigt, worauf die Pfeile deuten. Die neuen Teile, die du anbaust, sind knallbunt angezeigt.

### Abstand halten

An bestimmten Stellen in deinem Modell musst du Abstandshalter, sogenannte Spacer, einbauen. Diese Abstandshalter sind blau und silberfarben. Achte darauf, dass du die richtige Farbe wählst und dass du die richtige Anzahl davon verwendest.

### Steckanschlüsse

Blaue und silberfarbene Steckanschlüsse haben besonders lange Schlitz. Wie du auf der Abbildung sehen kannst, lassen sie sich ineinander schieben. Achte beim Aneinanderfügen dieser Teile darauf, dass du ein Klickgeräusch hörst. Erst dann sind die Teile fest miteinander verbunden.

### Flexi-Laschen

Eine Flexi-Lasche ist eine Lasche, die du zu einer Kurve zurechtbiegen kannst. Sie lassen sich leichter an dein Modell anschließen, wenn du sie mehrmals hin- und herbiegst, um sie flexibler zu machen, bevor du sie das erste Mal benutzt.

(Seite 7)

## Checkliste für Inhalt

Bevor du mit dem Bauen anfängst, solltest du prüfen ob die Teile in deinem Bausatz mit denen auf der K'NEX-Teileliste übereinstimmen. Bitte setze dich mit uns in Verbindung, falls der Inhalt unvollständig ist (siehe Rückseite dieser Anleitung). Wir sind für dich da!

**Besuch uns unter [www.knex.com](http://www.knex.com), um alle unsere Bausätze kennen zu lernen. Außerdem gibt es dort aufregende Themen und Modelle für alle Altersgruppen!**

**NL** Nederlands

(Bladzijde 2)

## Proficiat!

Nu ben je de eigenaar van het K'NEX Musical Ferris Wheel.

De muziek en de beweging worden eraan toegevoegd door een echt werkende motor- en klankmodule.

**Plezierig om te bouwen!**

**Magisch om tot leven te brengen!**

## Wat zit er binnenin?

<i>Nakijklijst voor de onderdelen</i> .....	7
<i>De Ferris Wheel bouwen</i> .....	8
<i>De Boom Ride bouwen</i> .....	22
<i>De Spin Ride bouwen</i> .....	34

(Bladzijde 3)

## "Wist je?"

- **Het eerste reuzenrad werd in 1893 gebouwd door George W. Ferris voor de Wereldexpositie in Chicago. Zijn "Groot Rad" was 250 voet hoog (76,2 m) and woog 1090 ton. Het kon 2160 plezierzoekers in een keer de lucht in sturen.**
- **De invoering van het vervoerbare reuzenrad in 1900 maakte van de rit een hoofbestanddeel gedurende de zomer dat eindeloze familiepret bezorgde.**
- **Het reuzenrad is een baken in een recreatiepark en kermissen. Nu kan je je eigen zelf thuis opbouwen!**

(Bladzijde 4)

## Belangrijke gegevens voor de ouders en kinderen

**Bewaar deze aanwijzingen op een gemakkelijk bereikbare plaats. Ze bevatten belangrijke veiligheidsgegevens.**

**Gelieve alle waarschuwingen en aanwijzingen te lezen vóór je het model begint op te bouwen en te gebruiken.**

**WAARSCHUWING: VERSTIKKINGSGEVAAR** - Kleine onderdelen. Niet geschikt voor kinderen onder 3 jaar.

**OPGEPAST:** Hou het haar, de vingers, het gezicht en kledij verwijderd van alle bewegende onderdelen.

## Geluidsmodule

**OPGEPAST:** Zoals het geval is voor alle kleine batterijen, moeten de batterijen voor dit speelgoed buiten het bereik gehouden worden van kleine kinderen die nog steeds voorwerpen in de mond steken. Ingeval een batterij wordt ingeslikt, neem onmiddellijk contact op met een dokter.

**OPGEPAST:** Gebruik de geluidsmodule niet kort bij je oren. Ongepast gebruik ervan kan je gehoor beschadigen.

De klankmodule bevat 3 batterijen die reeds in je model zitten.

## Insteken en verwijderen van batterijen:

Gebruik een kleine schroevendraaier met Philips-kop om de schroef of schroeven los te maken; verwijder nu de batterijplaat. Steek 3 nieuwe LR44 (A76 of SR44) batterijen in elke ruimte volgens de juiste polariteit (+/-).

## BELANGRIJKE TIPS

- Er is geen geluid. Ga even na of de batterijen geladen zijn en of ze goed op hun plaats zitten.
- Druk op de knop en laat deze meteen los om het korte muzikaal stukje te spelen.
- Druk en hou de vinger op de knop gedurende meer dan één seconde om het langere muzikaal stukje te spelen.

## FCC Verlaring:

Dit apparaat voldoet aan met Deel 15 van de FCC Regels. Het gebruik is afhankelijk van de volgende twee omstandigheden:

1. Dit apparaat mag geen schadelijke storingen veroorzaken.
2. Dit apparaat moet gelijk welke storing aanvaarden zelfs al is het een storing die een ongewenste werking veroorzaakt.

Dit model werd getest om te voldoen aan de FCC normen - VOOR HET GEBRUIK THUIS OF OP HET KANTOOR.

(Bladzijde 5)

## Batterijgegevens

**Opgepast: Om batterijlekkage te vermijden**

- Verzeker je ervan dat de batterijen er op de juiste manier in te steken en volg steeds de aanduidingen van de speelgoed- en batterijfabrikanten.

**MUSICAL/MUSICALE**

# Ferris Wheel



Product and colors may vary.  
 Models can be built one at a time.  
 K'NEX is a registered trademark of K'NEX Industries, Inc.  
 Printed in China  
 Manufactured under U.S. Patents 5,061,219; 5,137,486; 5,199,919;  
 5,238,438; 5,346,420; 5,350,331; 5,368,514; 5,421,762; 5,423,707;  
 5,427,559; 5,518,435; D383,509; D388,475; D389,203; D391,843;  
 D391,921; D392,555; D403,722; 5,913,706; 6,089,941.  
 Other U.S. and foreign patents pending. Conforms to the  
 Requirements of ASTM Standard Consumer Safety  
 Specification on Toy Safety, F963-96a.

Le produit et les couleurs peuvent varier.  
 La plupart des modèles peuvent être construits un à la fois.  
 K'NEX est une marque déposée de K'NEX Industries, Inc.  
 Imprimerie aux China  
 Fabriqué sous brevets américains 5,061,219; 5,137,486;  
 5,199,919; 5,238,438; 5,346,420; 5,350,331; 5,368,514;  
 5,421,762; 5,423,707; 5,427,559; 5,518,435; D383,509;  
 D388,475; D389,203; D391,843; D391,921; D392,555;  
 D403,722; 5,913,706; 6,089,941.  
 Autres brevets américains et étrangers en instance.  
 Conforme aux spécifications de sécurité du  
 consommateur sur la sécurité des jouets de la norme  
 ASTM F963-96a.



**US 1-800-KID-KNEX US/Canada only (English only)**

**GB 00800-22427276 UK/Ireland only**

**F E D NL 001-215-996-4823**



**US Consumer Services  
 K'NEX Industries, Inc.  
 P.O. Box 700  
 Hatfield, PA 19440-0700**



**GB K'NEX  
 Newport Consumer Services  
 Hasbro UK Ltd., Caswell Way  
 Newport, Gwent NP9 0YH**



**www.knex.com**



**email@knex.com**

©2004 K'NEX Industries, Inc.  
 P.O. Box 700  
 Hatfield, PA 19440-0700

405074.11-V1-04/04