

79320 MASS HOLDER RUBBER BAND RACER COUREUR À BANDE DE CAOUTCHOUC (AVEC SUPPORT MASSIF)

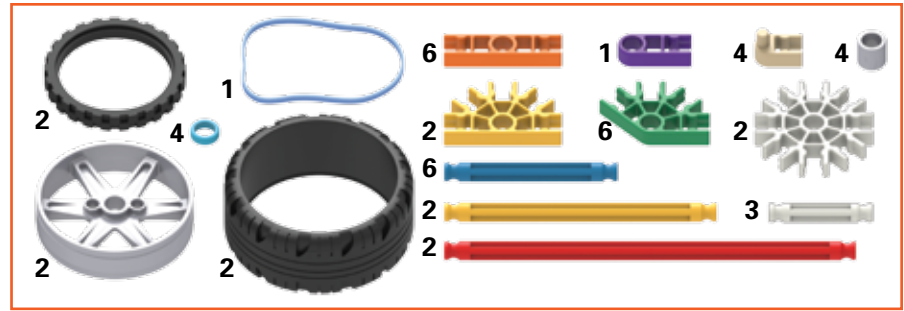

©2016 K'NEX Limited Partnership Group and its licensors. All rights reserved.
© 2016 K'NEX Limited Partnership Group and ses concédants de licence. Tous droits réservés.



(EN) **CAUTION:** Rubber Bands can cause injury from snap-back, breaking, or loss of control. While assembling models shown in instructions, hold rubber band tightly, and do not overstretch. Use Rubber Bands only as shown in these instructions. **DO NOT USE FRAYED OR TORN RUBBER BANDS.** **CAUTION:** Keep Rubber Bands away from face and eyes.

(FR) **ATTENTION :** Les élastiques peuvent causer des blessures en claquant, en se brisant ou quand on les manipule imprudemment. Tenez fermement les élastiques lors de l'assemblage du modèle en veillant à ne pas trop les tendre. Utilisez les élastiques que selon les instructions comme indique. **N'UTILISEZ PAS D'ÉLASTIQUES DISTENDUS OU ABIMÉS.** **ATTENTION :** Tenez les élastiques à l'écart du visage et des yeux.

(ES) **PRECAUCIÓN:** Las gomas pueden causar daños si se sueltan con fuerza, se rompen o se pierde su control. Al construir los modelos que se muestran en las instrucciones, sujetar bien la goma y no estirarla demasiado. Las gomas deben usarse únicamente como se indica en las instrucciones. **NO USAR GOMAS QUE ESTÉN DESGASTADAS NI ASGADAS.** **PRECAUCIÓN:** Mantenga las gomas elásticas alejadas de la cara y los ojos.

(DE) **VORSICHT:** Gummibänder können Verletzungen hervorrufen, wenn sie reißen, zurückspringen oder wenn sie nicht vorsichtig gehandhabt werden. Halten Sie die Gummibänder während des Zusammenbaus der Modelle fest, ohne sie jedoch zu überdehnen. Verwenden Sie die Gummibänder gemäß den Anweisungen. **VERWENDEN**

SIE NIEMALS AUSGEFRANSTE ODER ZERRISSENE GUMMIBÄNDER. VORSICHT: Halten Sie Gummibänder weg von Gesicht und Augen.

(IT) **ATTENZIONE:** Elastici può causare lesioni da snap-back, rottura, o perdita di controllo. Durante il montaggio dei modelli indicati nelle istruzioni, tenere ben elastico, e non tirare troppo. Utilizzare Elastici solo come indicato in queste istruzioni. **NON USARE SFILACCIATI O STRAPPATI ELASTICI.** **ATTENZIONE:** Mantenga gli elastici a partire dal fronte e dagli occhi.

(PT) **CUIDADO:** As borrachas poderão causar ferimentos ao serem esticadas, ao quebrarem ou ao perderem controlo. Ao montar os modelos mostrados nas instruções, segure bem a borracha e não a estique demasiado. Utilize as borrachas apenas da forma exemplificada nestas instruções. **NÃO UTILIZE BORRACHAS CORRÓIDAS OU QUEBRADAS.** **CUIDADO:** Mantenha as faixas de borracha longe da cara e dos olhos.

(NL) **LET OP:** Elastiekjes kunnen letsel veroorzaken als ze wegschieten, kapotgaan of als er achteloos mee wordt omgegaan. Houd elastiekjes goed vast als je modellen bouwt volgens de instructies. Rek ze niet te ver uit. Gebruik elastiekjes uitsluitend zoals in de instructies beschreven staat. **GEBRUIK GEEN GERAFELDE OF GESCHEURDE ELASTIEKJES.** **LET OP:** Houd elastiekjes uit de buurt van het gezicht en de ogen.

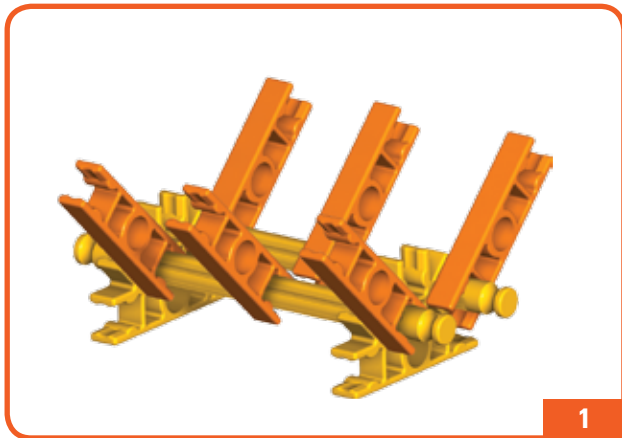

1

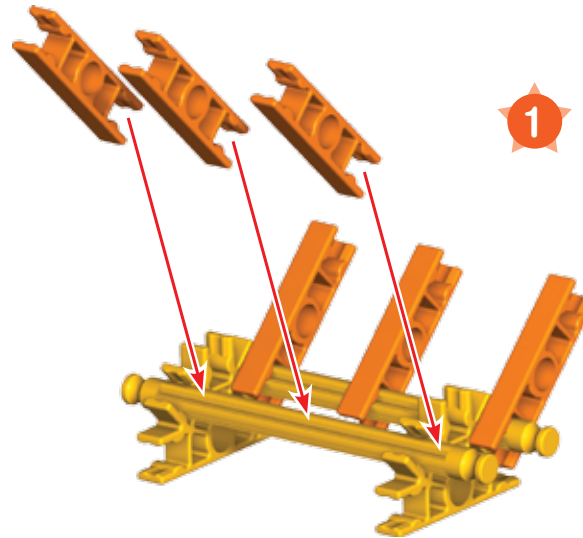

1

(EN) **WARNING:** Do not launch in the direction of people, animals, or walls; You could cause injury or damage.

(FR) **ATTENTION :** Ne pas lancer en direction des personnes, des animaux ni des murs. Risque de blessure ou d'endommagement.

(ES) **PRECAUCIÓN:** No lance en dirección de gente, de animales, o de paredes; Usted podría estropear lesión o.

(DE) **VORSICHT:** Nicht auf Menschen, Tiere oder Wände werfen; könnte Verletzungen oder Schäden verursachen.

(IT) **AVVERTENZA:** Non lanci in direzione della gente, degli animali, o delle pareti; Potreste causare la lesione o il danno.

(PT) **CUIDADO:** Não lanç no sentido dos povos, dos animais, ou das paredes; Você poderia causar ferimento ou dano.

(NL) **LET OP:** Richt nooit op mensen, dieren of muren. Hierdoor kun je letsel of schade veroorzaken.

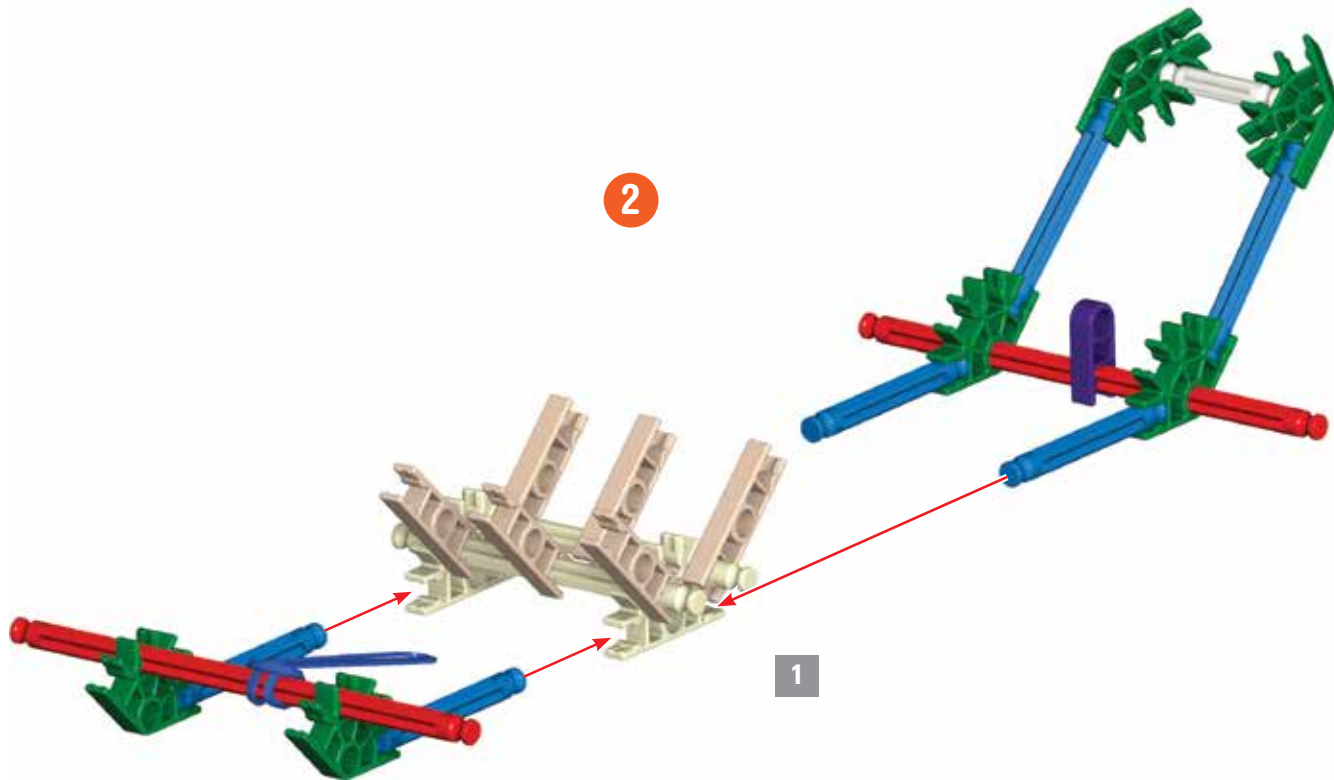
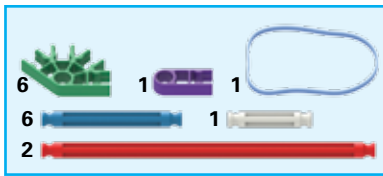

(EN) Place the rubber band over the purple connector and wind 5 times by holding and turning the black tires. Set racer on the floor and release. Do not over wind.

(FR) Place l'élastique par-dessus le connecteur pourpre et remonte 5 fois en tenant les pneus arrière tout en les tournant. Pose le modèle sur le sol, et relâche. Évite de trop remonter le mécanisme.

(DE) Legen Sie das Gummiband über den lila Stecker und wind 5 mal durch Halten und Drehen der schwarzen Reifen. Setzen Sie den Racer auf den Boden und Rassen Sie los. Nicht überwinden.

(NL) Plaats het rubberen band over de paarse connector en wind 5 keer per bedrijf en de zwarte banden. Stel racer op de vloer en laat. Niet te veel kronkel.



1-3

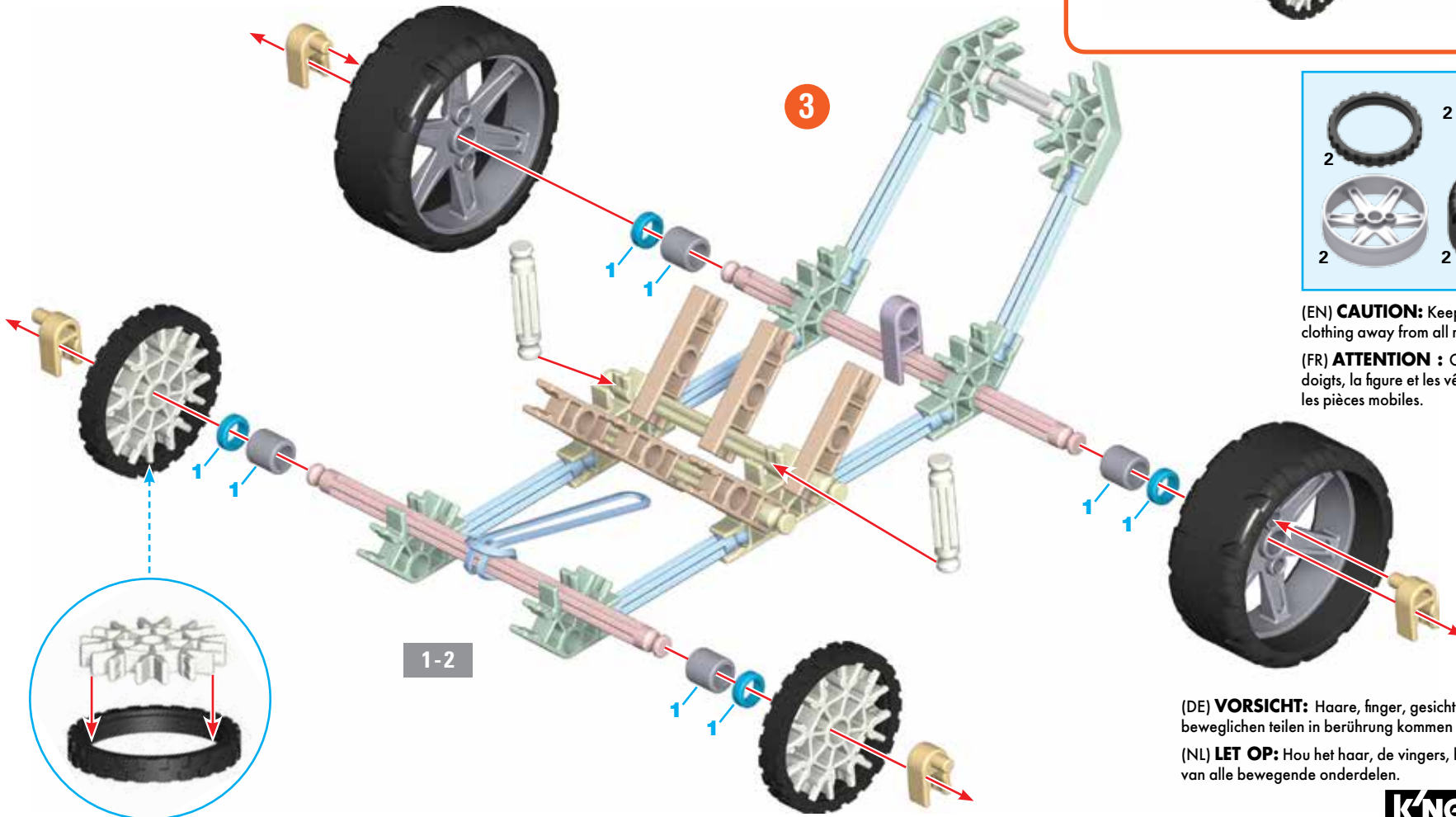

1-2



(EN) **CAUTION:** Keep hair, hands, face and clothing away from all moving parts.

(FR) **ATTENTION :** Garde les cheveux, les doigts, la figure et les vêtements à l'écart de toutes les pièces mobiles.

(DE) **VORSICHT:** Haare, finger, gesicht und kleidungsstücke nicht mit beweglichen teilen in berührung kommen lassen.

(NL) **LET OP:** Hou het haar, de vingers, het gezicht en kledij verwijderd van alle bewegende onderdelen.