

K'NEX®

Imagine • Build • Play®

9+

DOUBLEDARE DUELING COASTER™

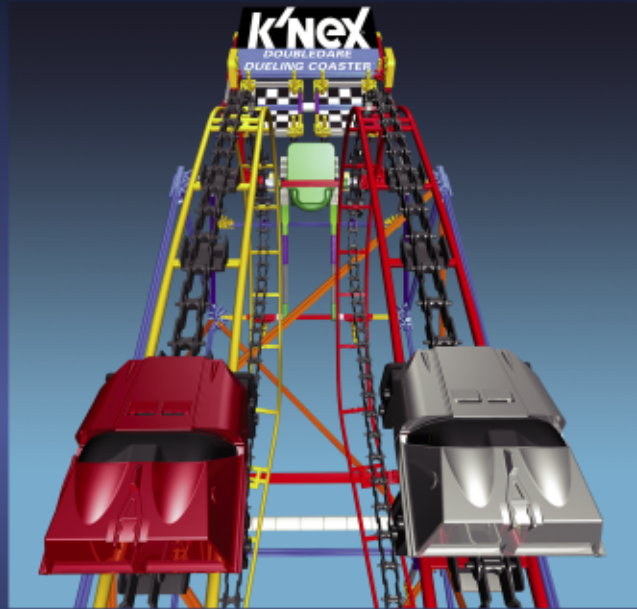

3.5 ft
1.0 m

 **WARNING:**

CHOKING HAZARD - Small parts.
Not for children under 3 years.

 **AVERTISSEMENT:**

DANGER D'ÉTOUFFEMENT - Pièces de petite taille.
Ne pas donner aux enfants de moins de 3 ans.

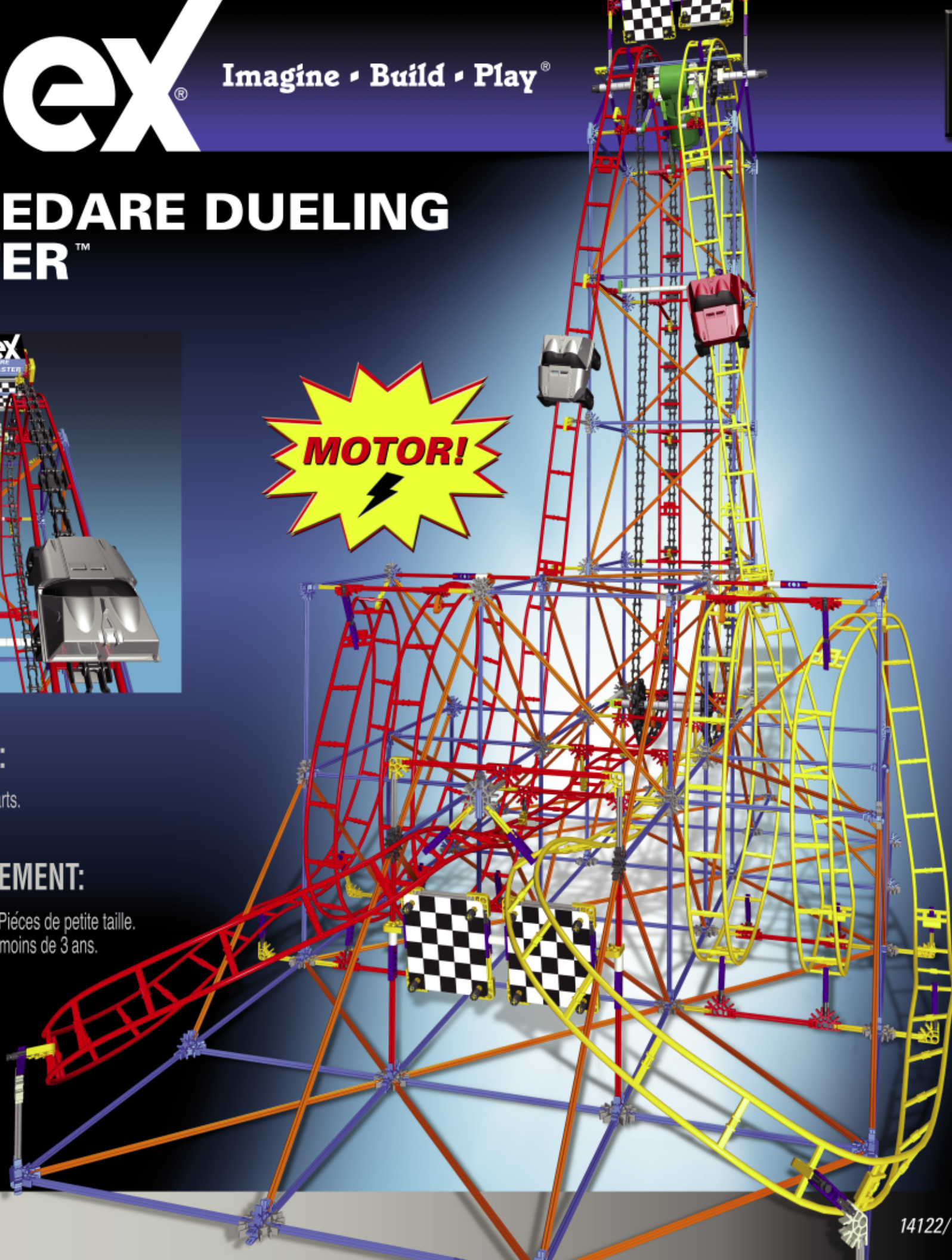

14122/77987

CONTENTS

**DOUBLEDARE
DUELING COASTER** 4

Track Building Tips 23

Attaching Graphic Panels 37

Attaching Coaster Cars 37

Tips & Troubleshooting 38

BUILDING IDEA 39

Languages 40



IMPORTANT STUFF FOR PARENTS & KIDS

Keep these instructions in a handy location. They contain important safety information.

Read all warnings and instructions before you start to build and operate the model.

⚠ WARNING: CHOKING HAZARD - Small parts. Not for Children under 3 years.

CAUTION: Keep hands, face, hair and clothing away from all moving parts.

CAUTION: Be careful not to tip the model over. Model should be placed on a flat and hard surface.

- Share the K'NEX experience with your child and make building with K'NEX a family fun adventure.
- Take your time to enjoy the building process. Don't rush!
- While you're building make sure you face your model in the same direction as the pictures show in the instructions.
- Be sure to install batteries into the motor before you start building your motorized models.
- Product and colors may vary.

BATTERY INFORMATION

Caution: To Avoid Battery Leakage

- Be sure to insert the batteries correctly and always follow the toy and battery manufacturers' instructions.
- Do not mix old and new batteries or alkaline, standard (carbon-zinc) or rechargeable (nickel-cadmium) batteries. Only batteries of the same or equivalent type recommended should be used.
- Always remove weak or dead batteries from the product; do not short-circuit supply terminals.
- Insert batteries with correct polarity (+/-) as shown.

Important Tips

- Alkaline batteries AA (LR6) are recommended.
- Rechargeable batteries are not recommended.
- Remove rechargeable batteries from toy before charging; they must be charged only under adult supervision.
- Non-rechargeable batteries must not be recharged.
- Keep components free of dust; do not immerse or use in water.
- Do not dispose of batteries in a fire; they could leak or explode and cause injury.
- Remove all batteries if the toy will not be used for a long period of time.
- Do not put Rods smaller than 2 inches in any openings of the motor; they will damage the motor, and cannot be removed.

How to Insert and Remove Batteries

- Use a small Phillips head screwdriver to loosen the screw. Insert 2 fresh AA batteries (LR6) into the compartment with the correct polarity (+/-) as shown here.

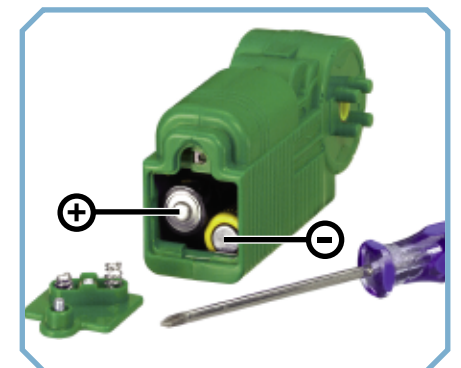

Find more Building Ideas at

KNEX.COM

Start Building

To begin your model, find step number **1** and follow the numbers. Each piece has its own shape and color. Look at the pictures, find the pieces that match what you see and connect them together. It helps to face your model in the same direction as the instructions while you build. The arrows show you where the parts connect, but not all connection points have arrows. The faded color parts are the ones you have already put together.

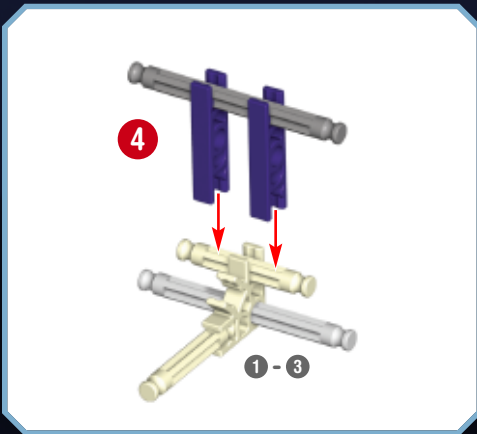
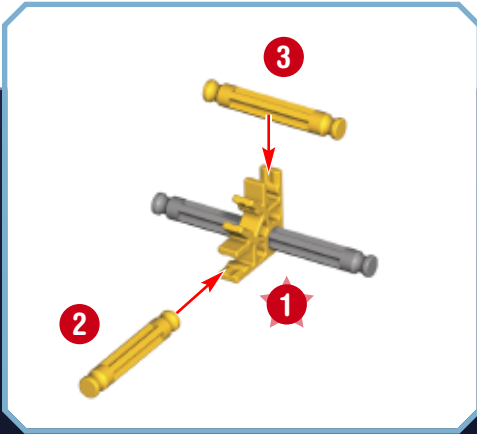

Parts Count

Before you start building, be sure to compare the parts in your set with the parts list here. If anything is missing, call or write to us using the information on the back cover. We are here to help you!

Spacers

There are places in your model where you need to use spacers. Be sure to use the correct color and number of spacers shown in the instructions.



Chain

Be sure to attach all the chain links in the same direction.

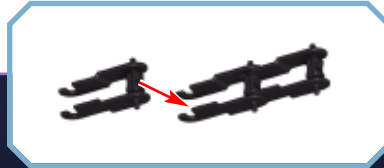

Connectors

You can slide these special connectors together. Push tightly until you hear a "click". Pay close attention to the instructions and position them horizontally or vertically exactly as they are shown.

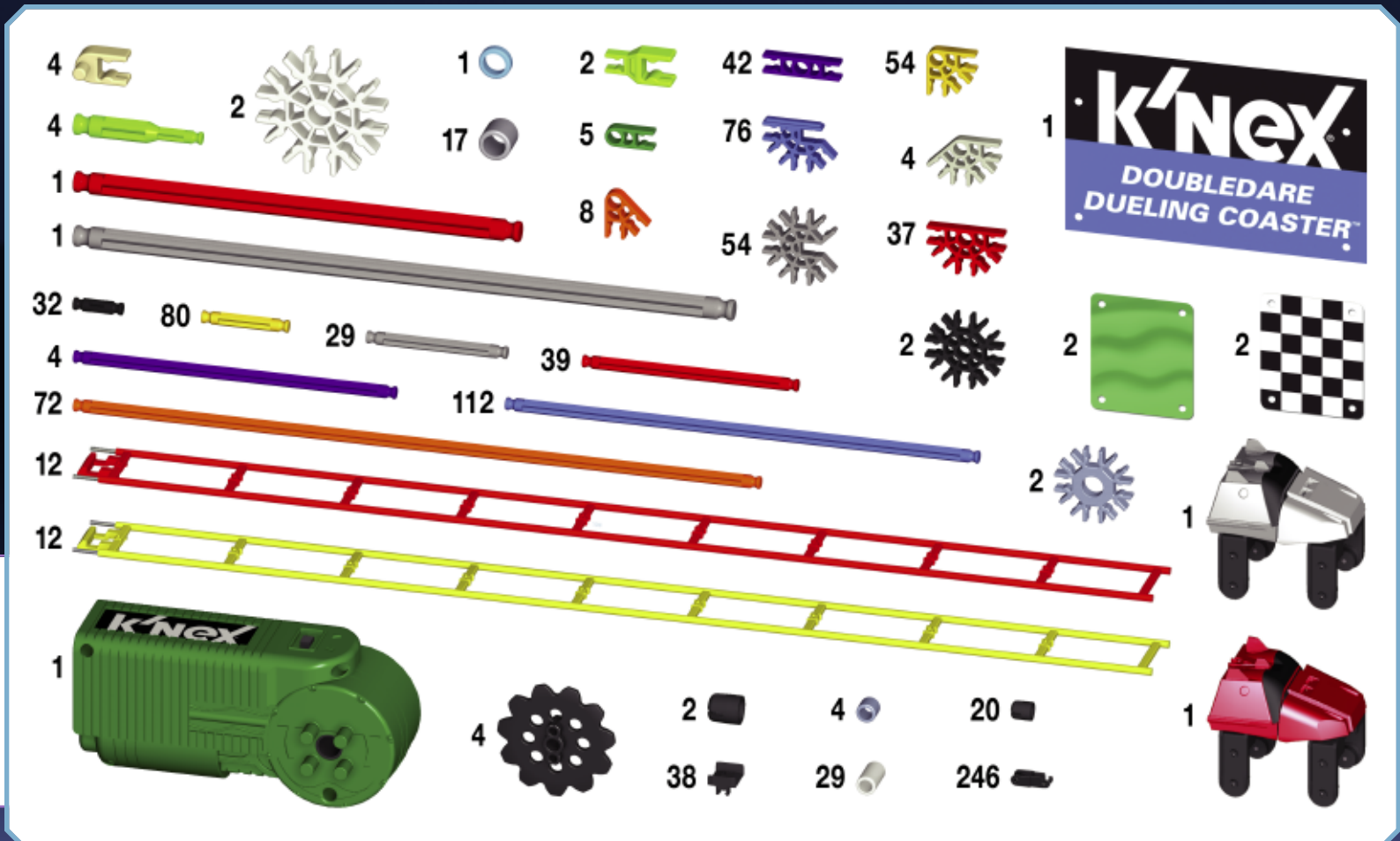
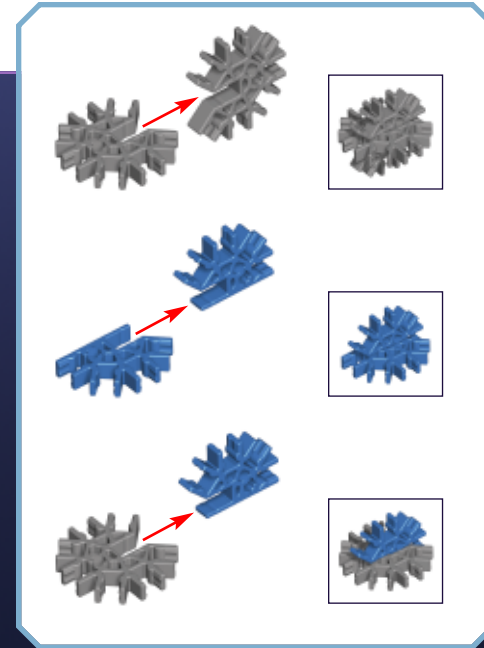

K'nex
DOUBLEDARE
DUELING COASTER

DOUBLEDARE DUELING COASTER™

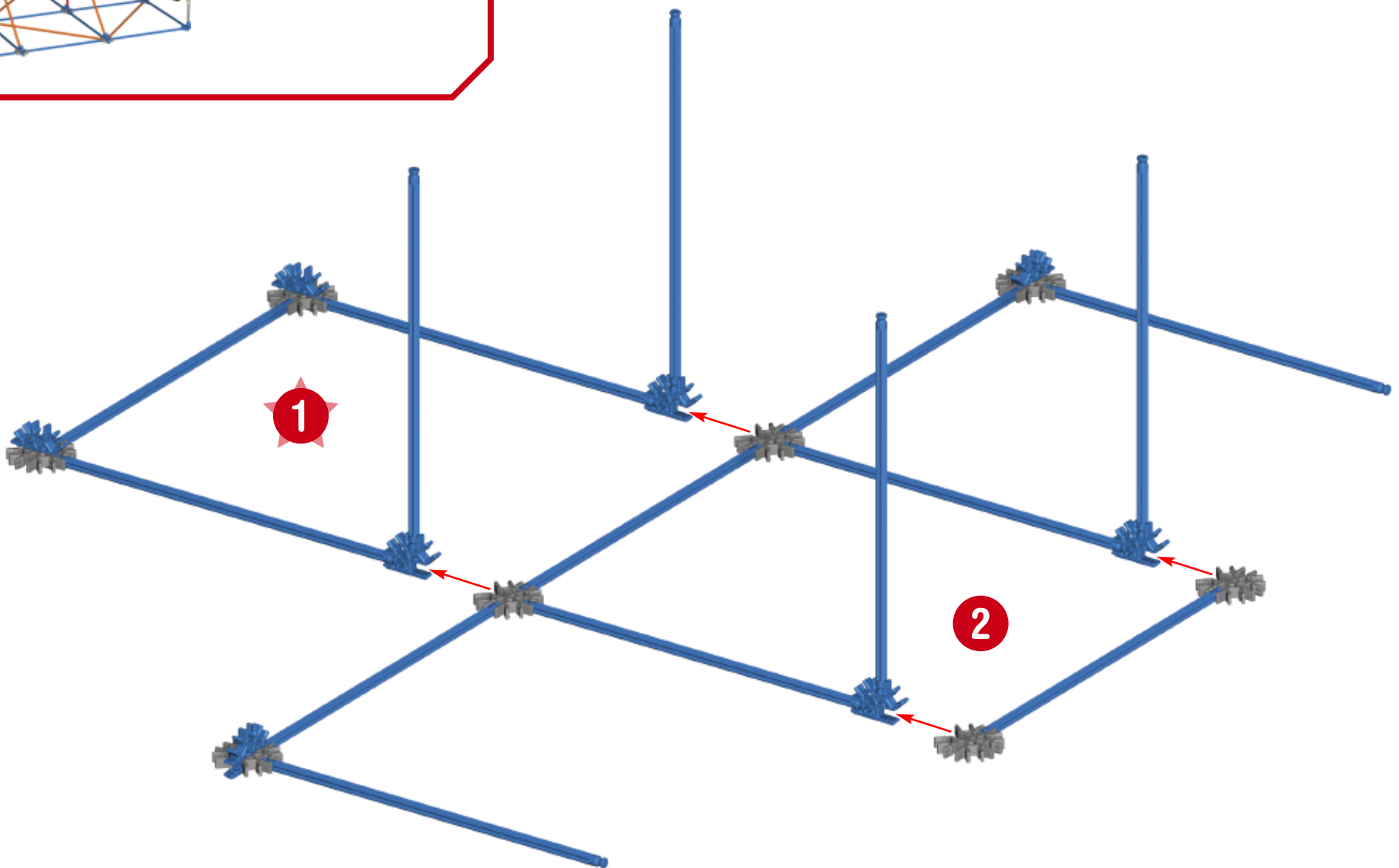
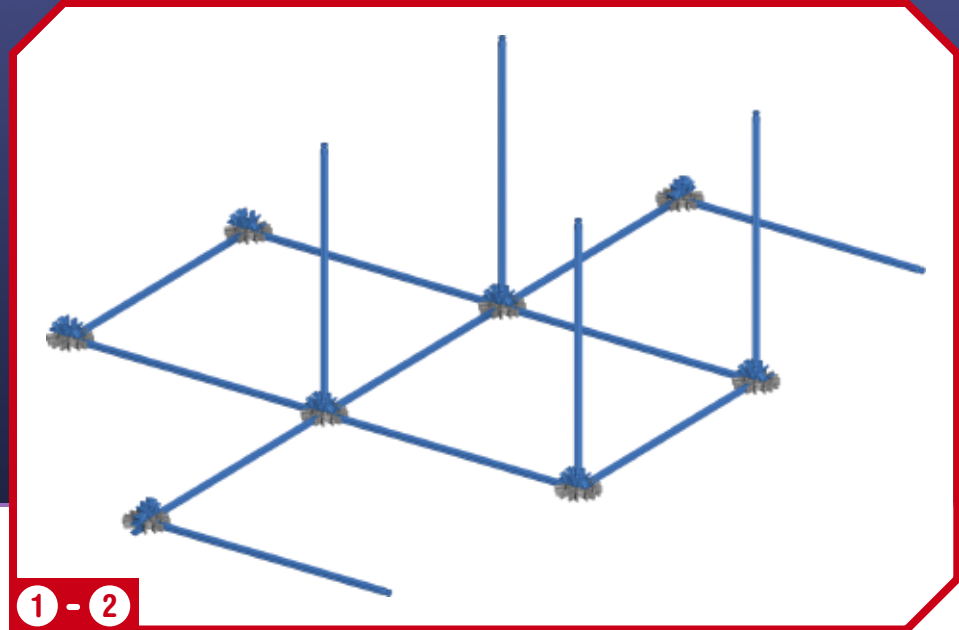
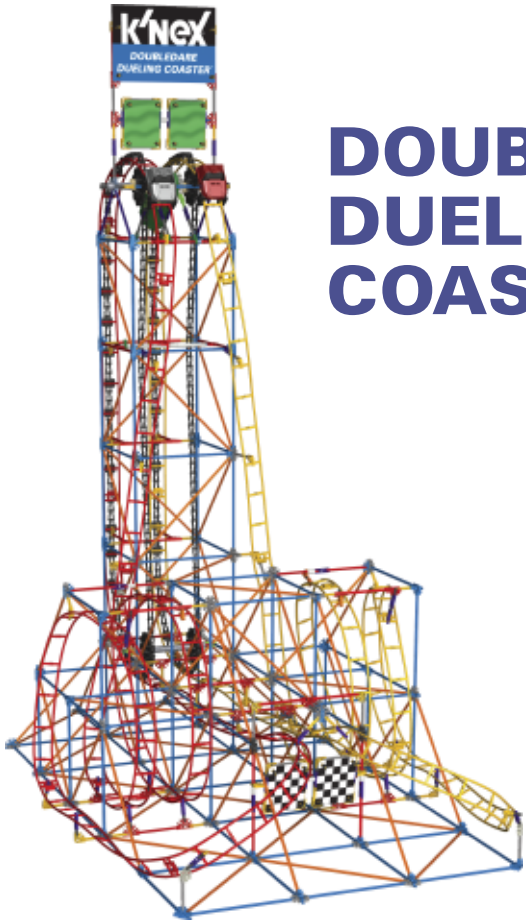

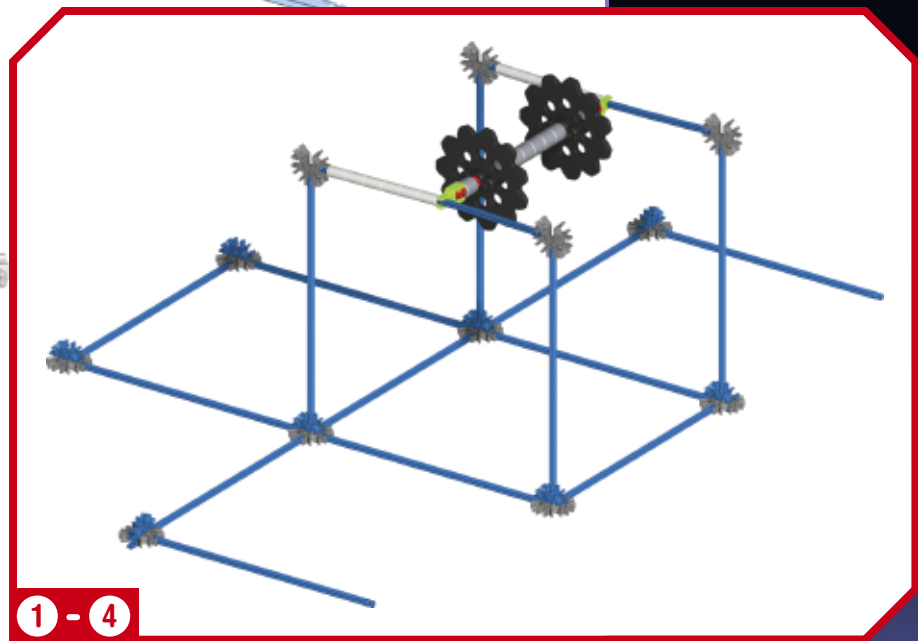
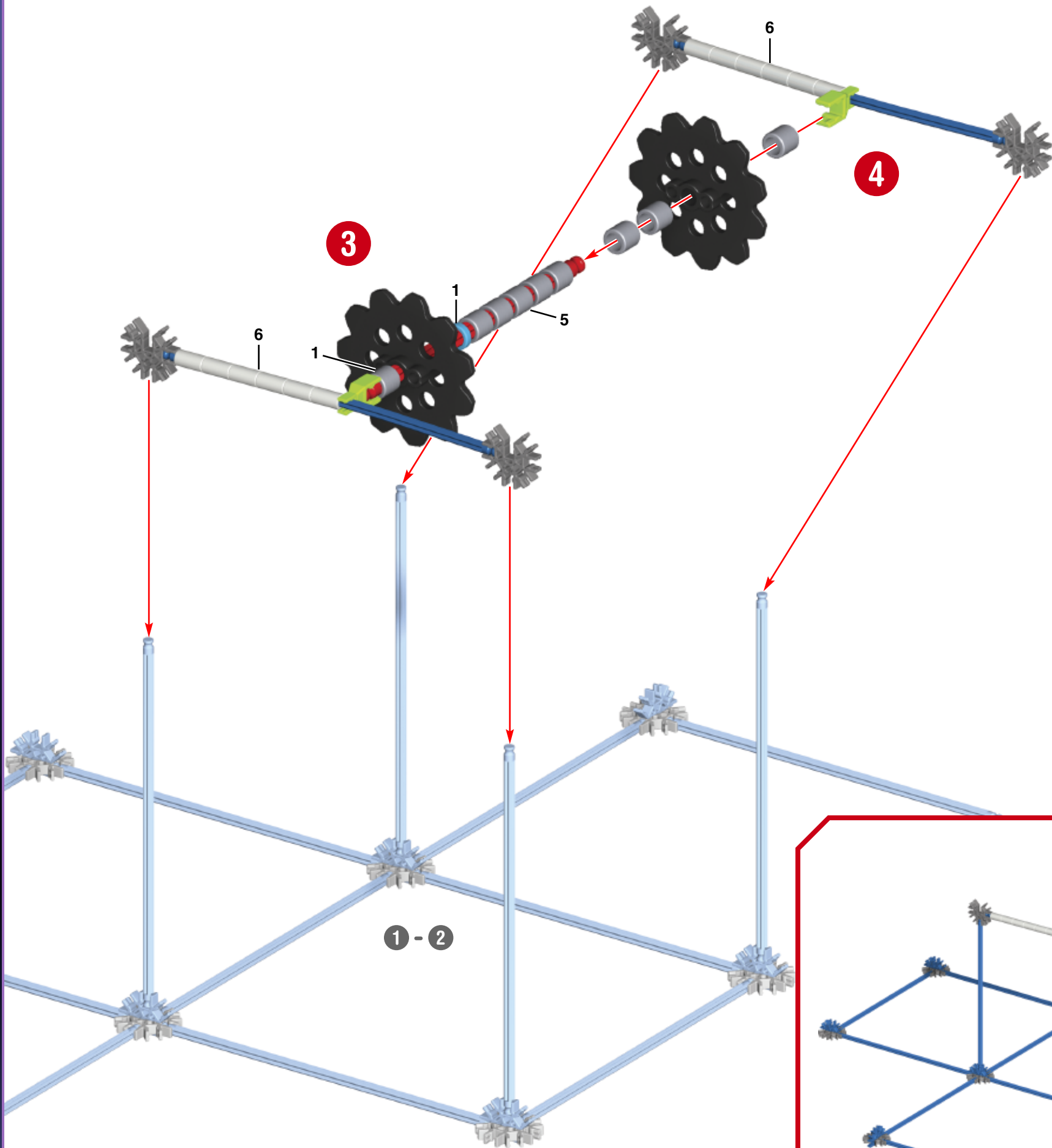

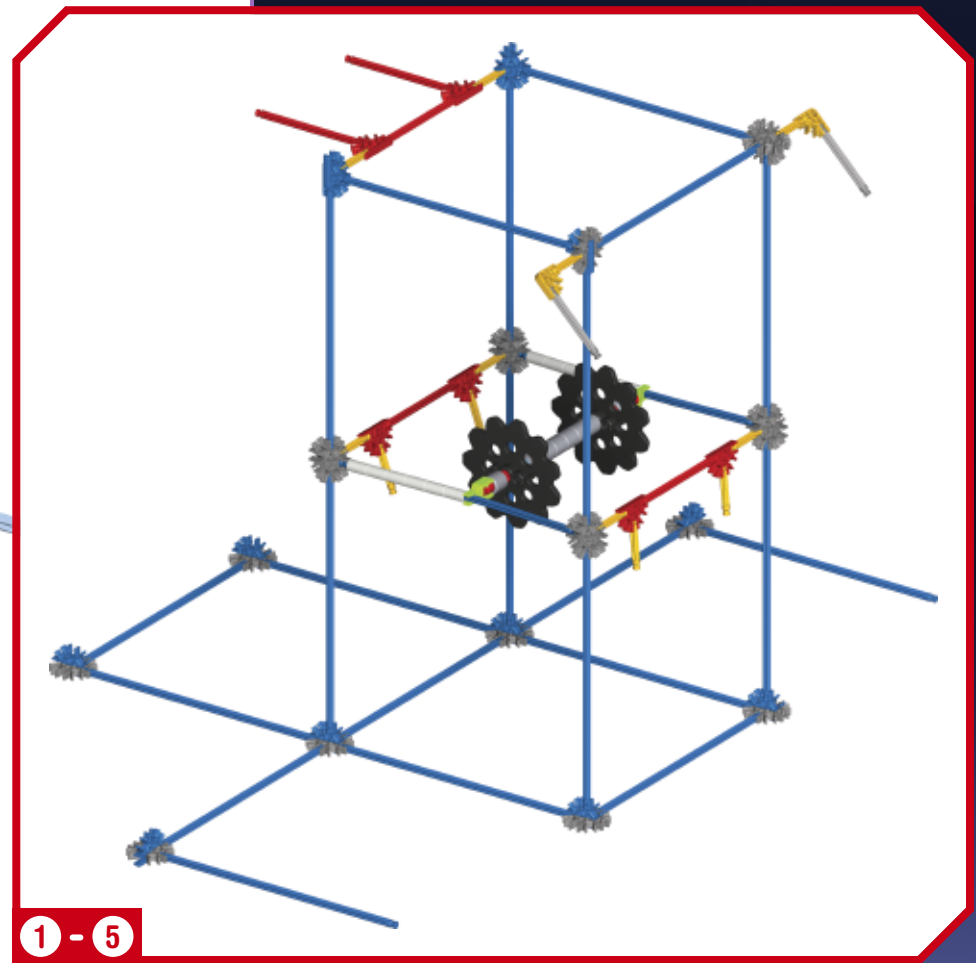
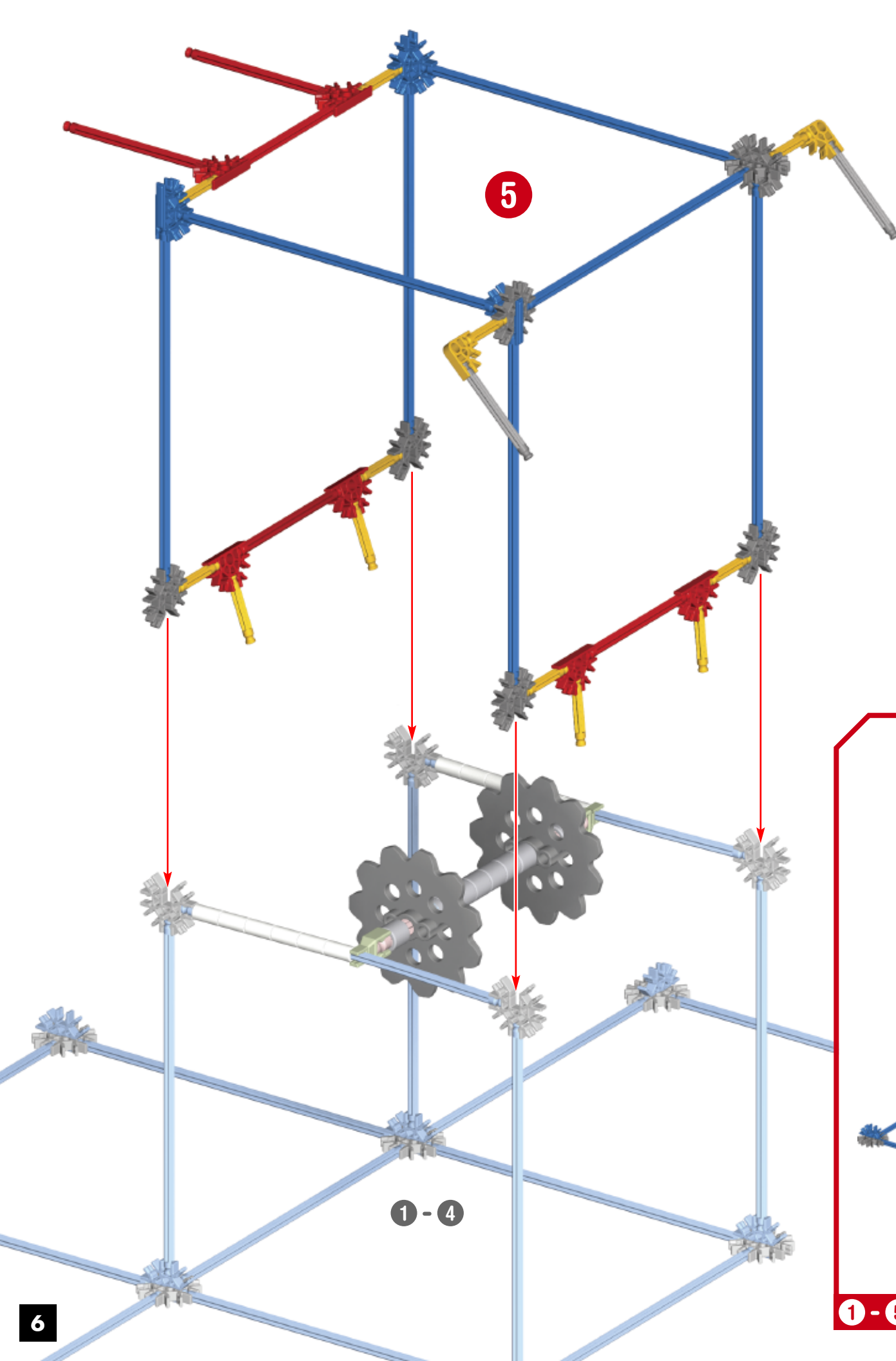

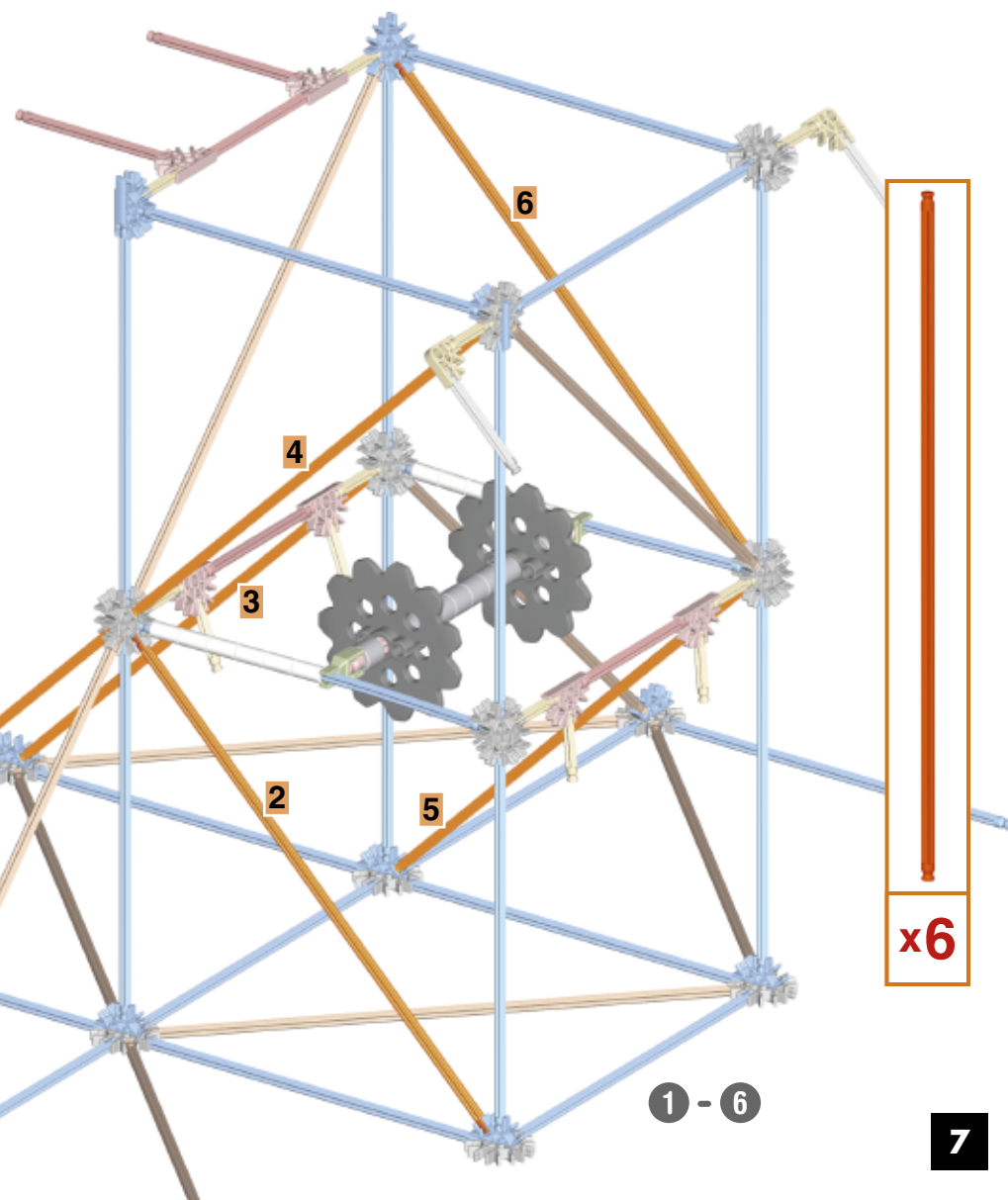
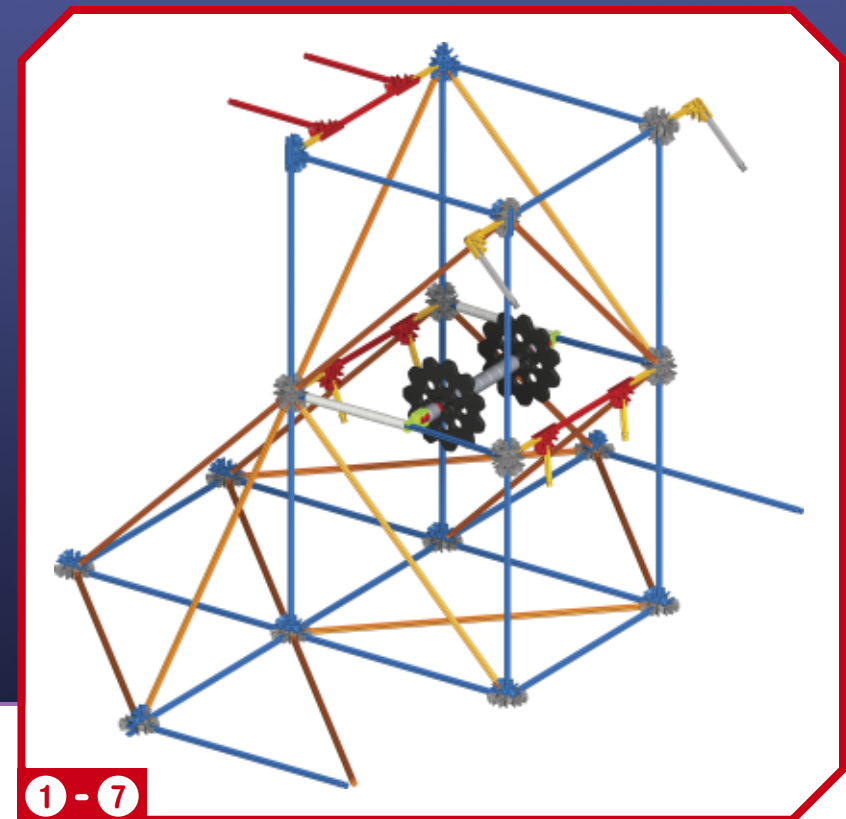
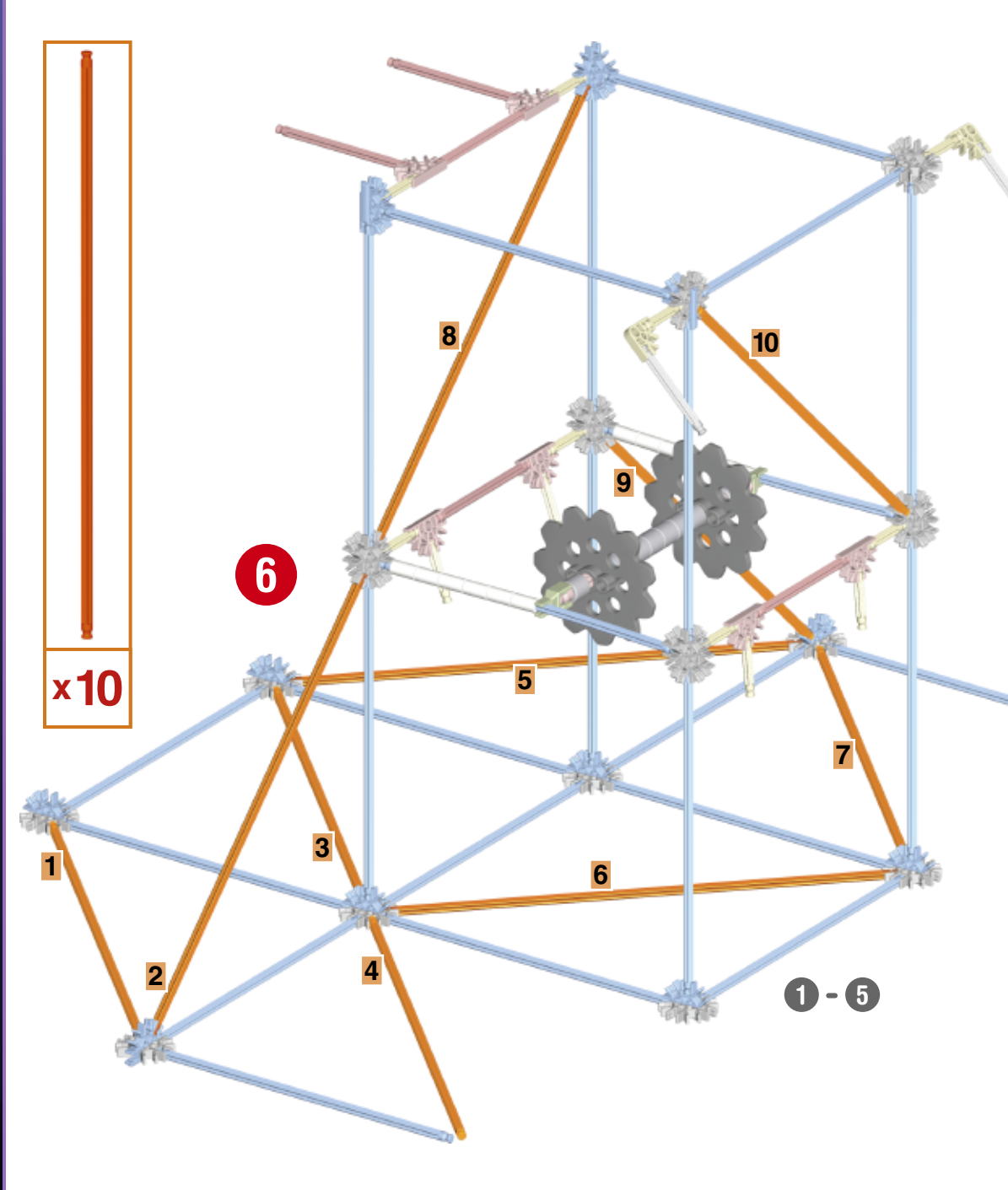

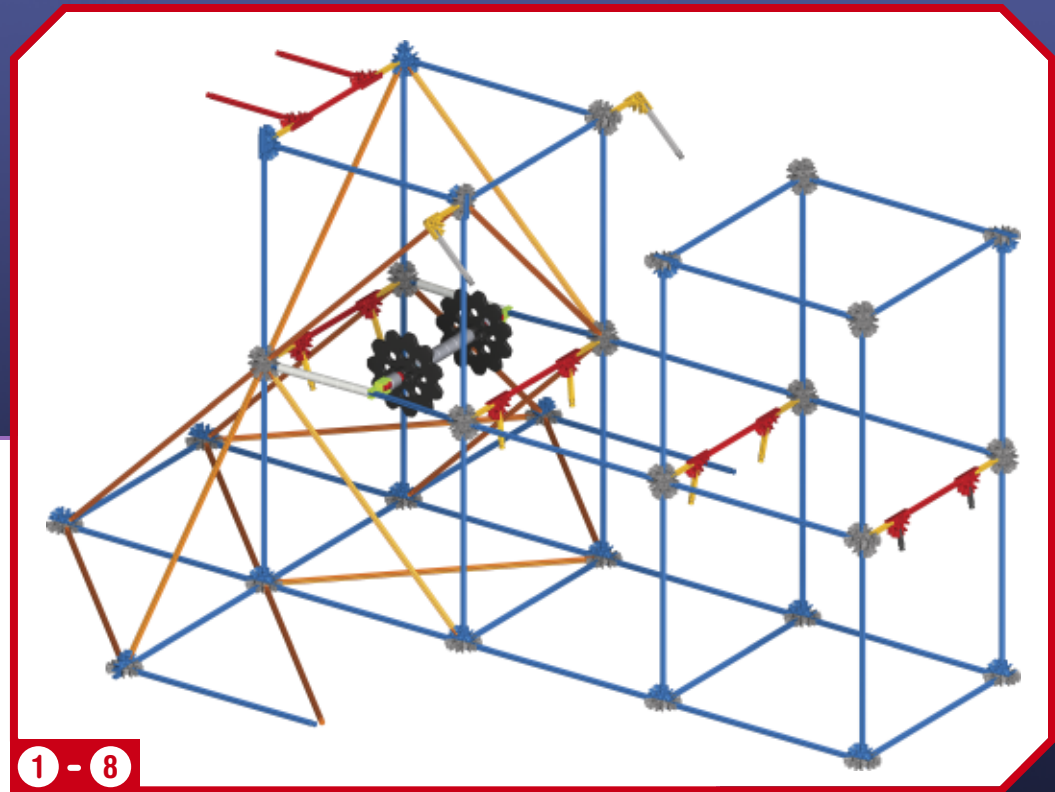

1 - 8

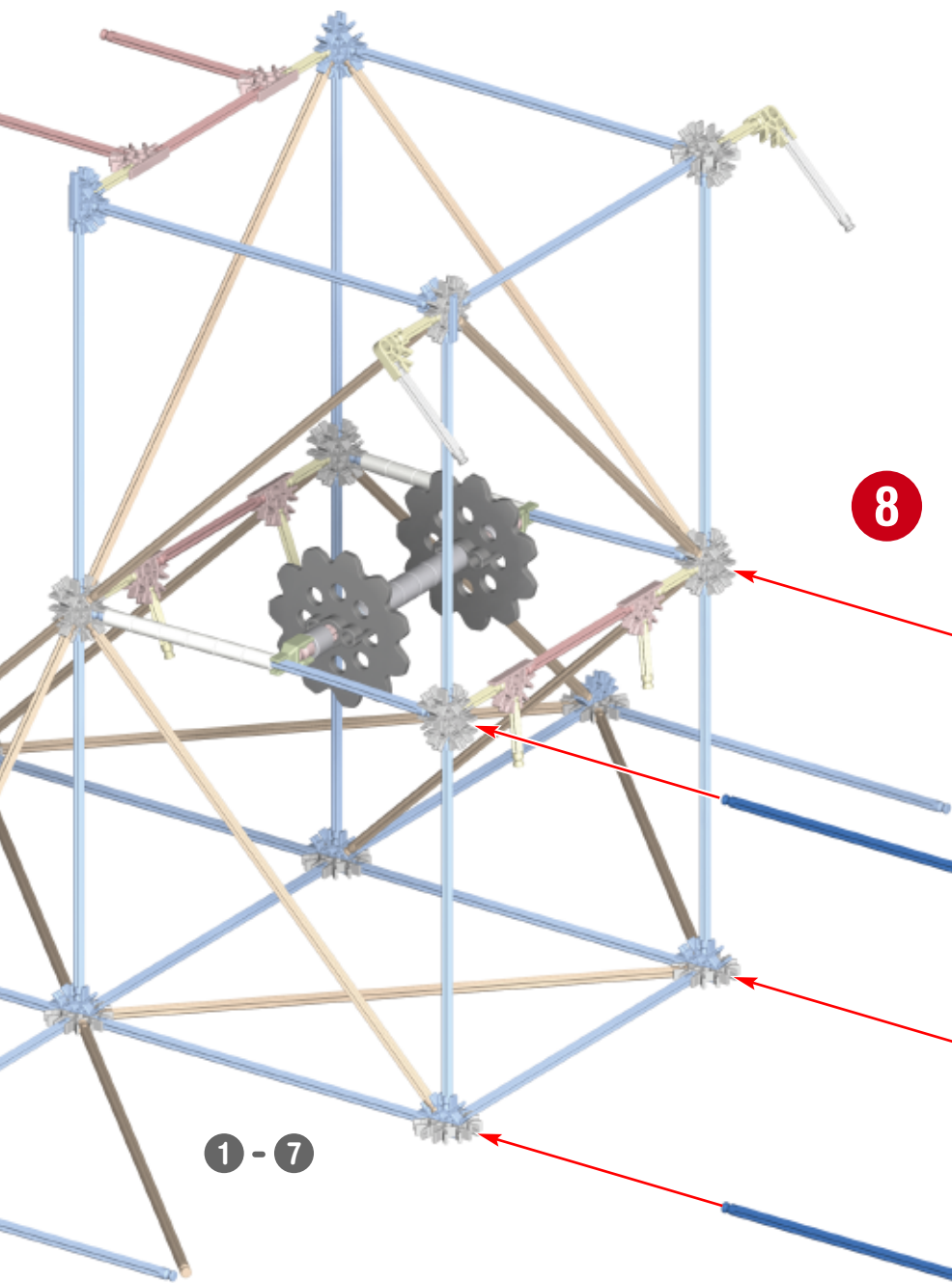

1 - 7

8

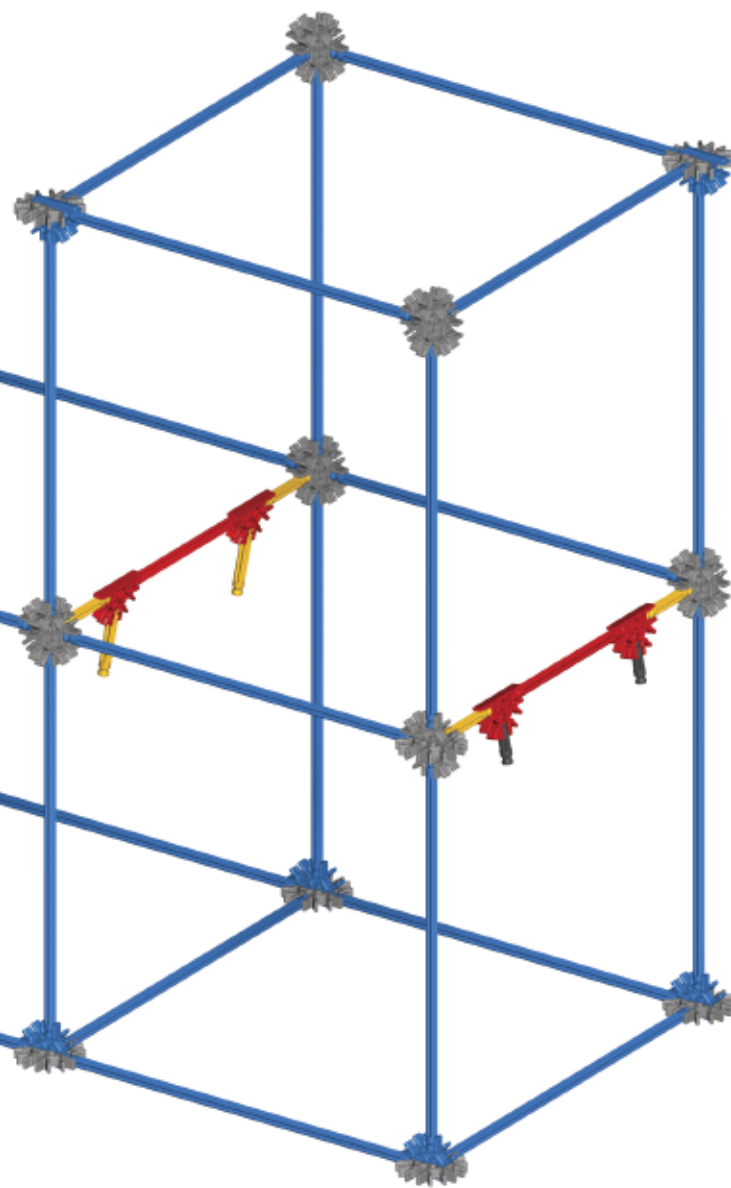

8

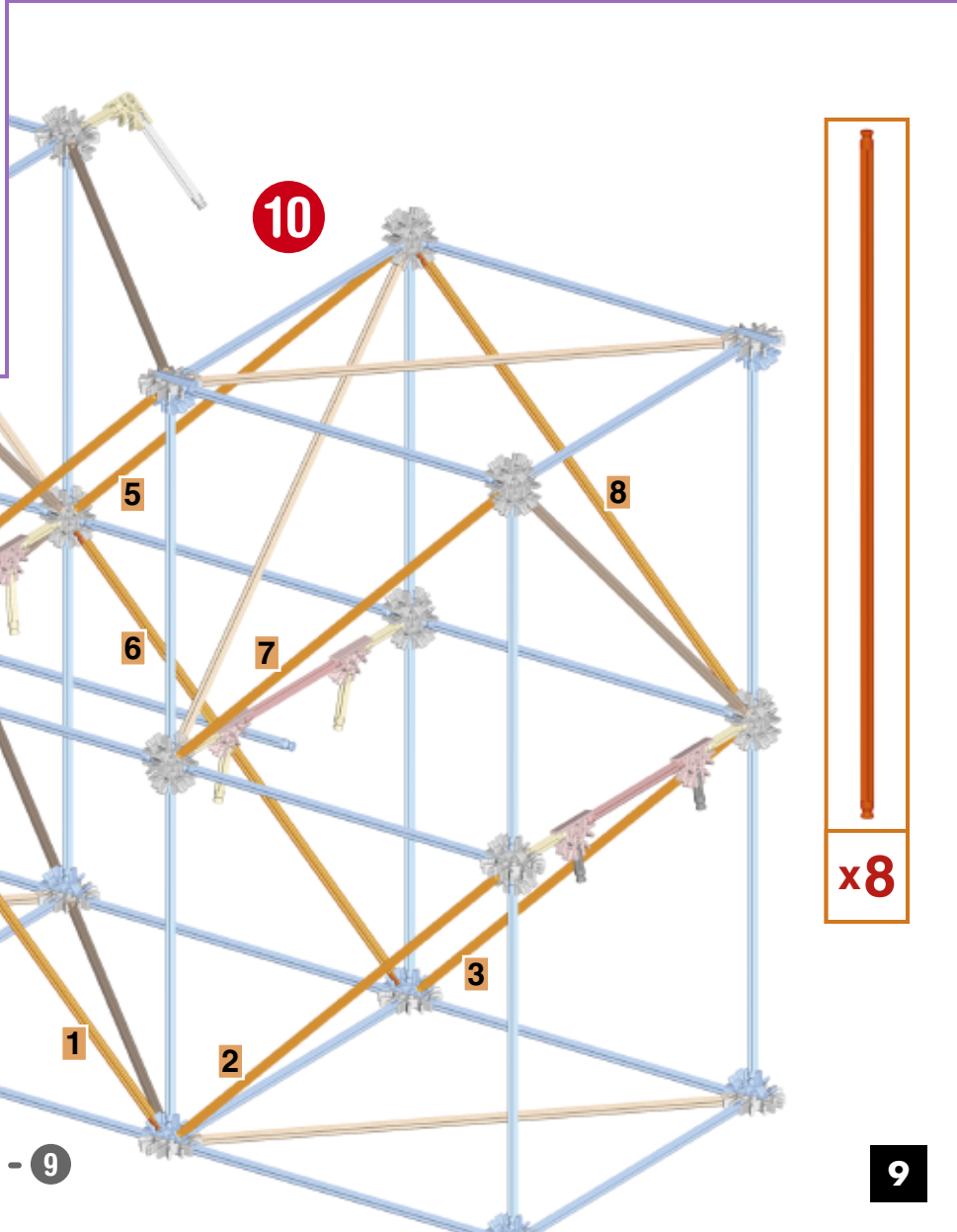
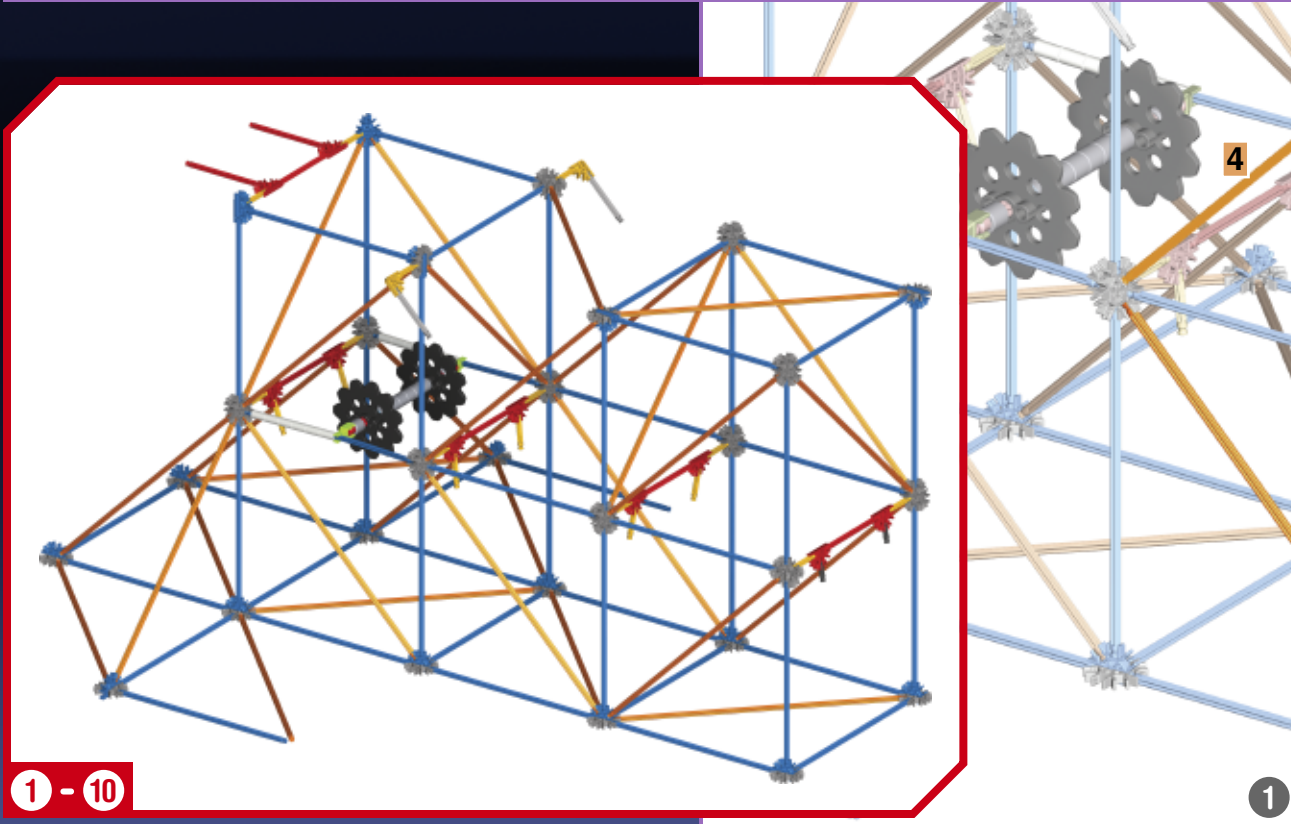
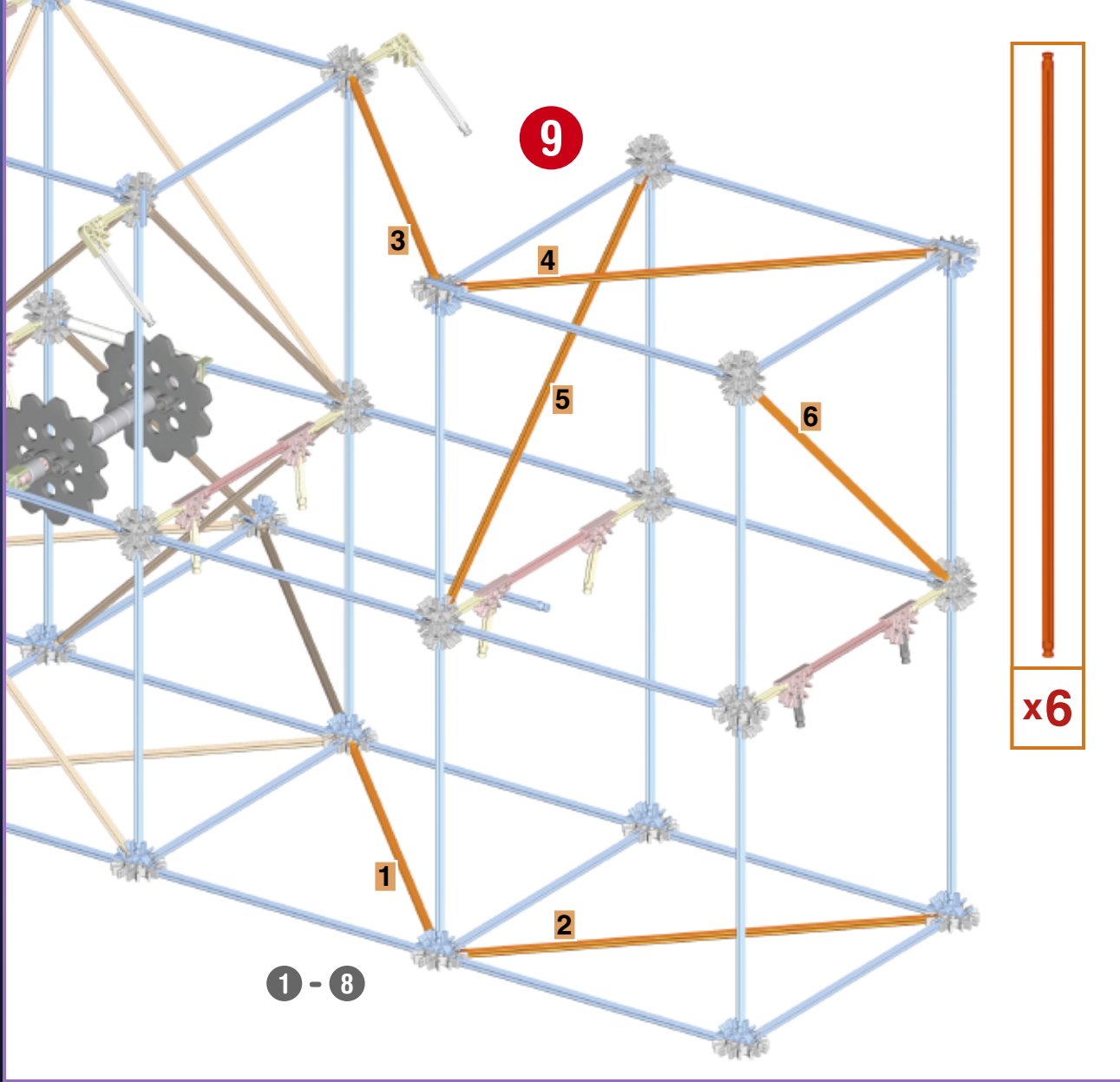

x2

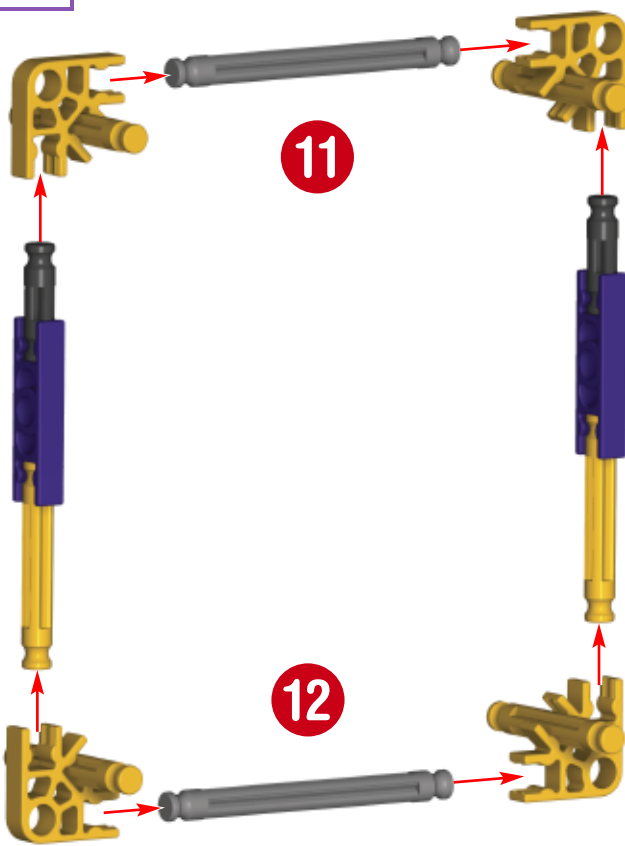

x2

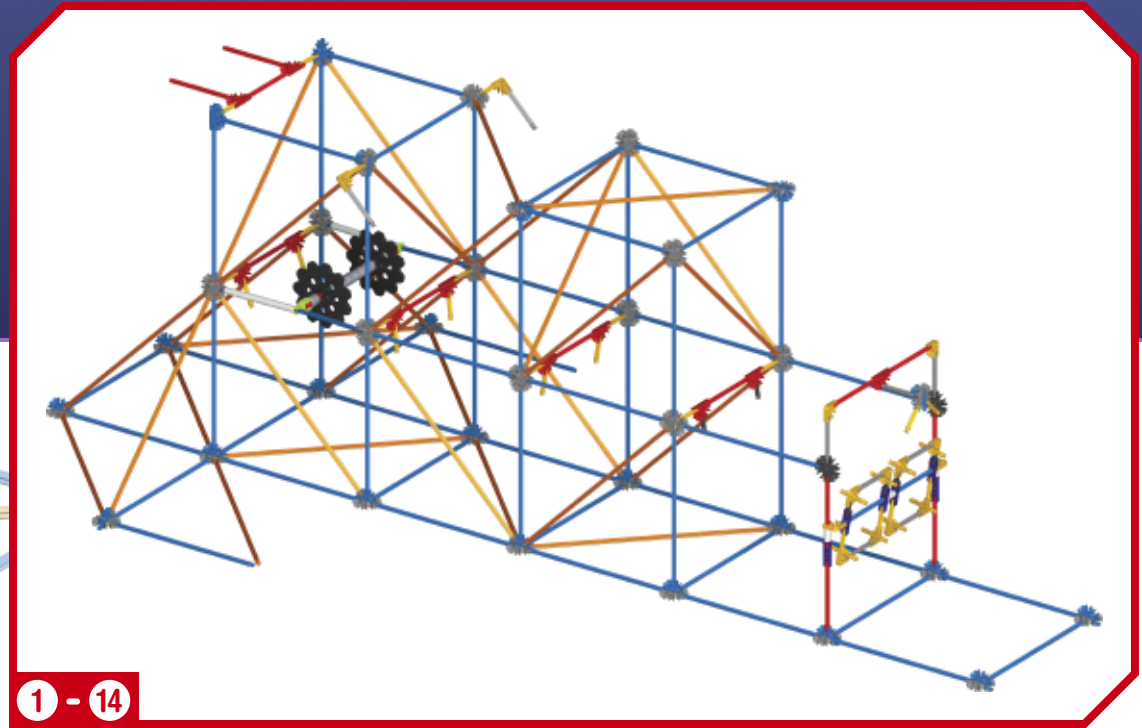
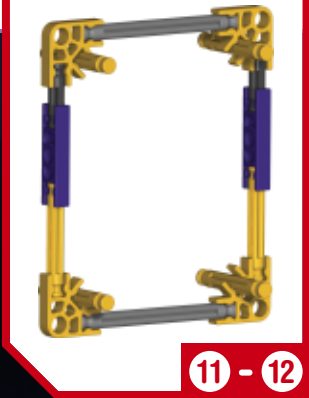

1 - 14

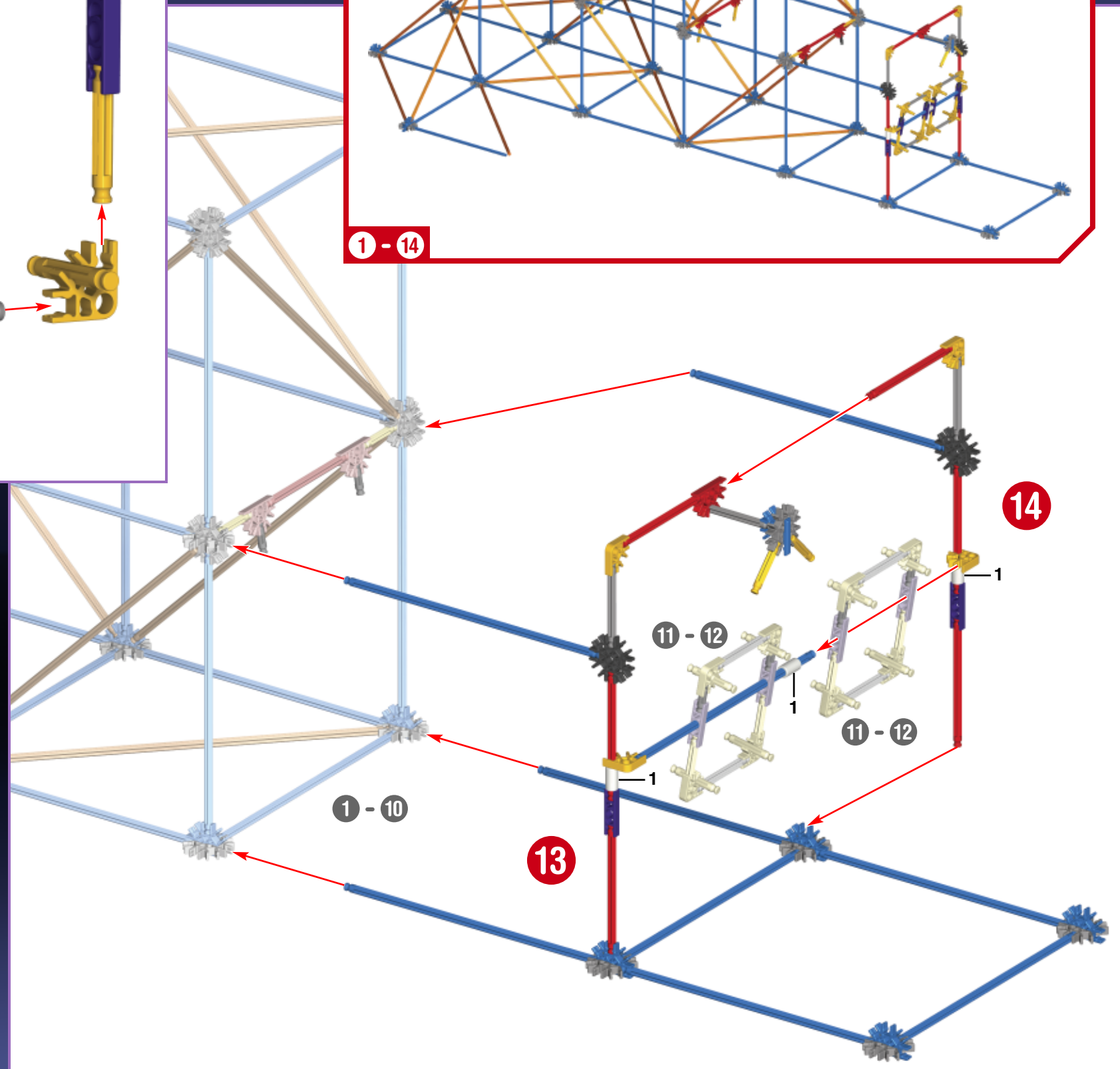

1 - 10

13

14

11 - 12

11 - 12

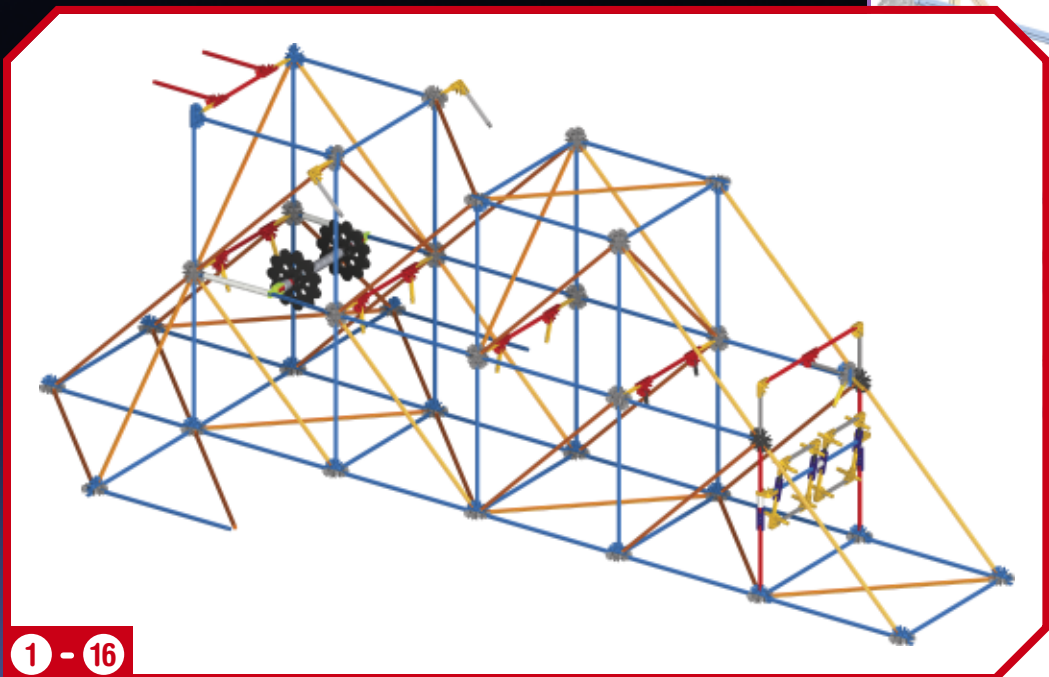
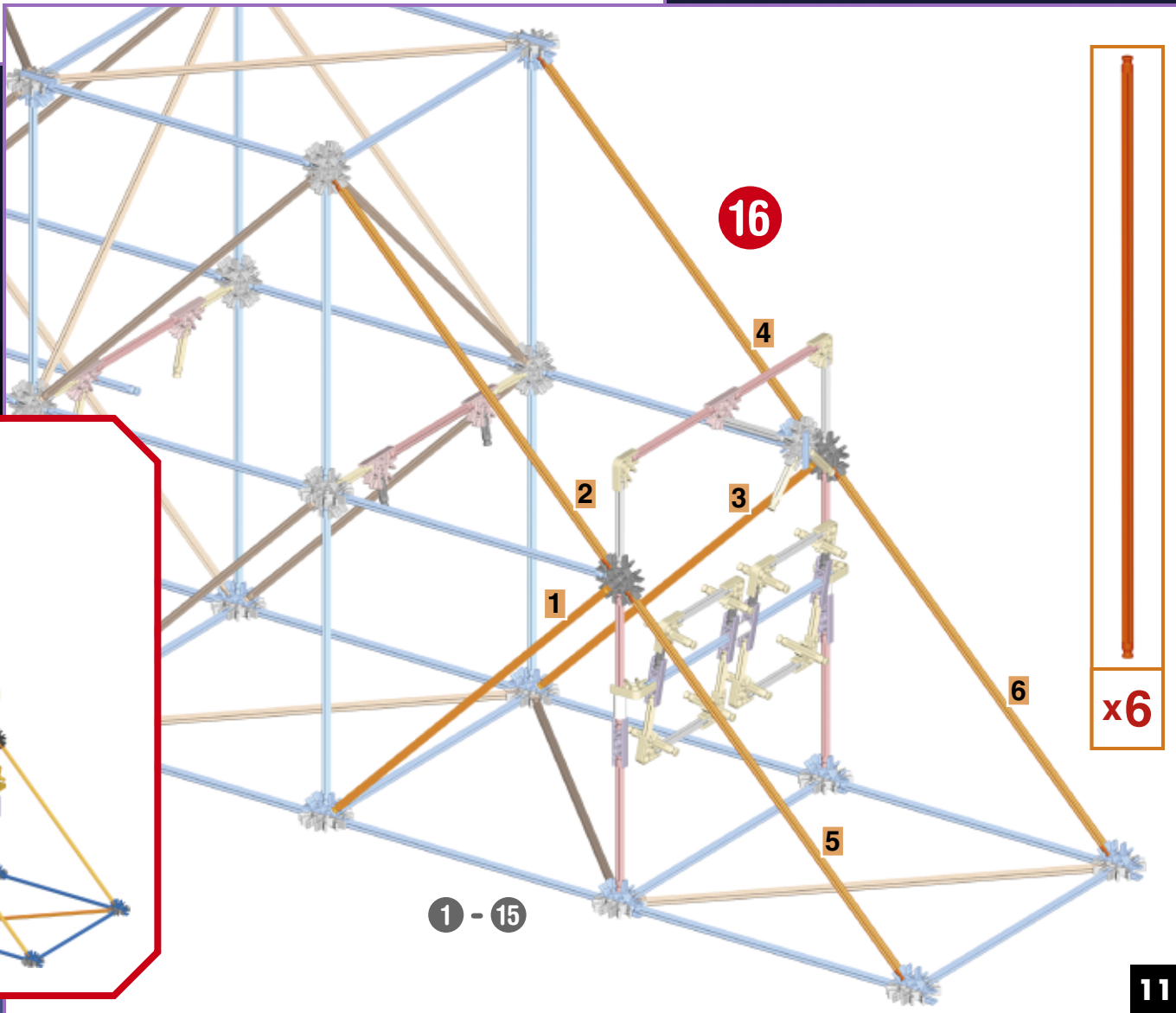
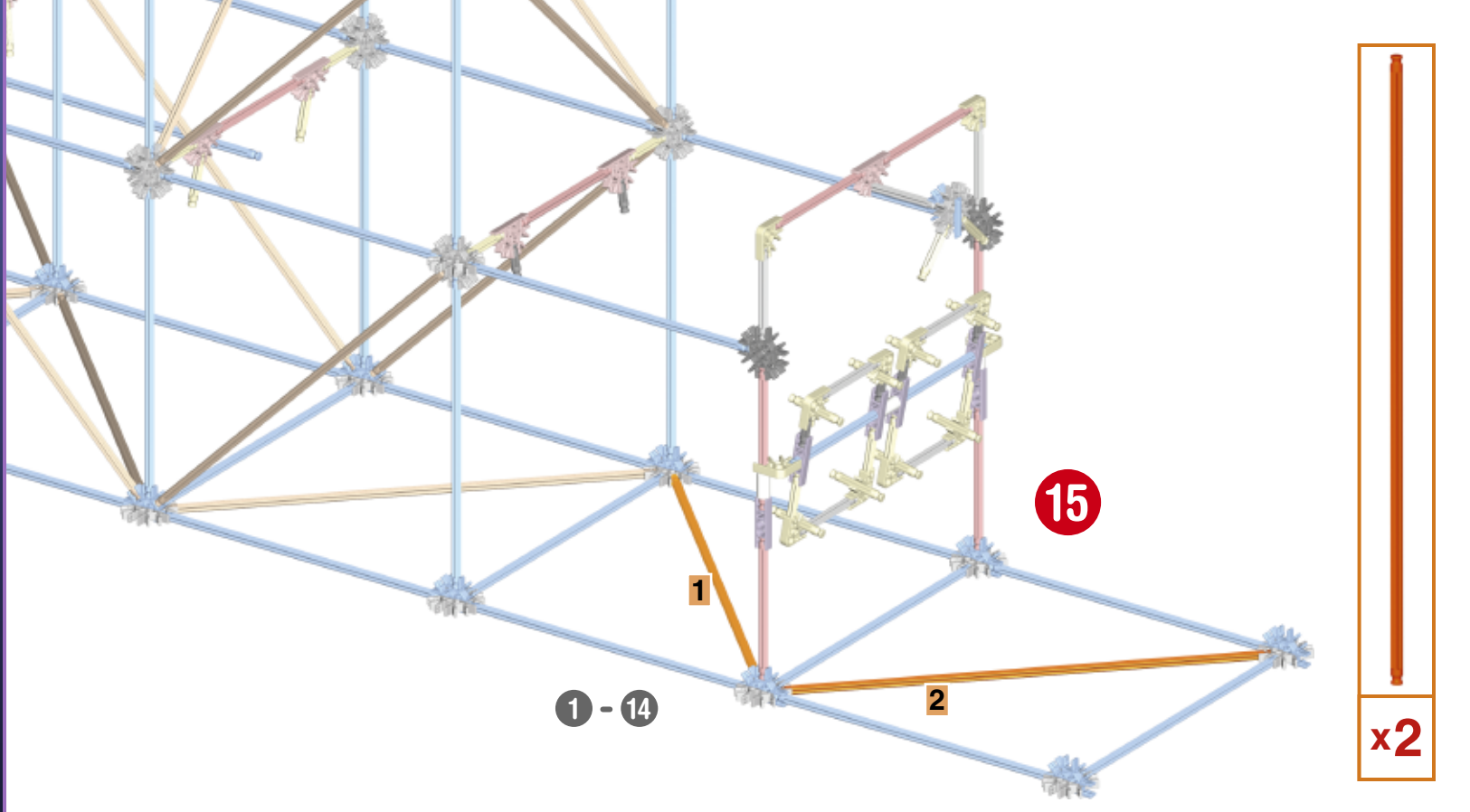

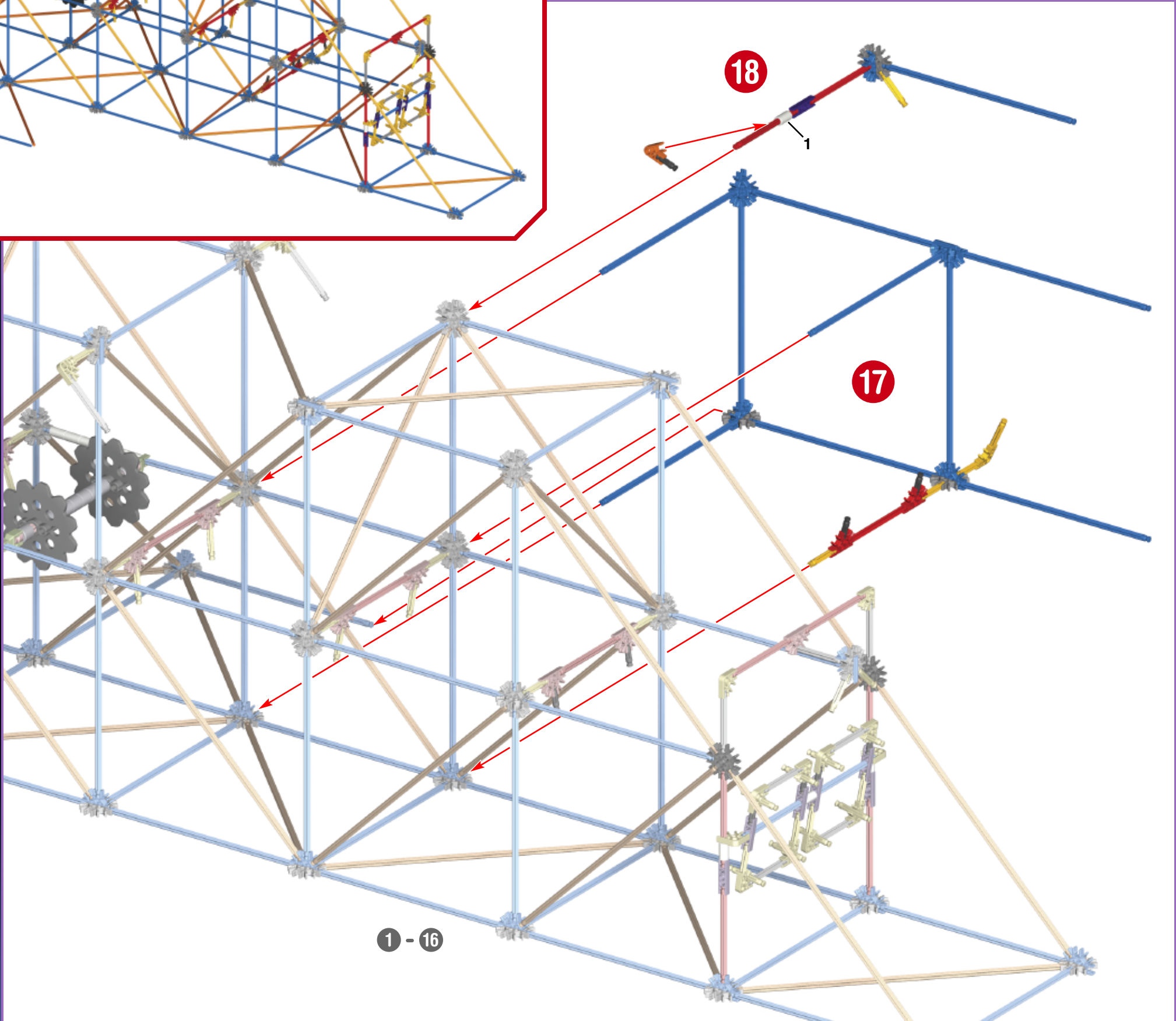
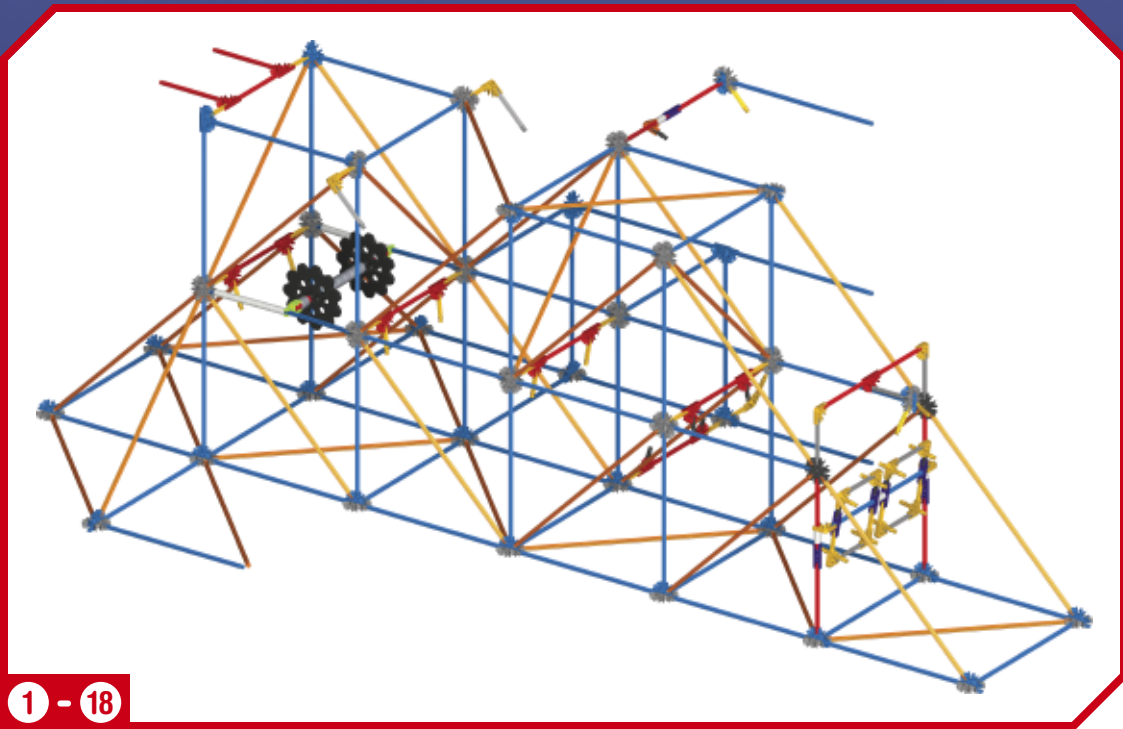

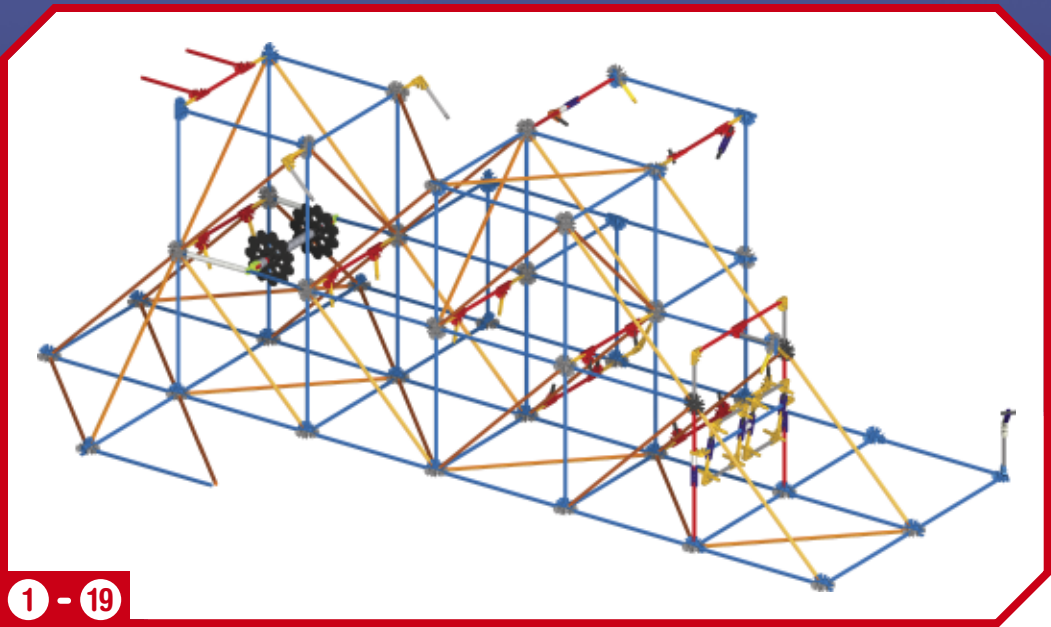

1 - 19

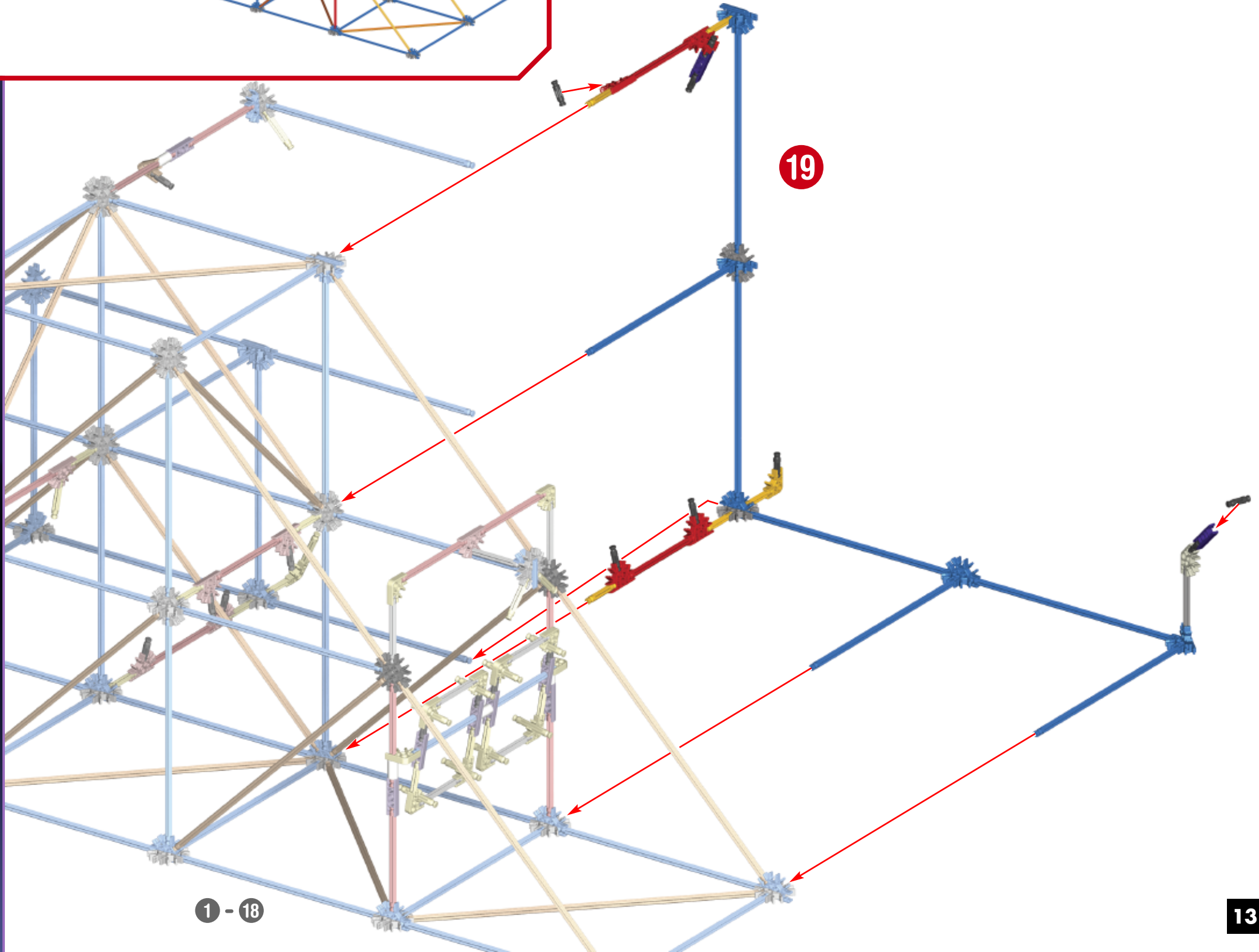

1 - 18

19

13

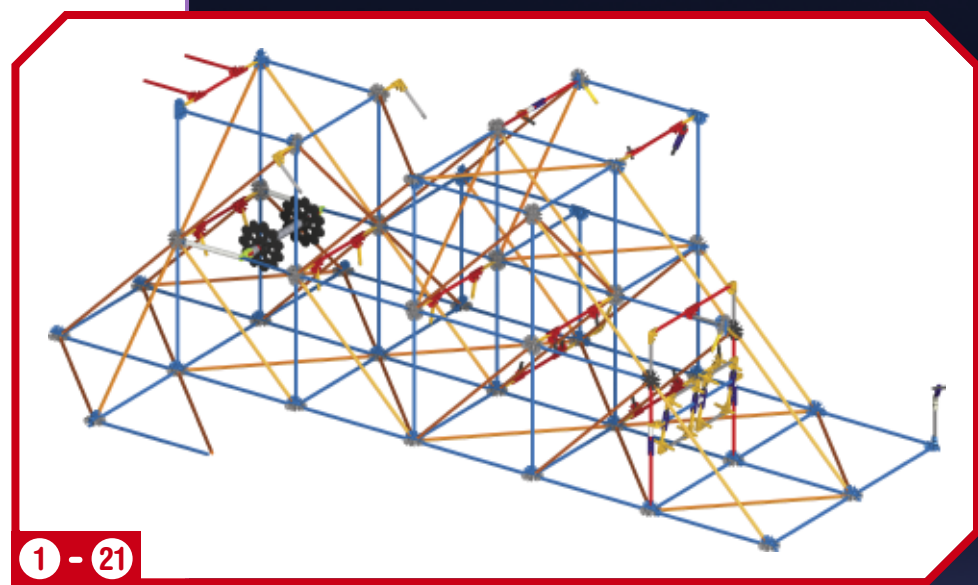
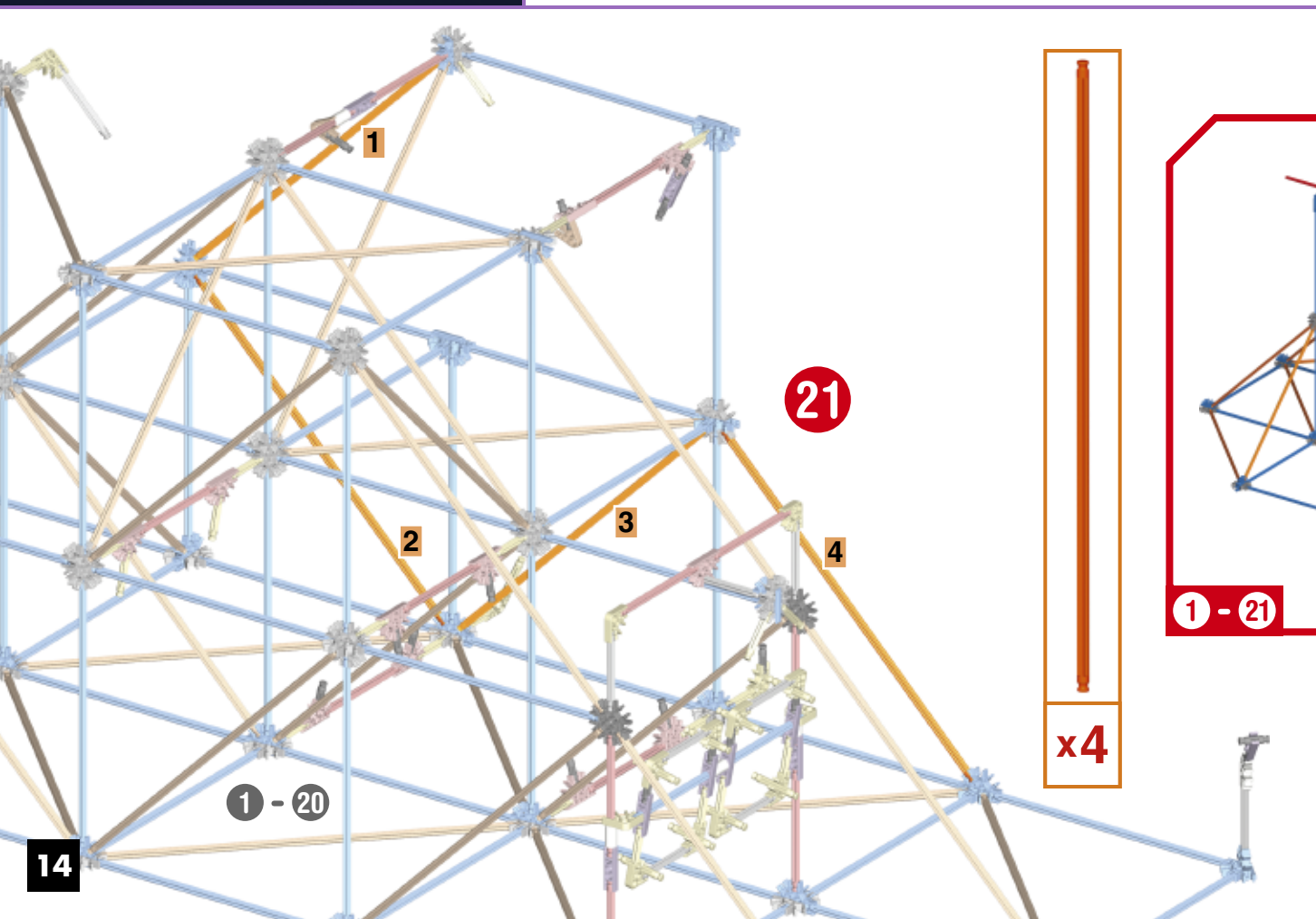
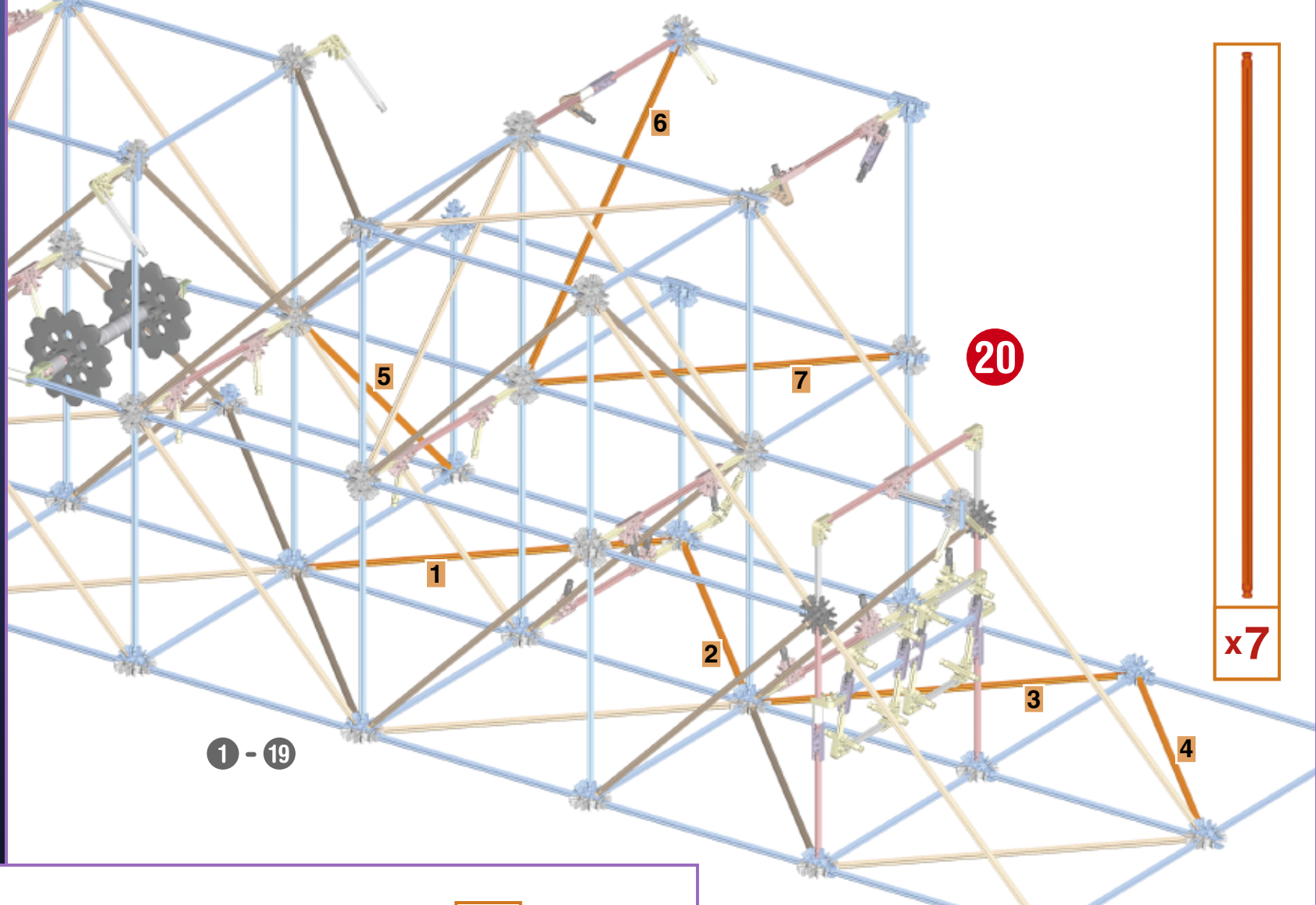

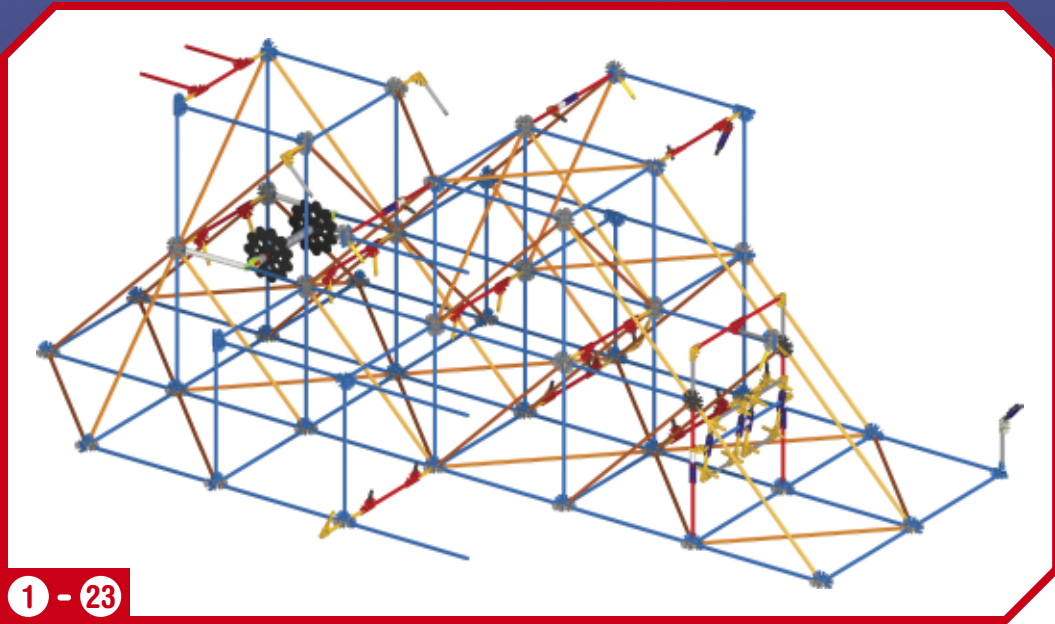

1 - 23

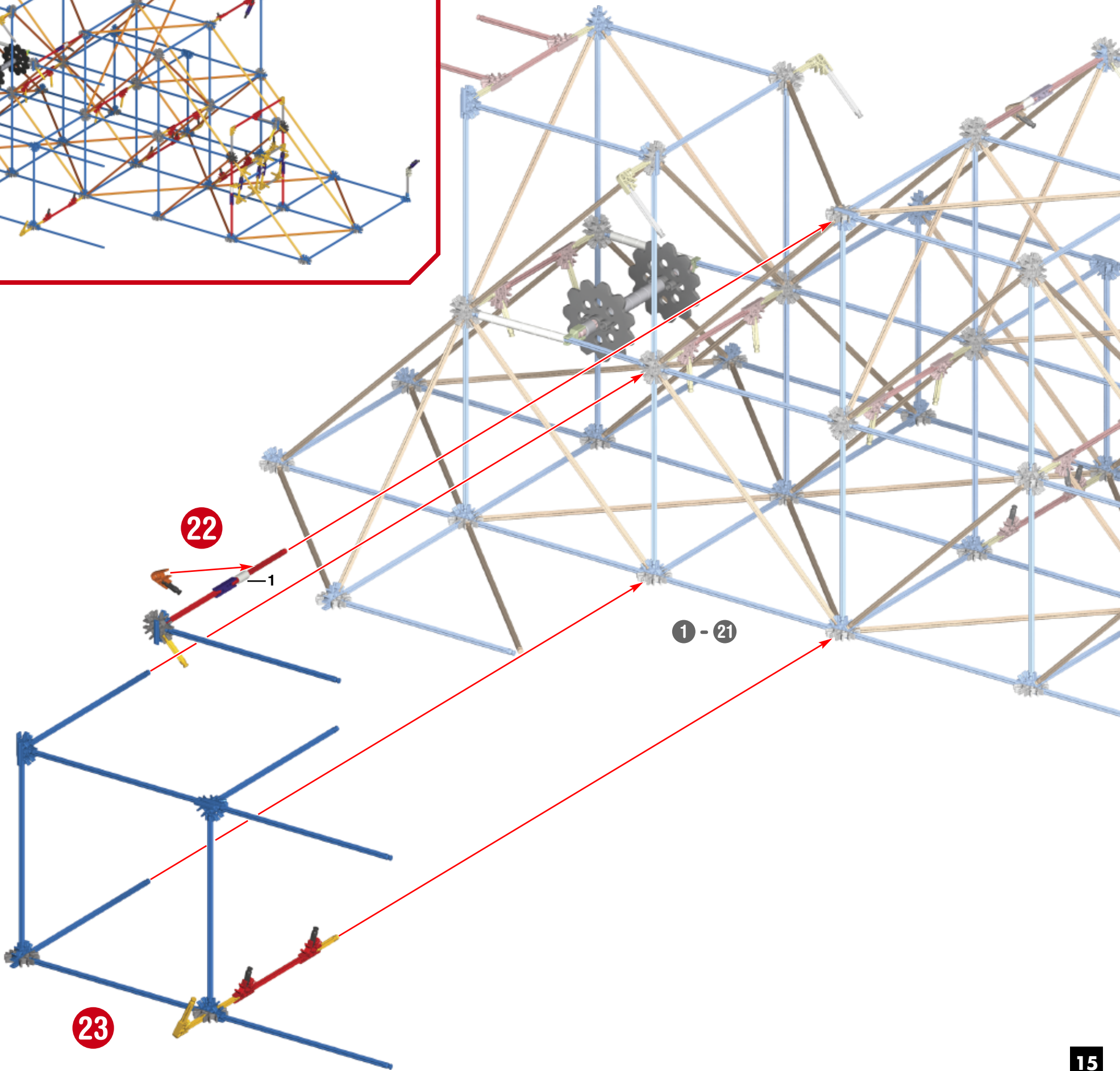

22

1

1 - 21

23

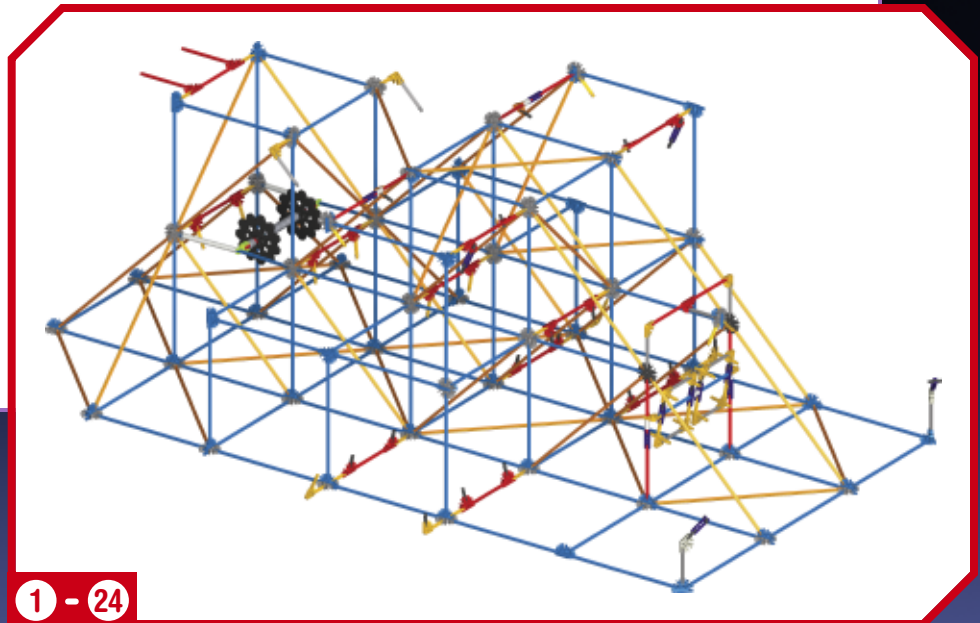
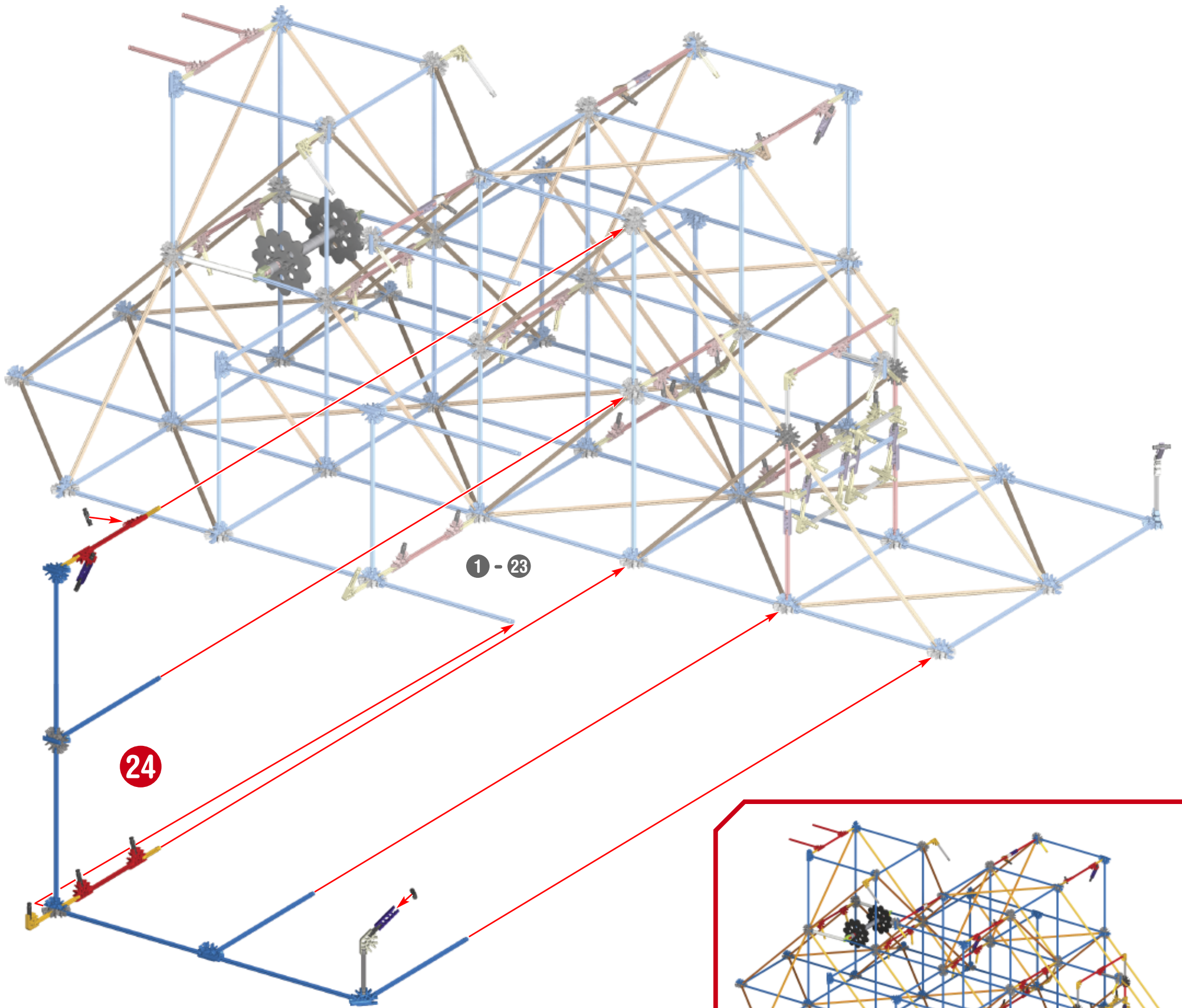

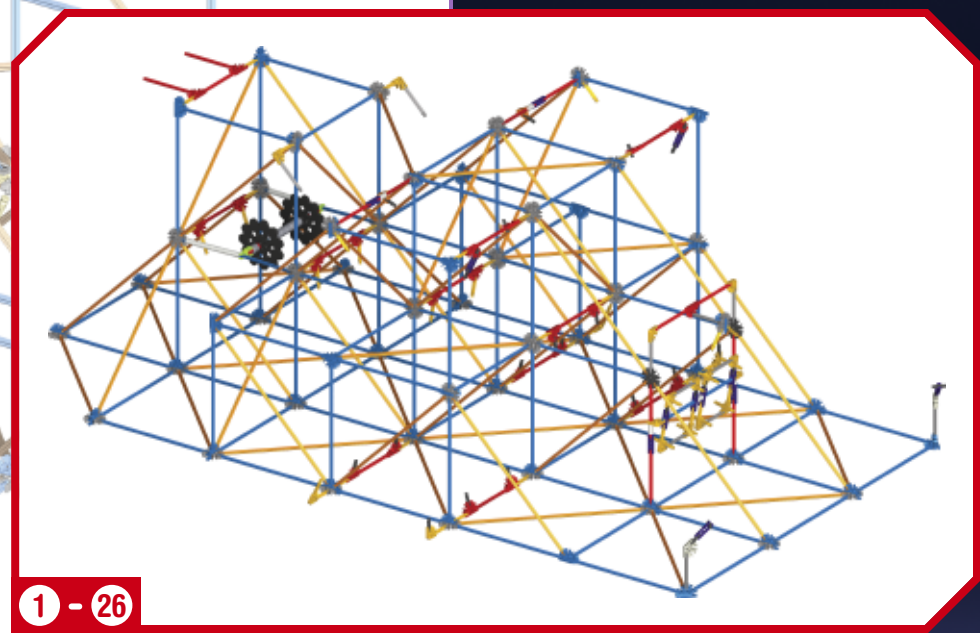
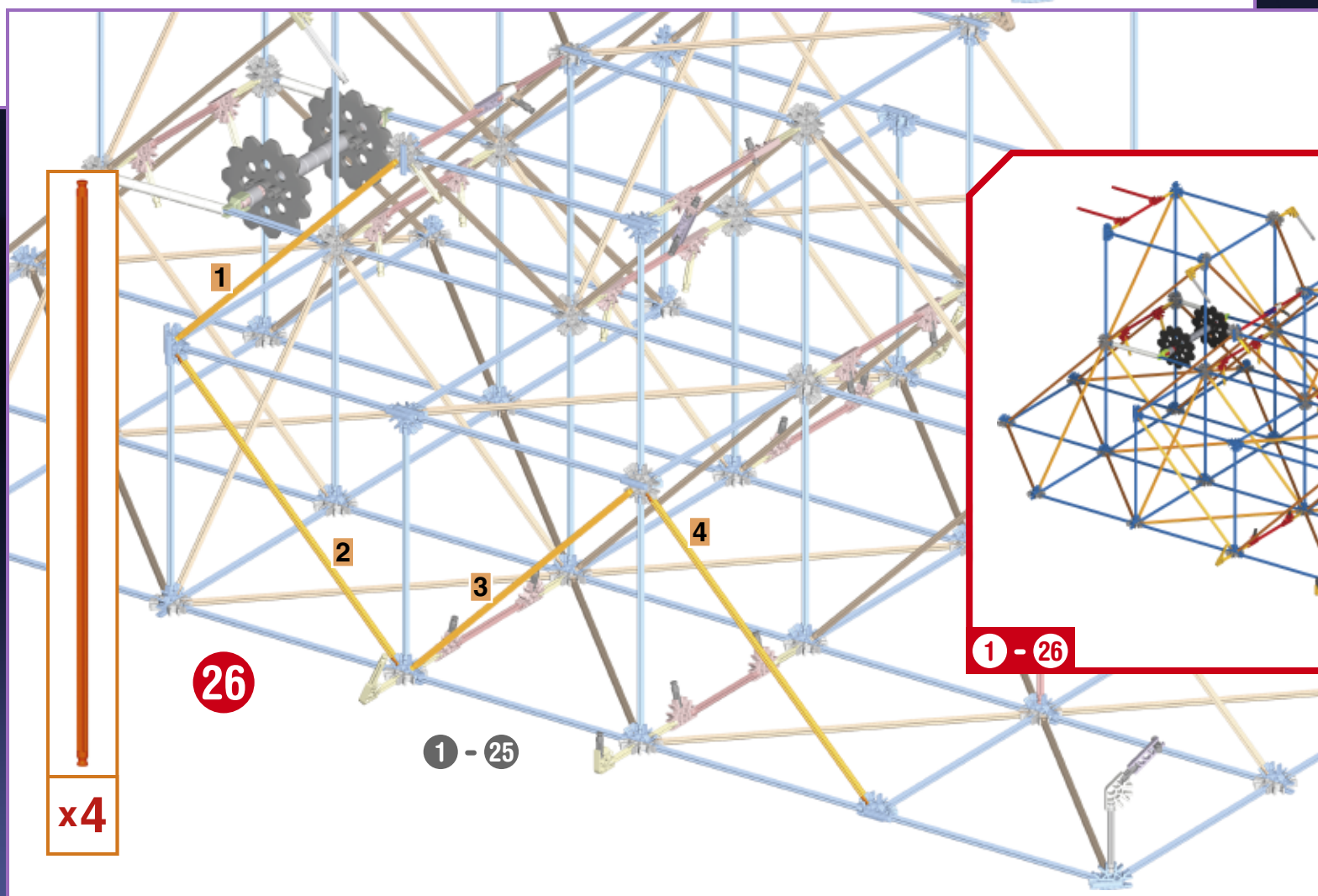
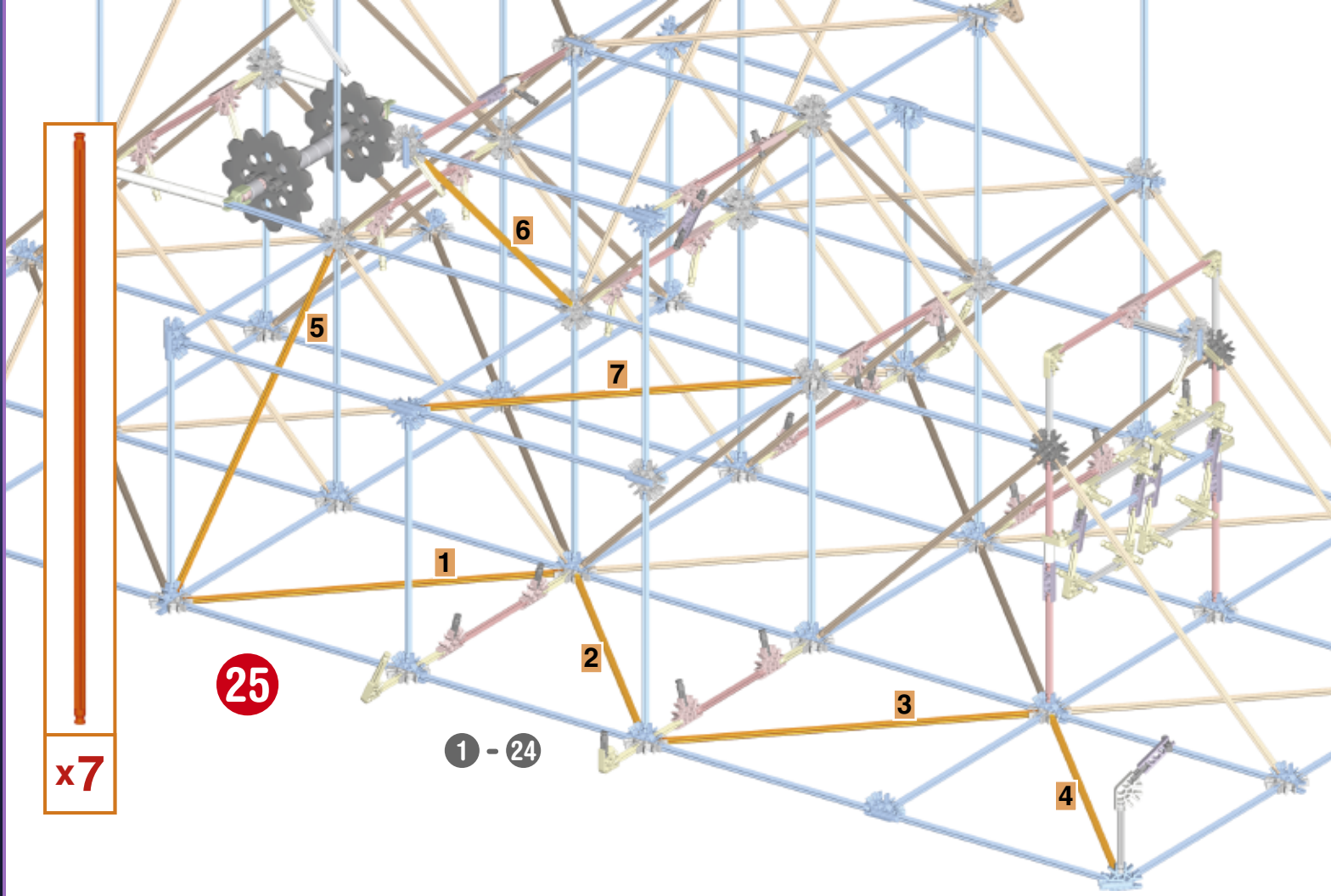

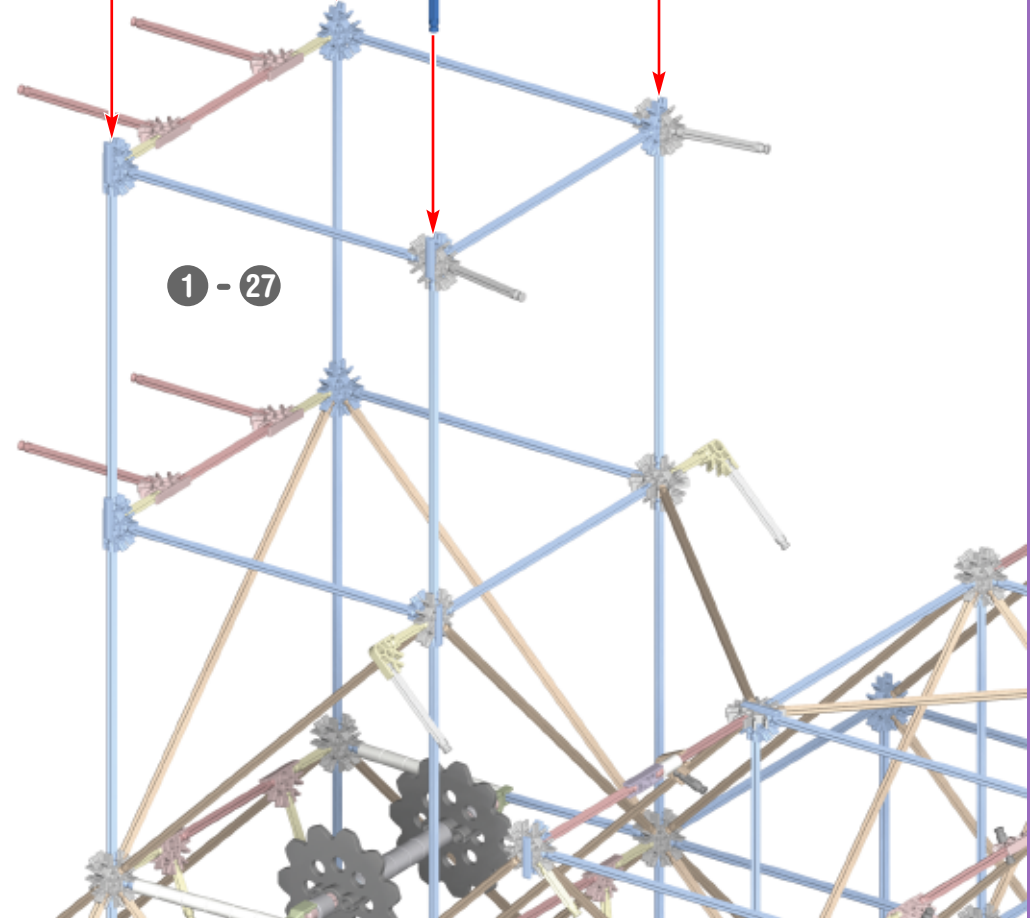
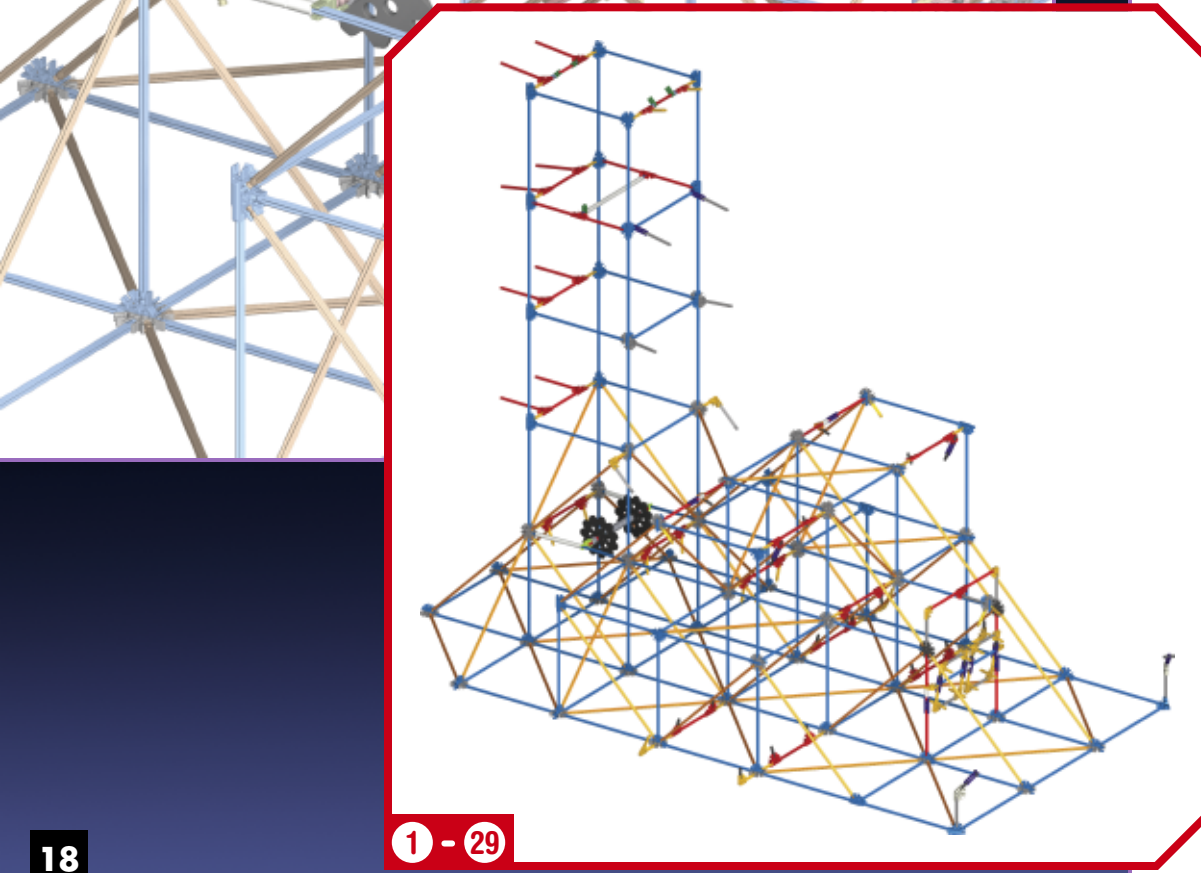
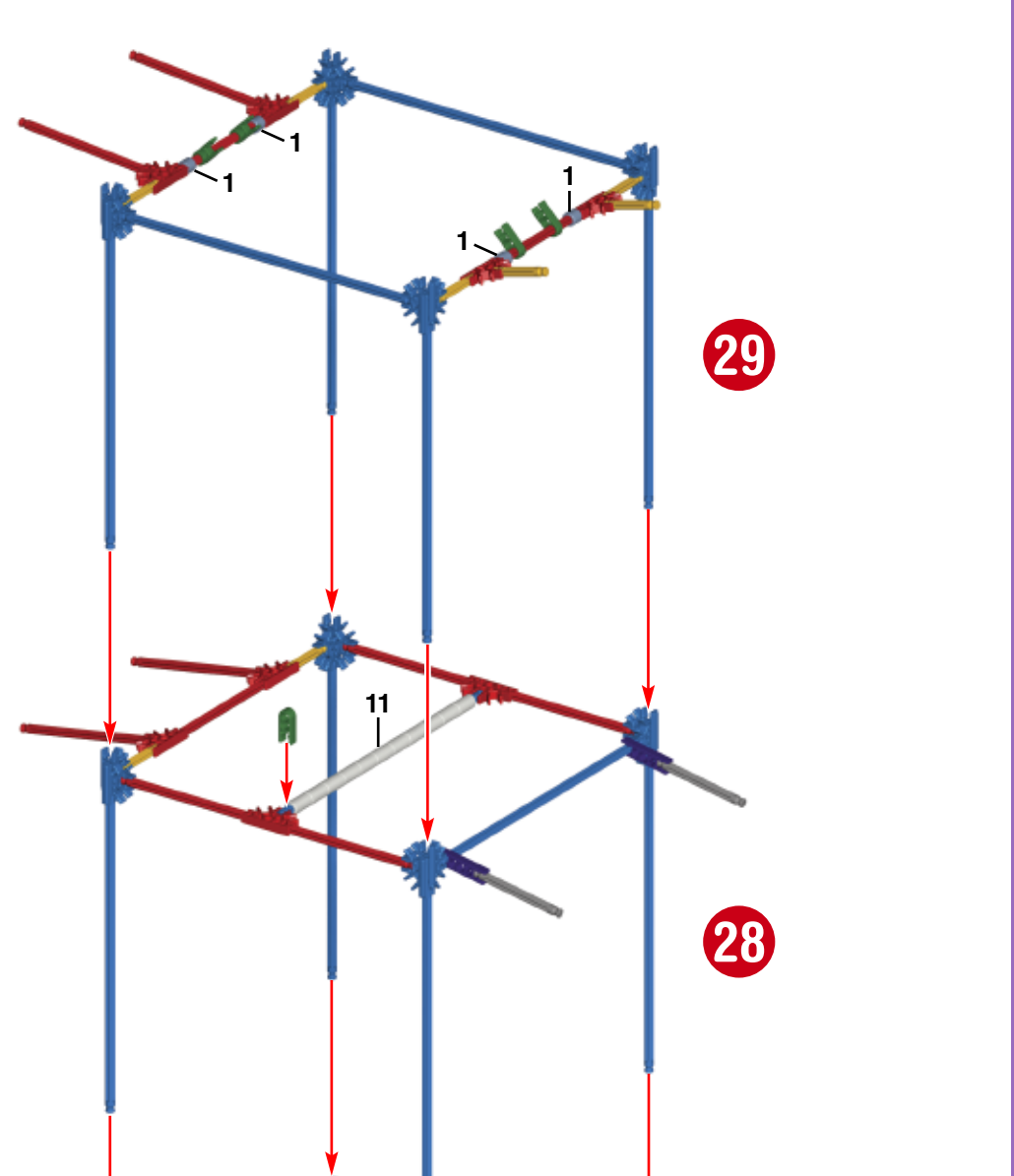
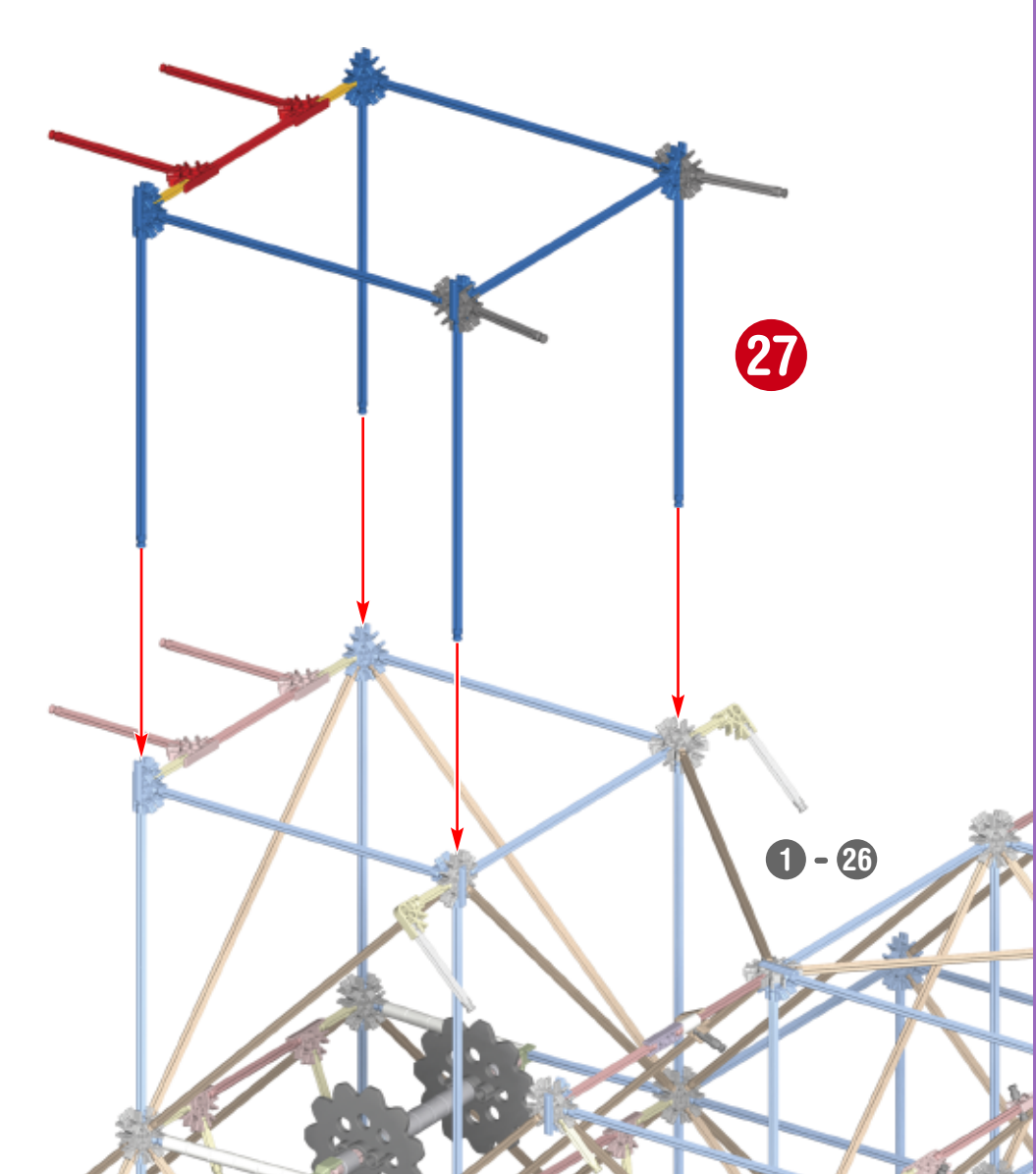

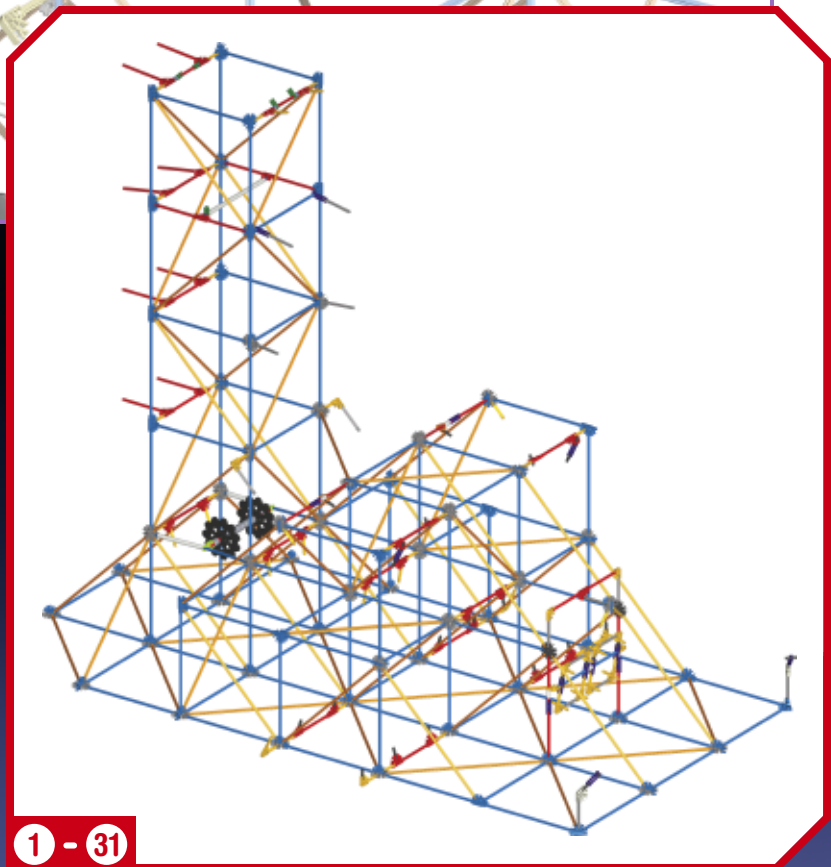
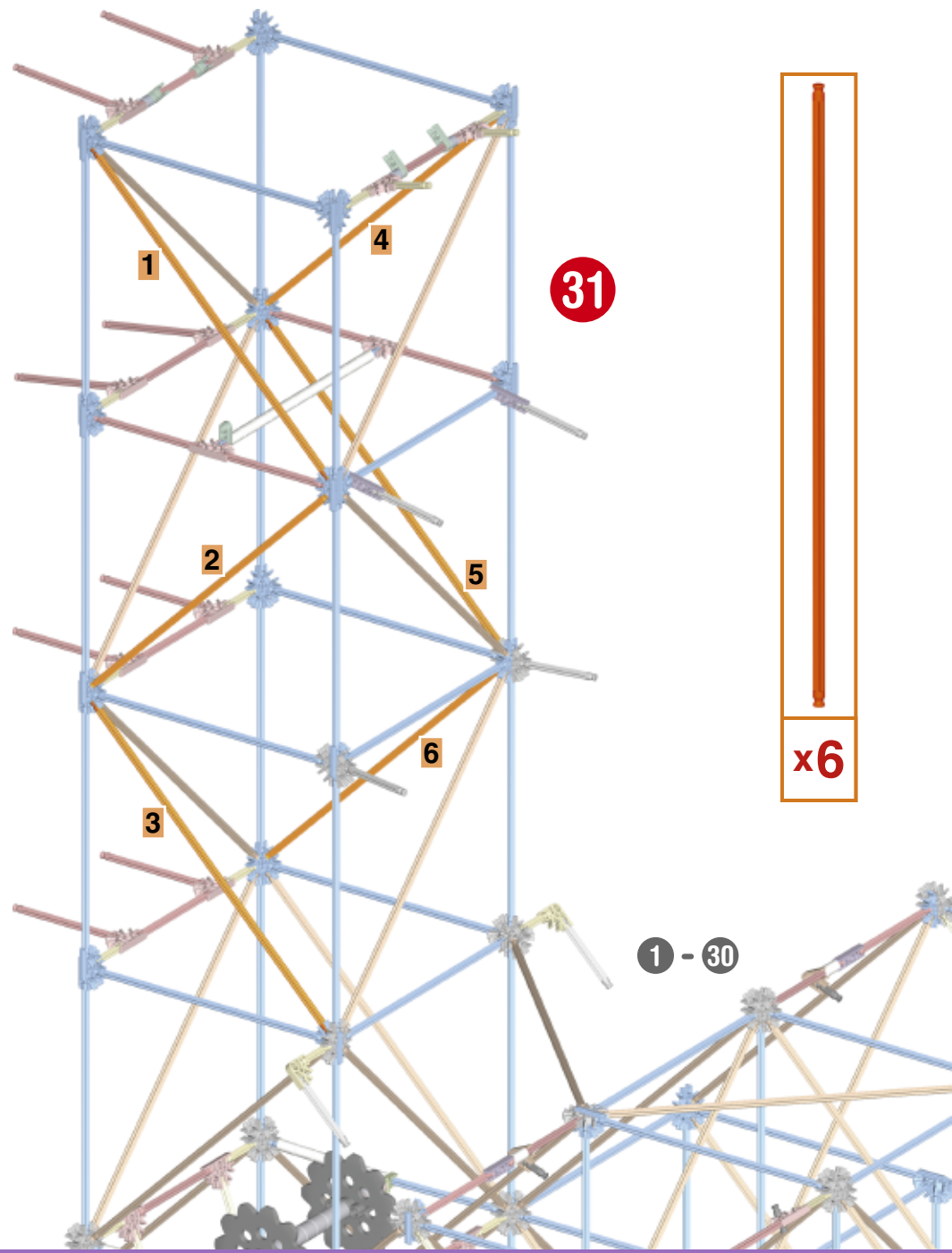
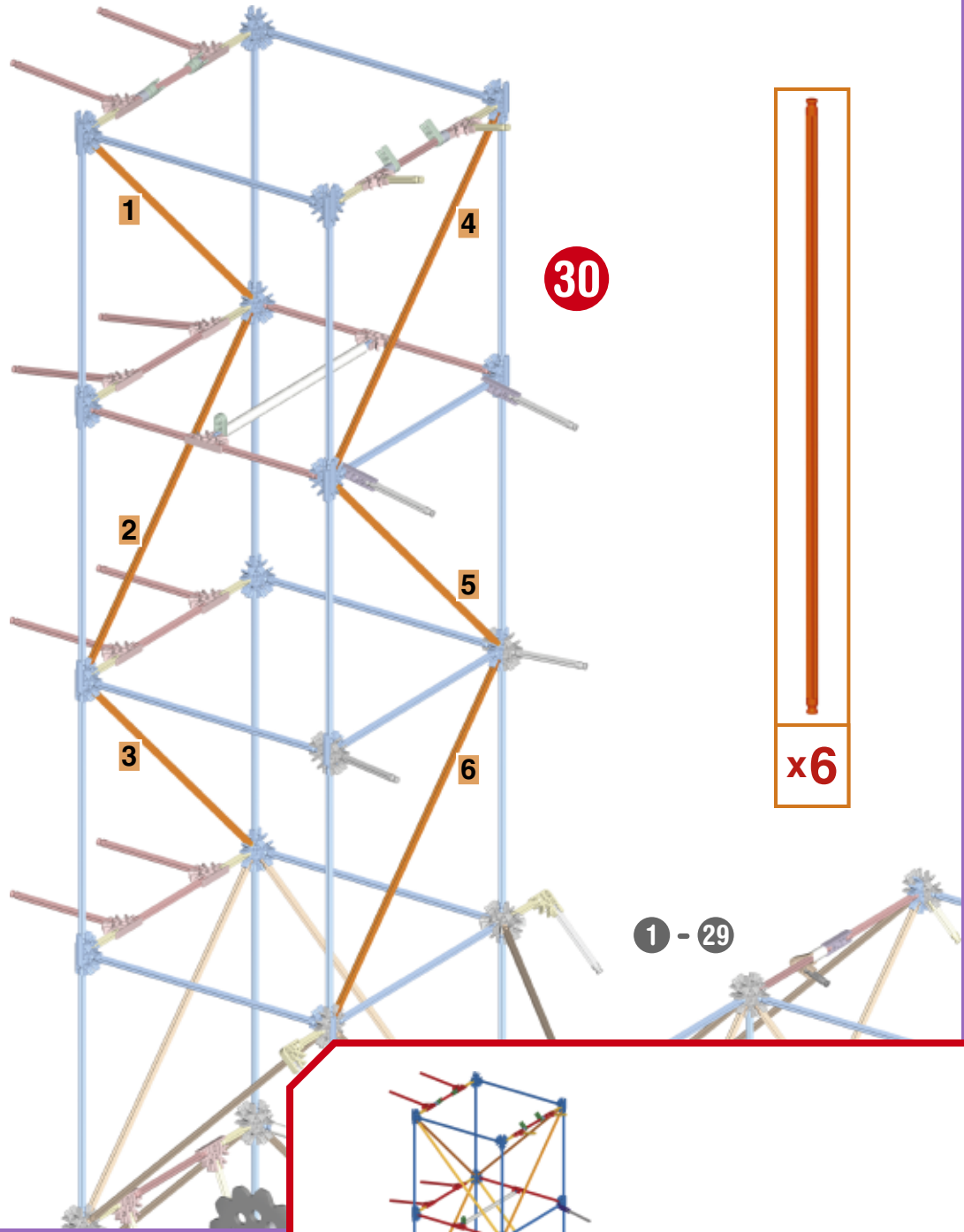

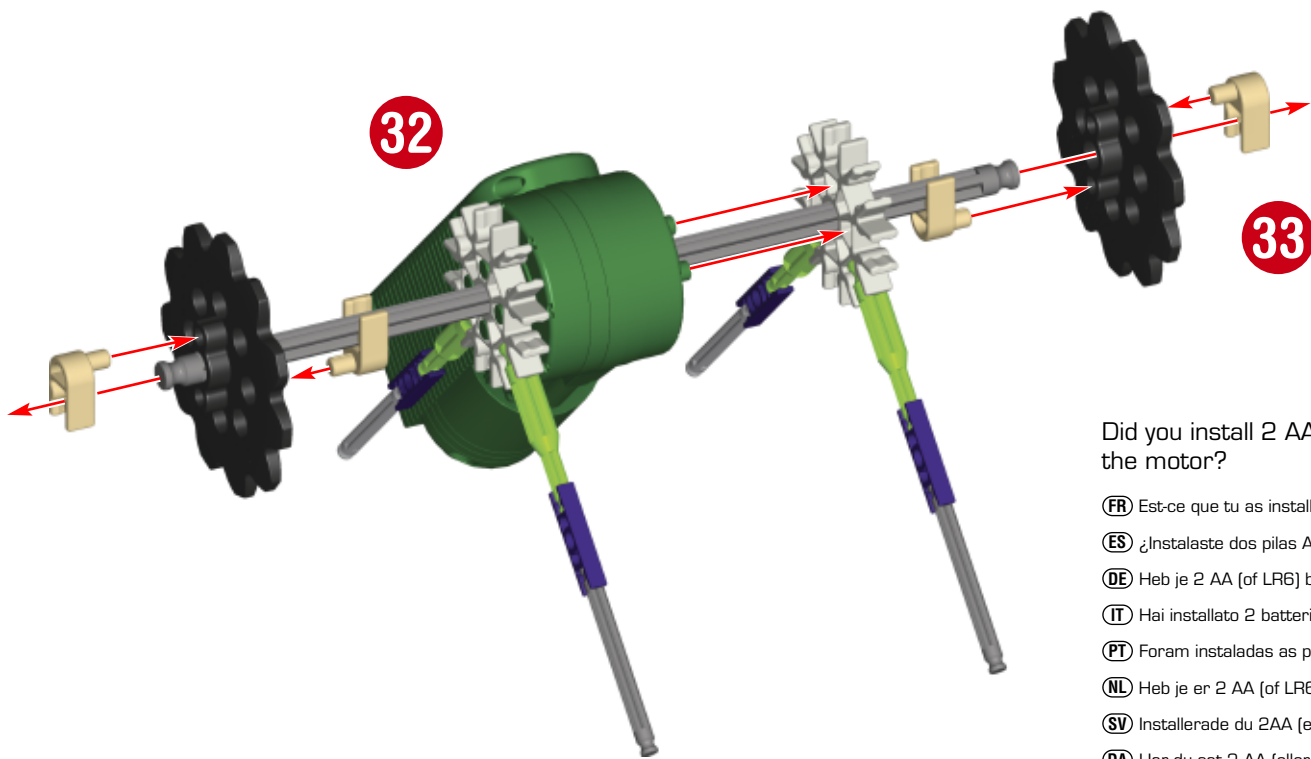

Did you install 2 AA (or LR6) batteries in the motor?

- ⓕⓇ Est-ce que tu as installé 2 piles AA (ou LR6) dans le moteur ?
- ⓔⓈ ¿Instalaste dos pilas AA (o LR6) en el motor?
- ⓓⓔ Heb je 2 AA (of LR6) batterijen gestoken in de motor?
- ⓔⓐ Hai installato 2 batterie AA (o LR6) nel motore?
- ⓔⓟ Foram instaladas as pilhas 2 AA (ou LR6) no motor?
- ⓓⓁ Heb je er 2 AA (of LR6) batterijen ingestoken?
- ⓈⓋ Installerade du 2AA (eller LR6) batterier?
- ⓓⓐ Har du sat 2 AA (eller LR6) batterier i?
- ⓓⓐ Har du installert 2AA (eller LR6) batteriene?
- ⓕⓙ Oletko asentanut 2AA (tai LR6) -paristot?

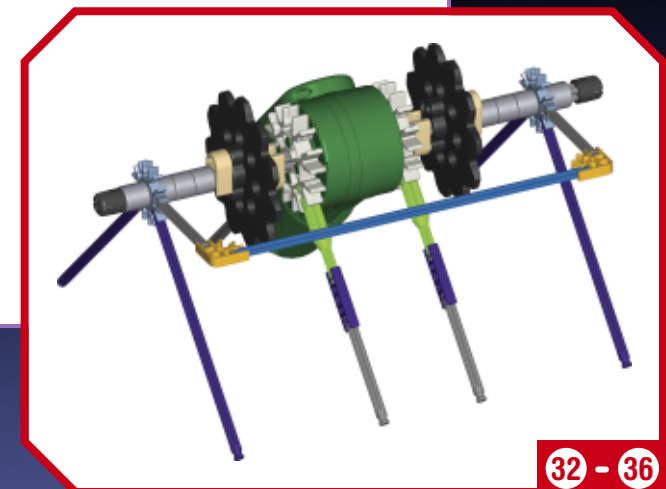
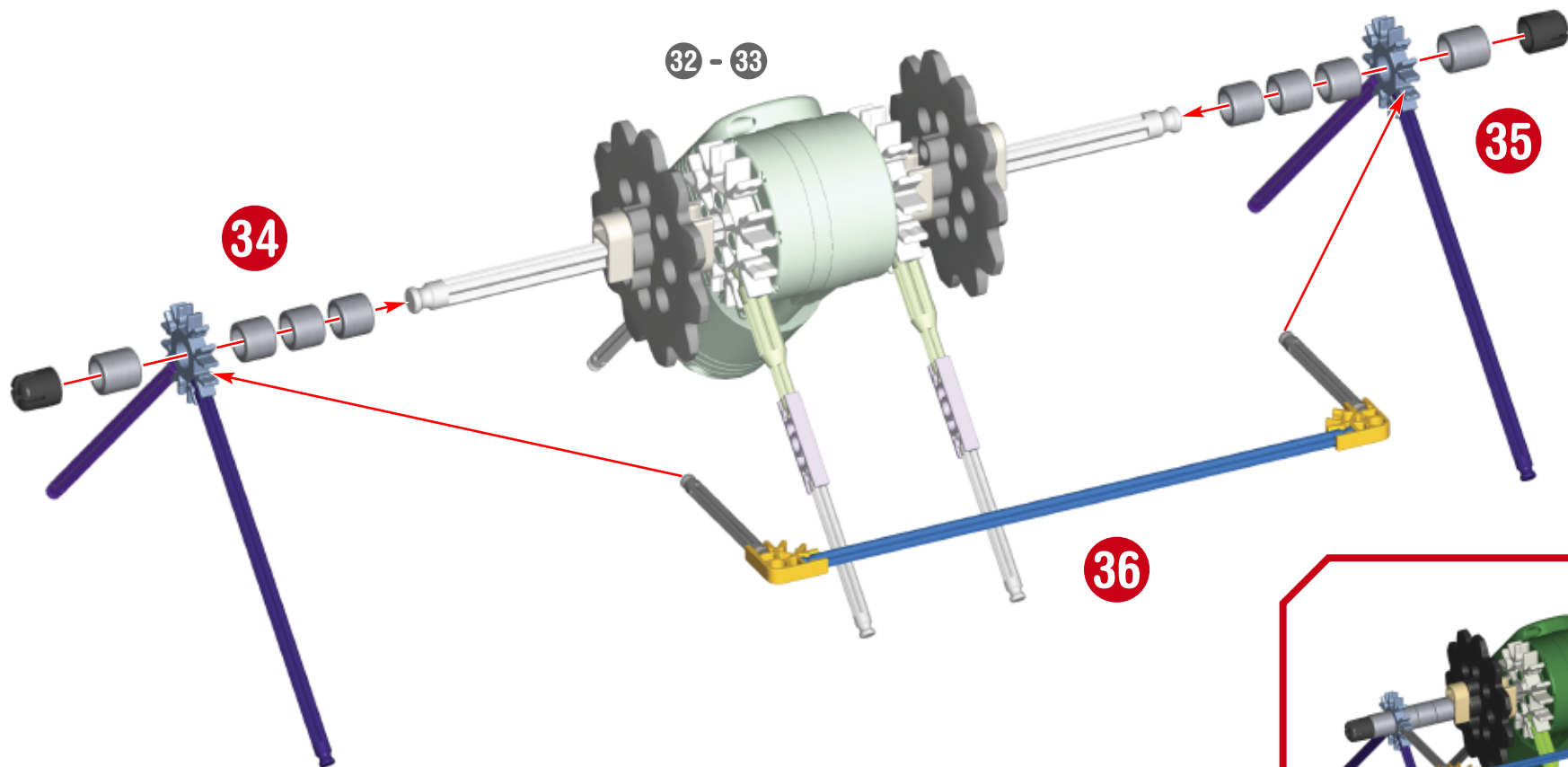

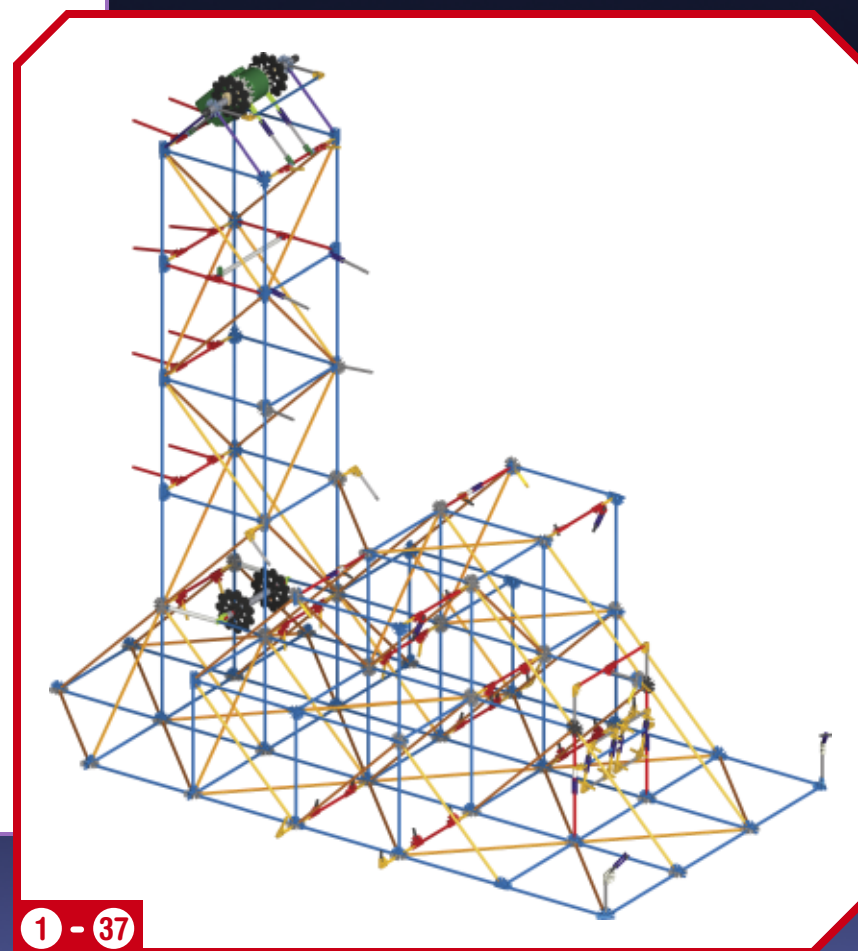
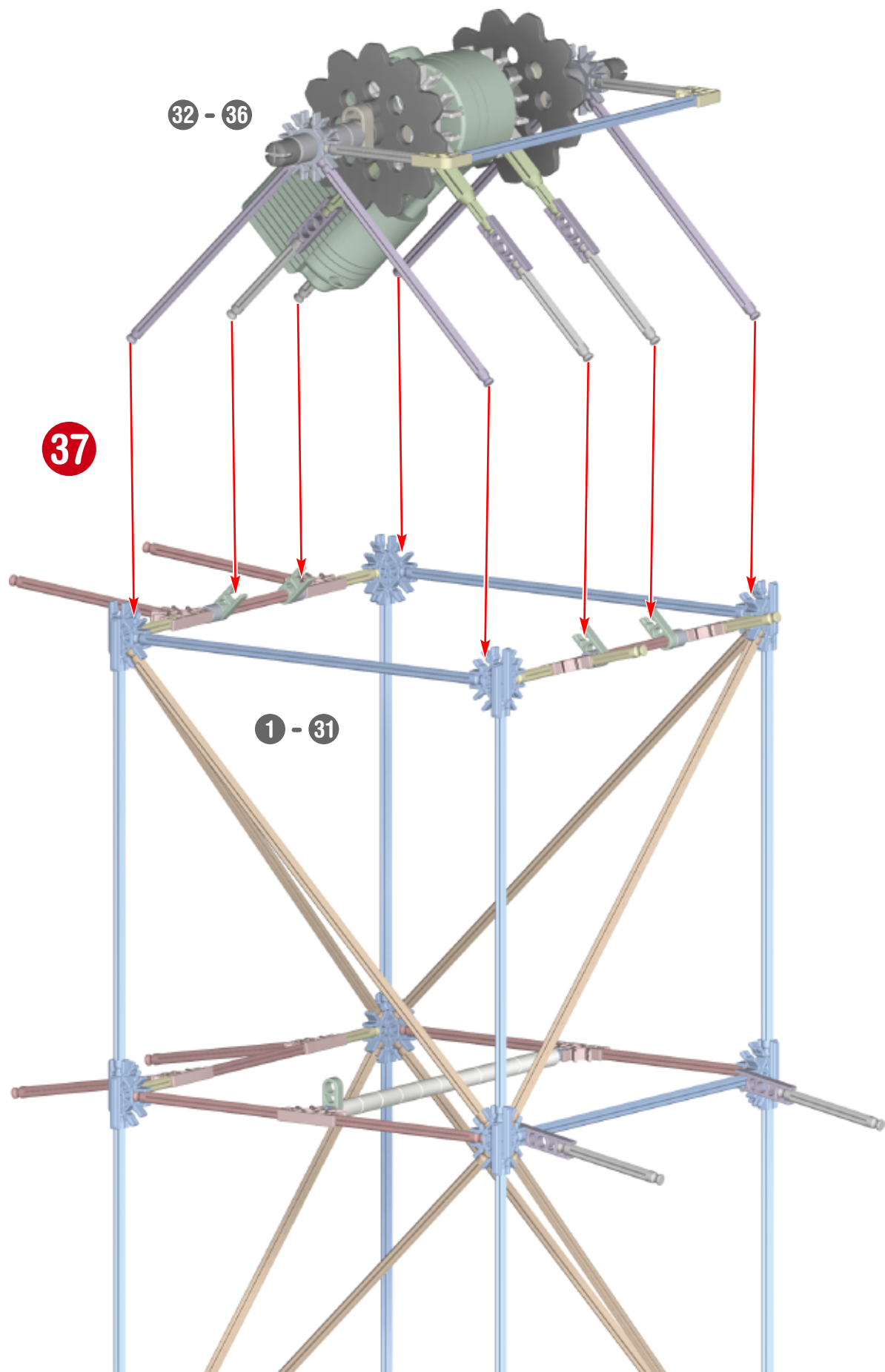

x2

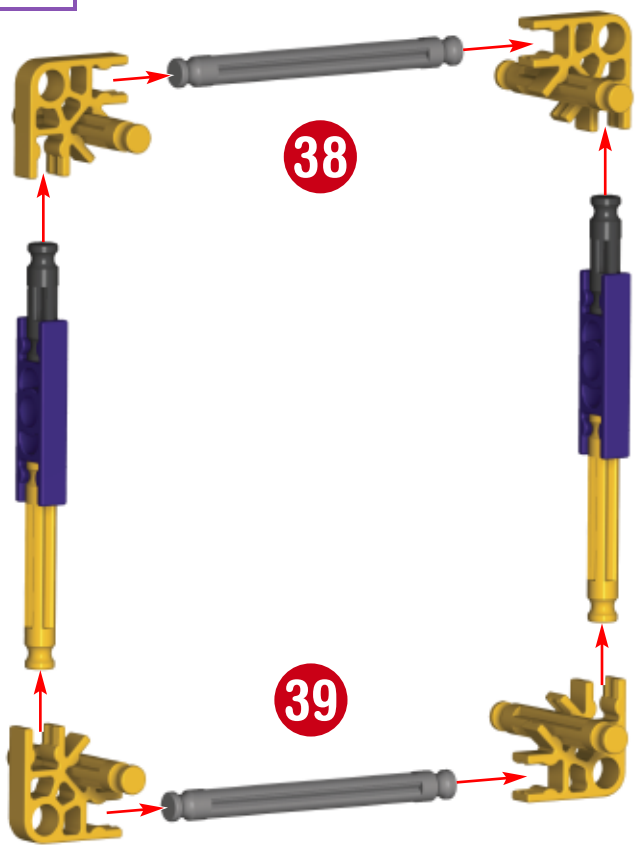

38

39

x2

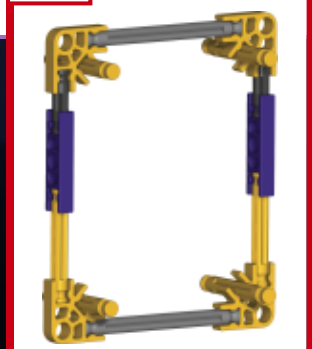

38 - 39

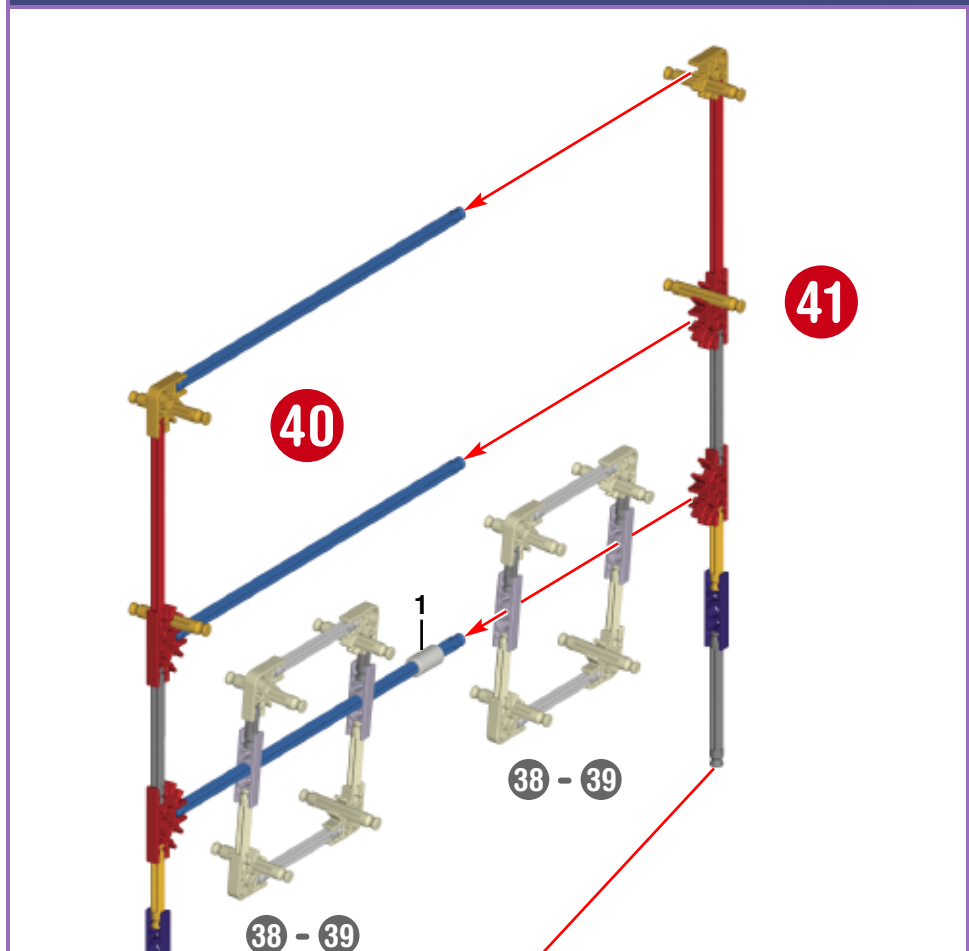

40

41

38 - 39

38 - 39

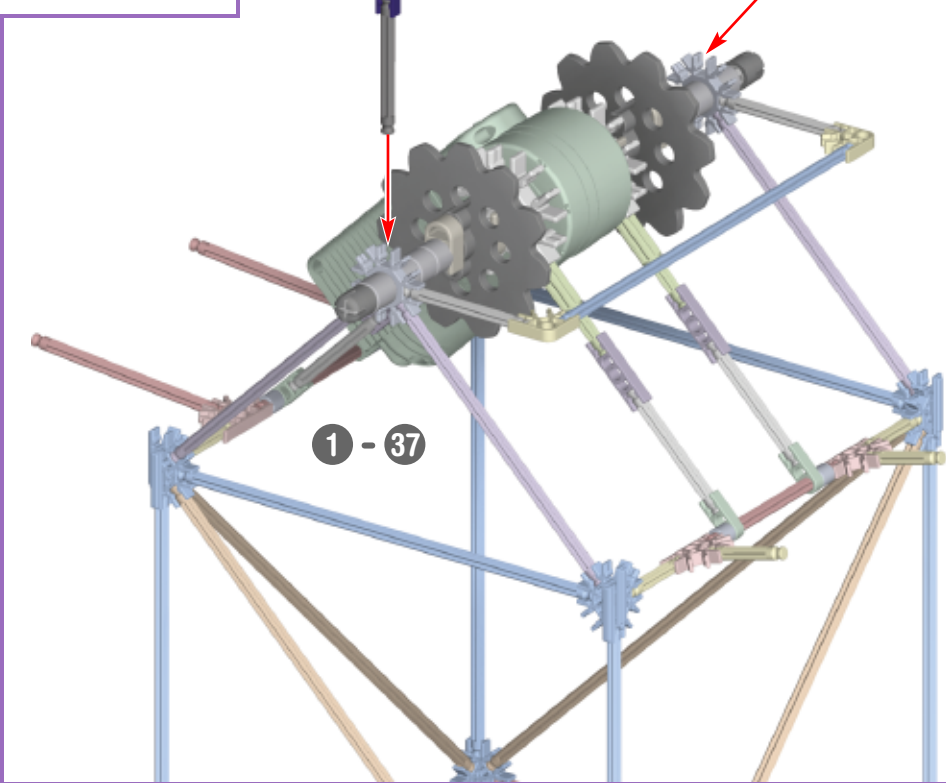

1 - 37

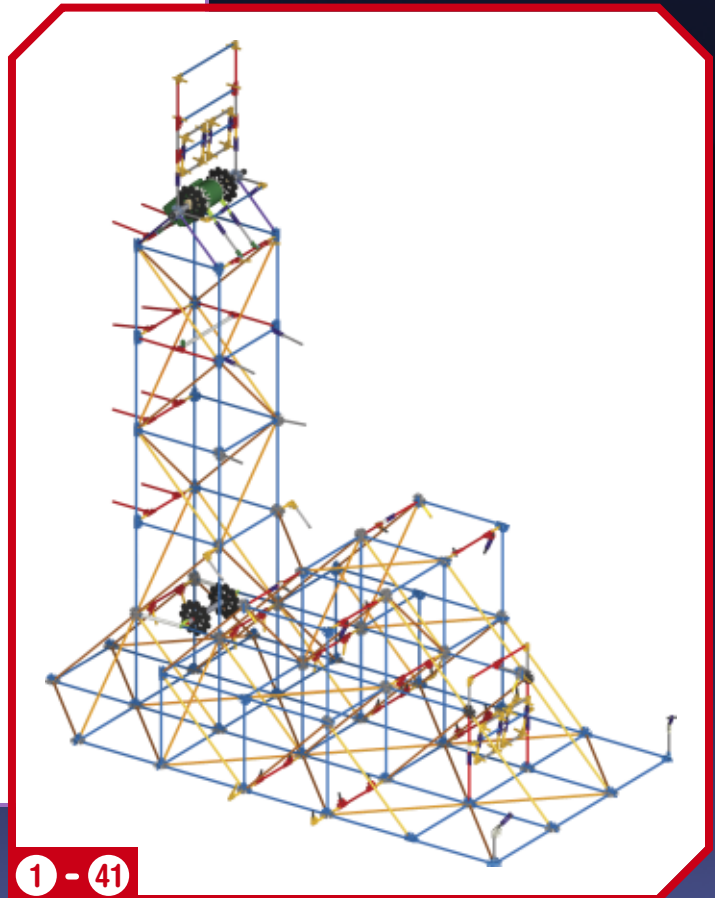

1 - 41

TRACK BUILDING TIPS:

1. To connect the track pieces, line up the metal pins and push until they are tight. Always connect the track top side to top side throughout the build.

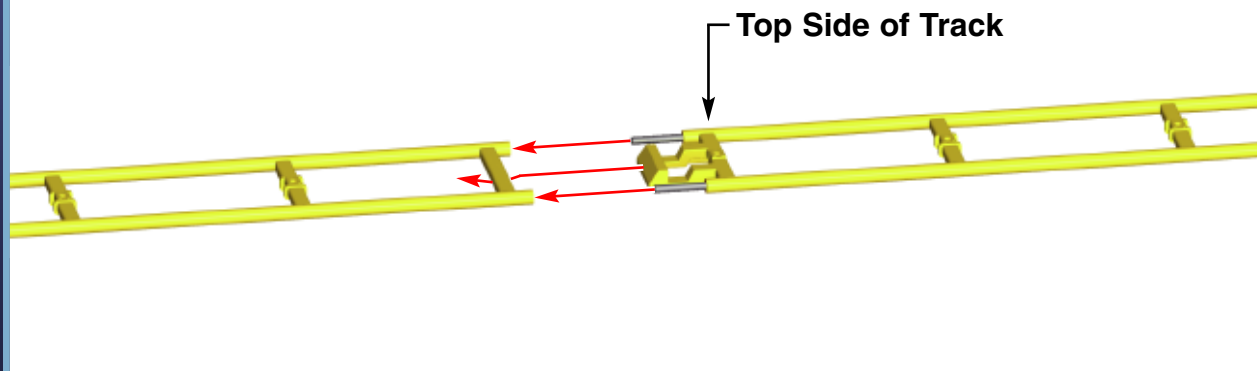

2. Attach the black chain guides to the top of the track and attach the connectors to the bottom of the track exactly as shown.

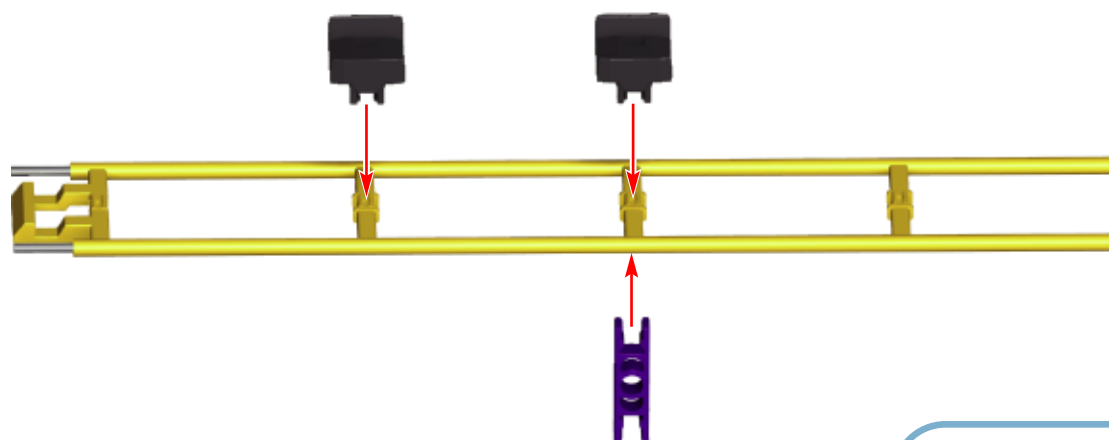

3. Be sure to push the connectors on firmly until they "click".



Go to [KNEX.COM](https://www.knex.com) for Instruction Updates

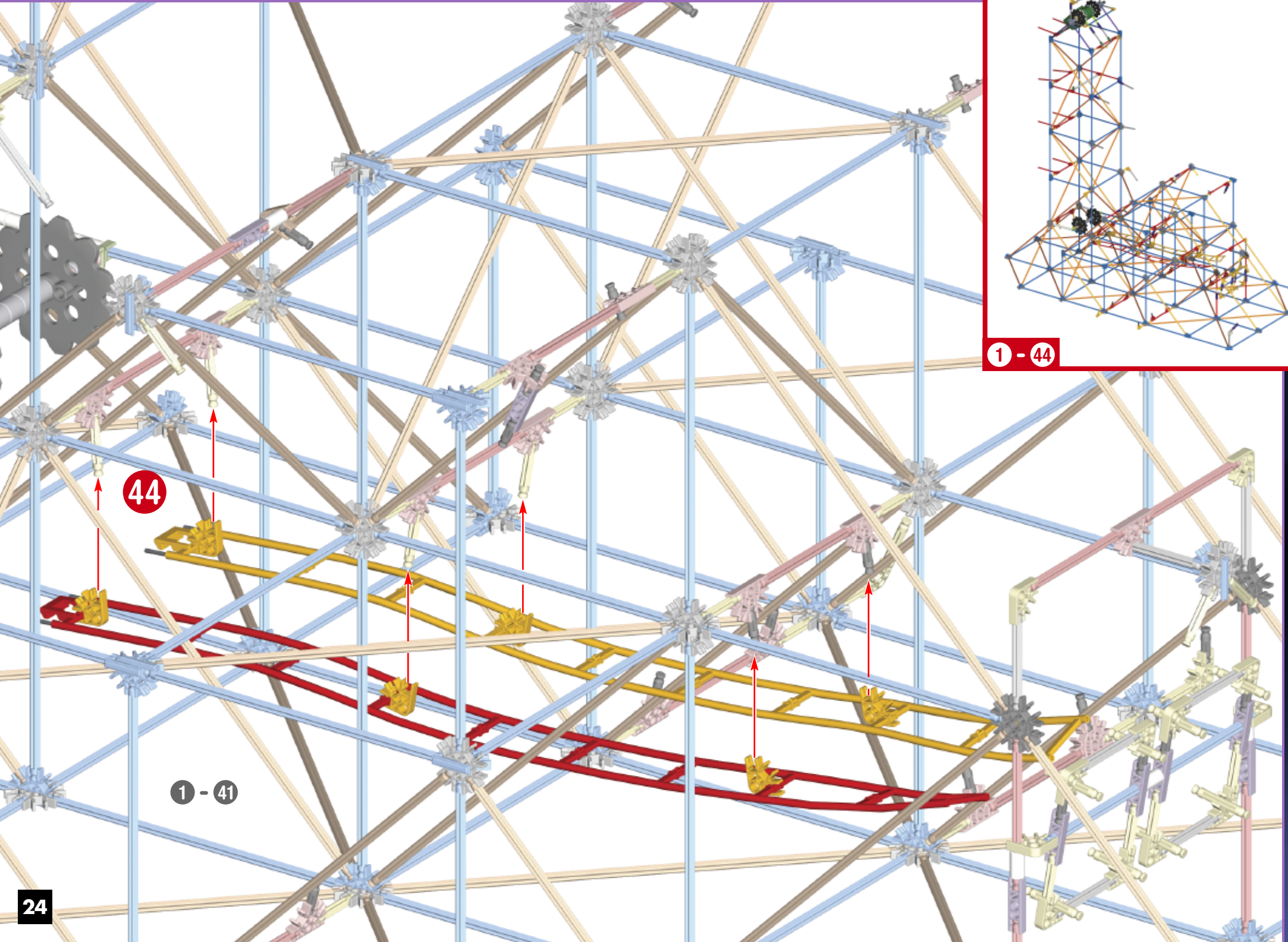
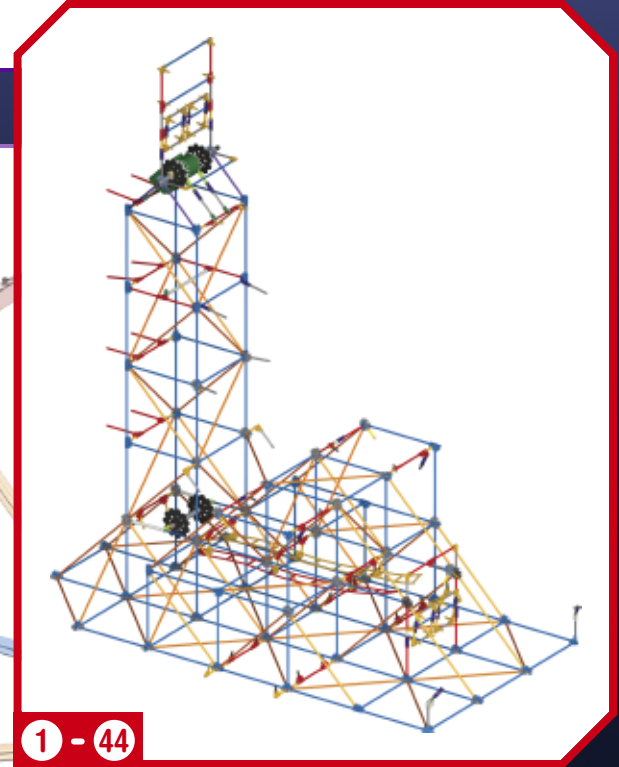
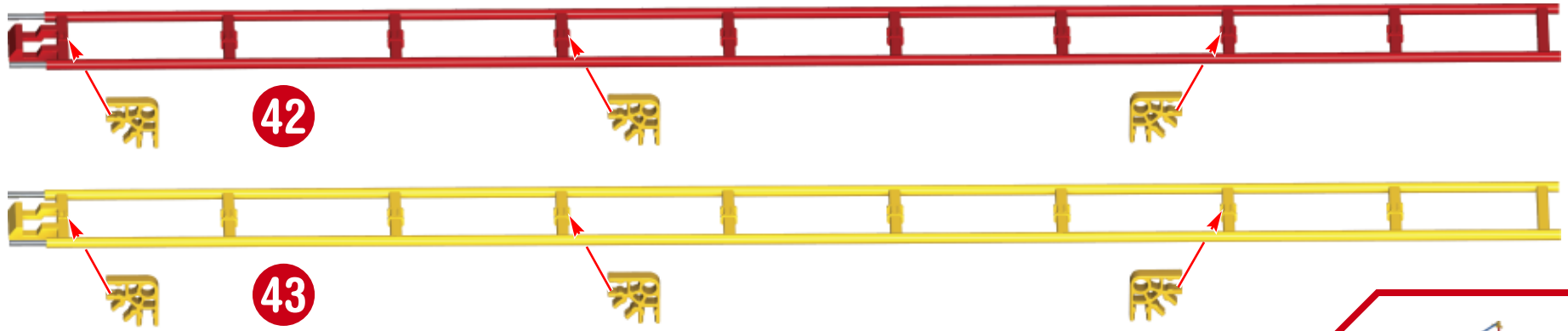

45

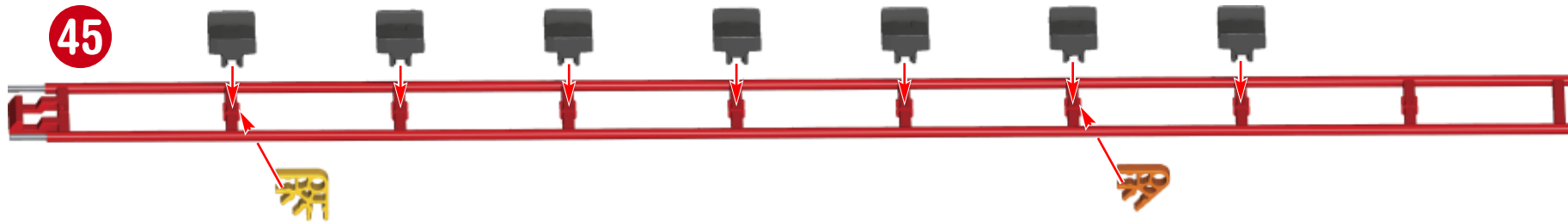

46

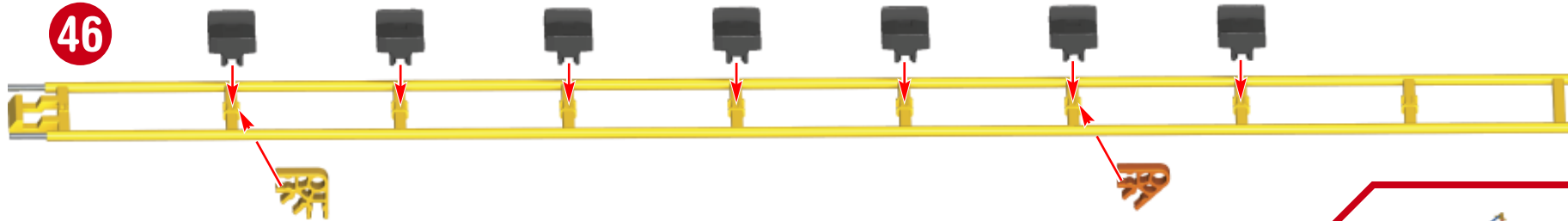

47

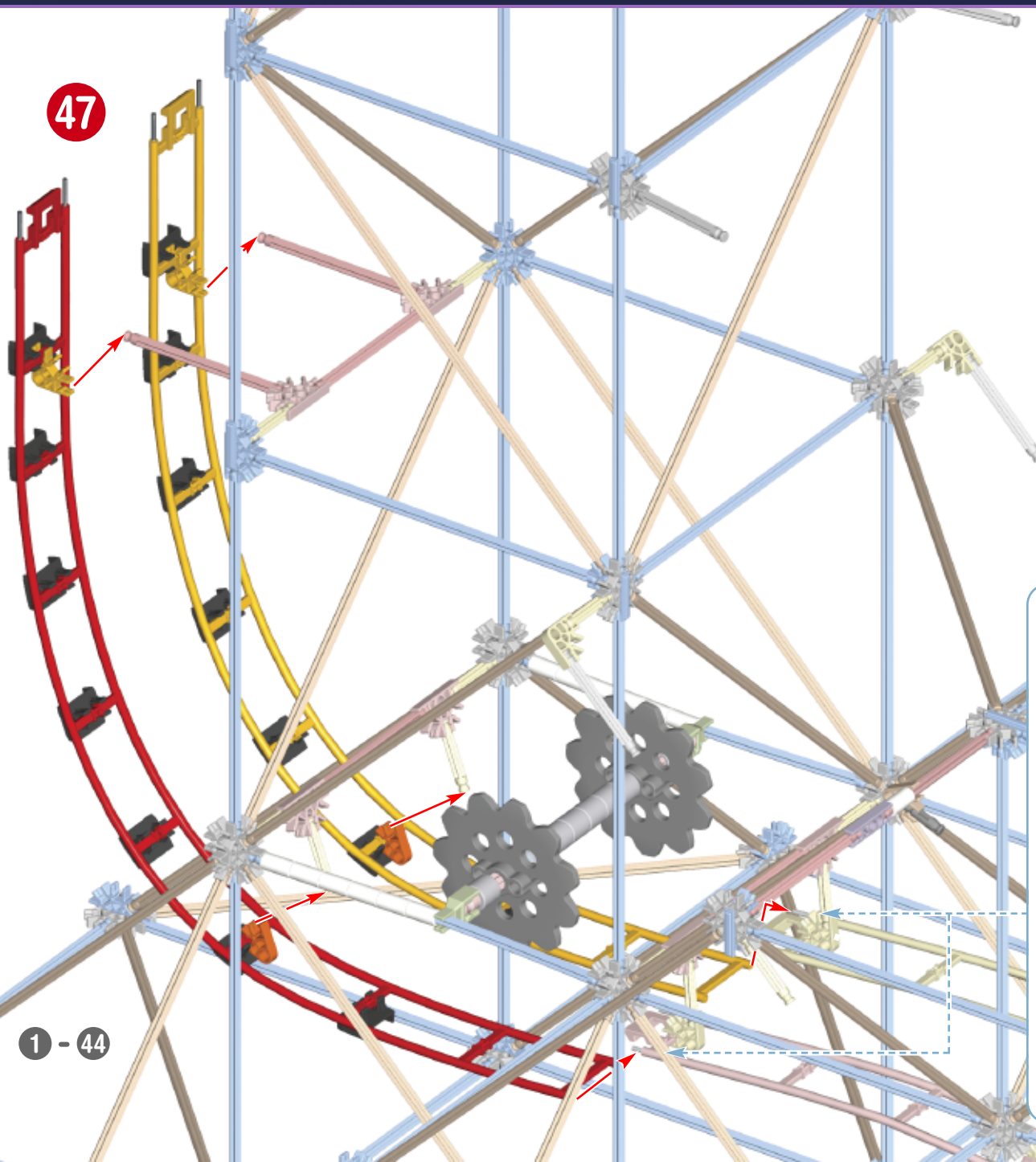

1 - 47

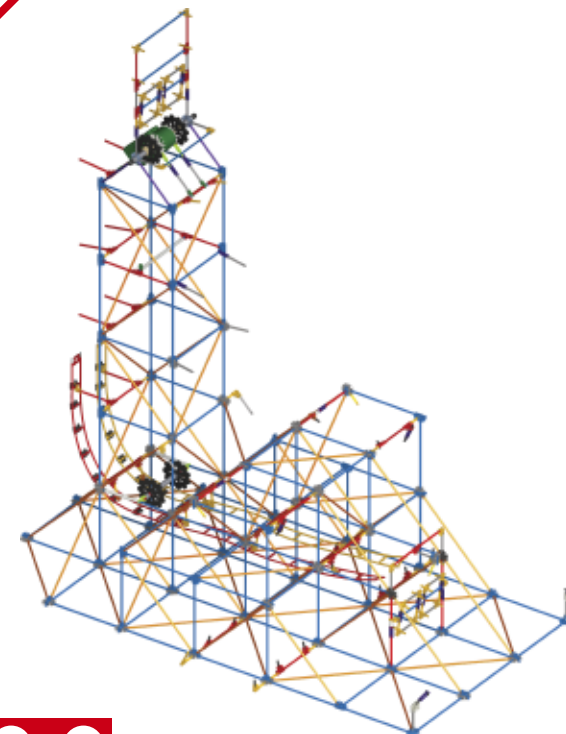

Always join this end of the track to the previous track piece first, then connect the rest of the track to the tower.

- (FR)** Connecte toujours le côté supérieur du circuit contre le côté supérieur tout au long de la construction.
- (ES)** Al construir, conecta siempre la Pista de lado superior a lado superior.
- (DE)** Die einzelnen Schienenstücke müssen immer mit der Oberseite nach oben zeigen, wenn sie miteinander verbunden werden.
- (IT)** Collega sempre la rotaia parte superiore a parte superiore in tutta la costruzione.
- (PT)** Liga sempre a face superior da Pista à face superior durante a montagem.
- (NL)** Maak steeds de bovenkant van het spoor vast aan de bovenkant tijdens de opbouw.
- (SV)** Fäst alltid denna änden på banan först vid föregående del, och koppla sedan resten av banan till tornet.
- (DA)** Sæt altid denne ende af skinnerne først på det forrige stykke, dernæst forbindes resten af skinnerne til tårnet.
- (NO)** Fest alltid først denne enden av sporet til den forrige delen; fest deretter resten av sporet til tårnet.
- (FI)** Kiinnitä aina radan tämä pää ensin edelliseen osaan, ja kiinnitä sitten radan loppuosa torniin.

1 - 44

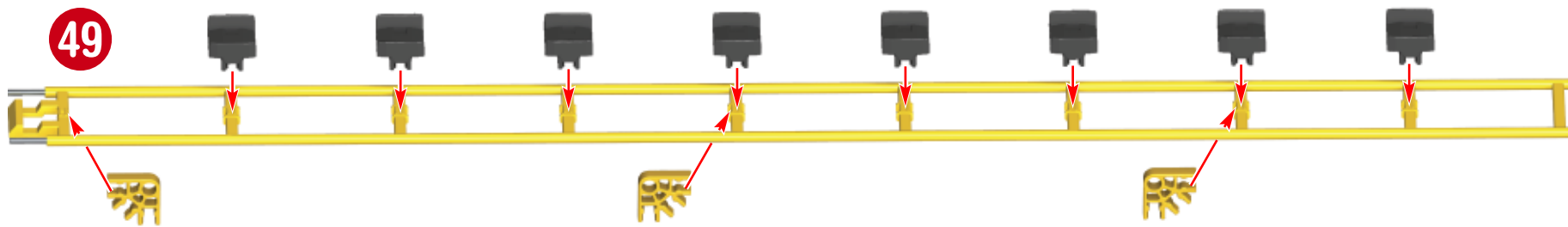
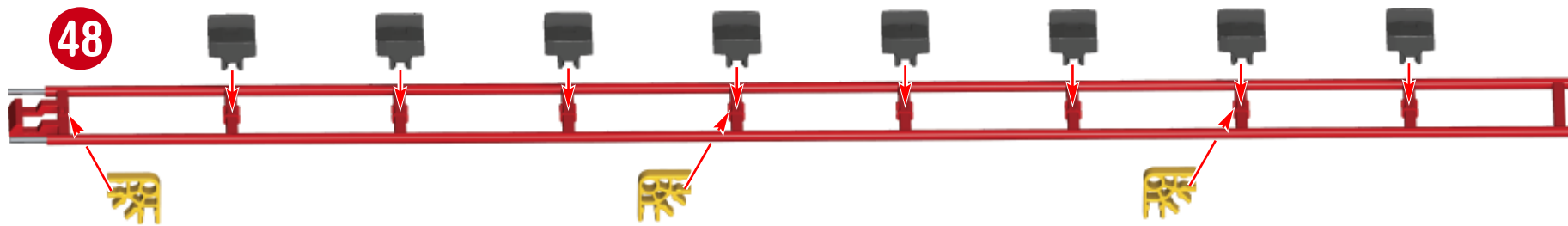

50

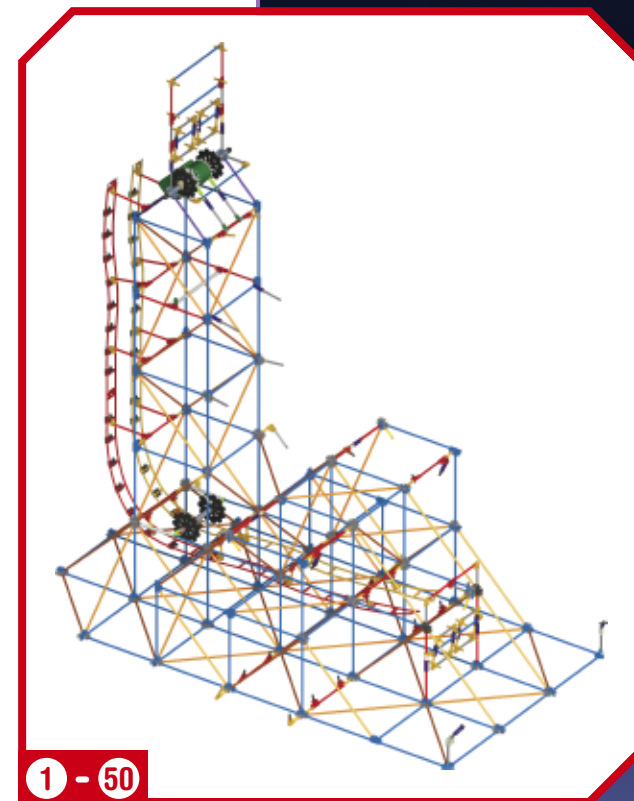
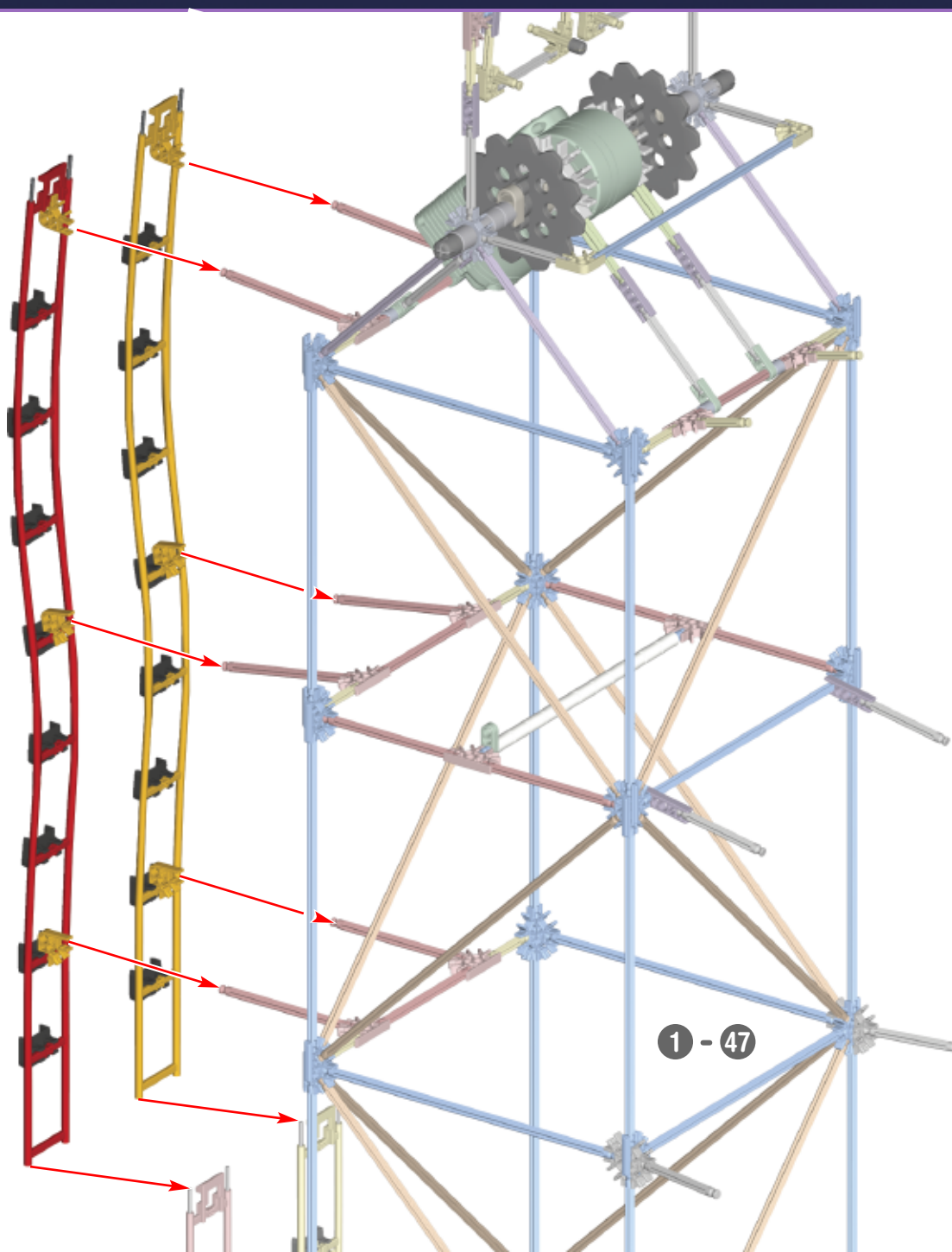

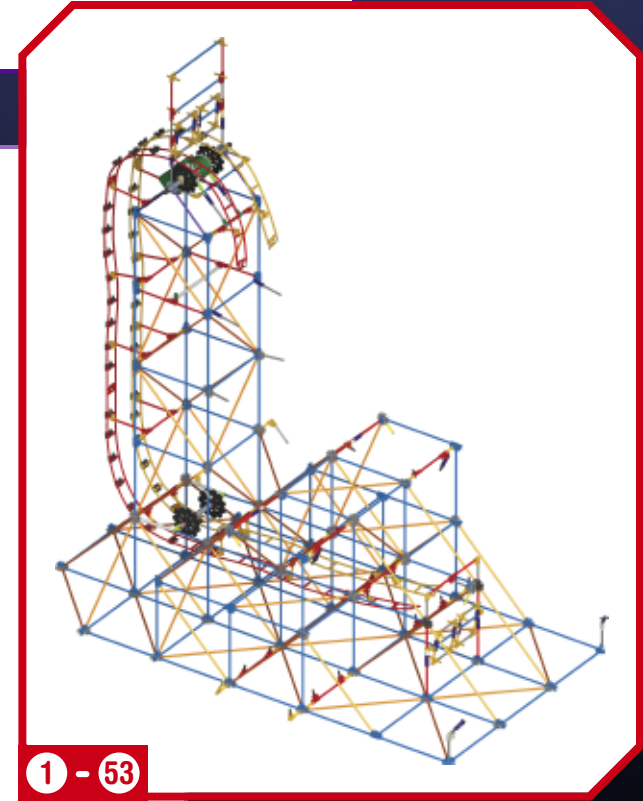
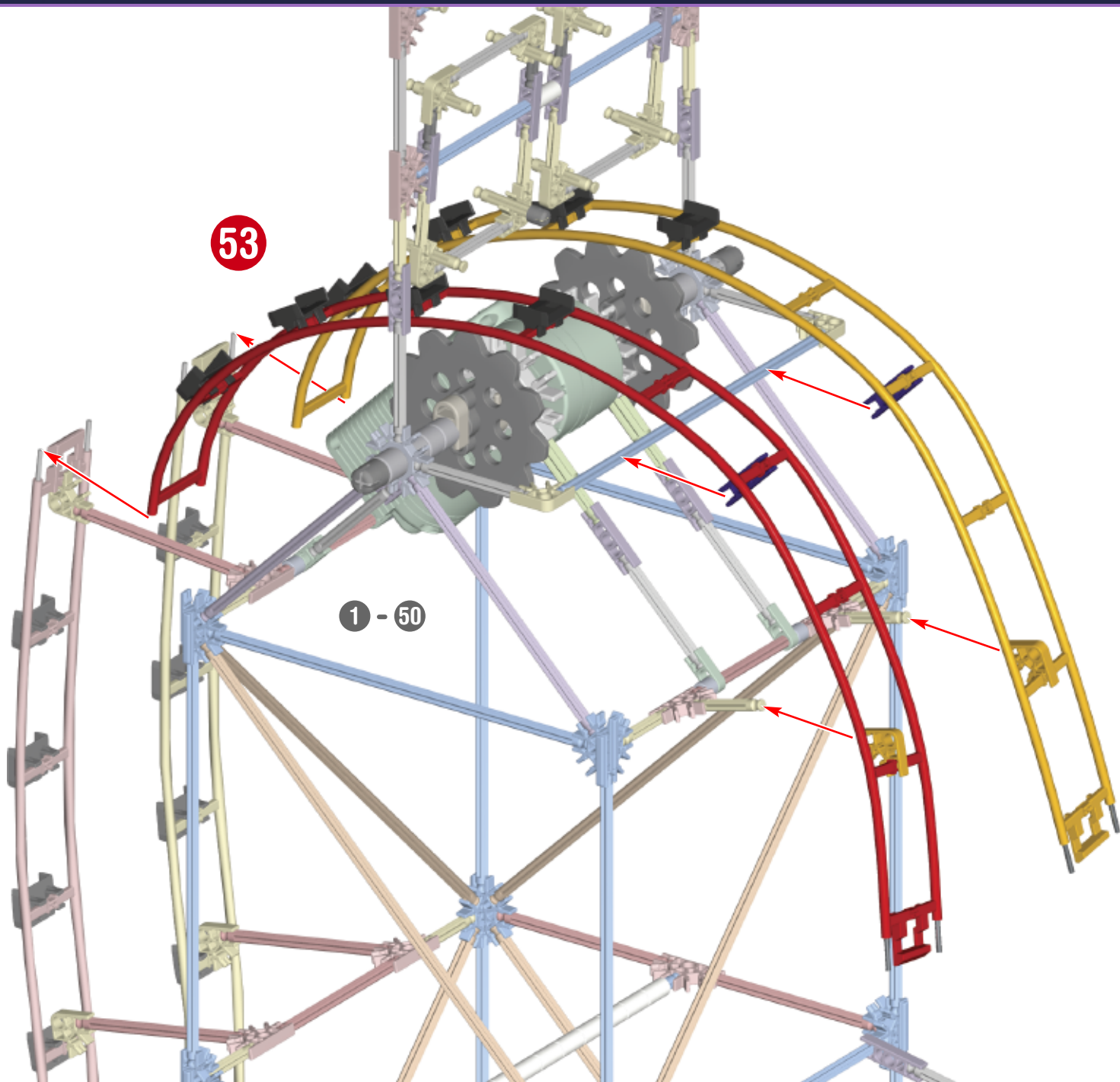
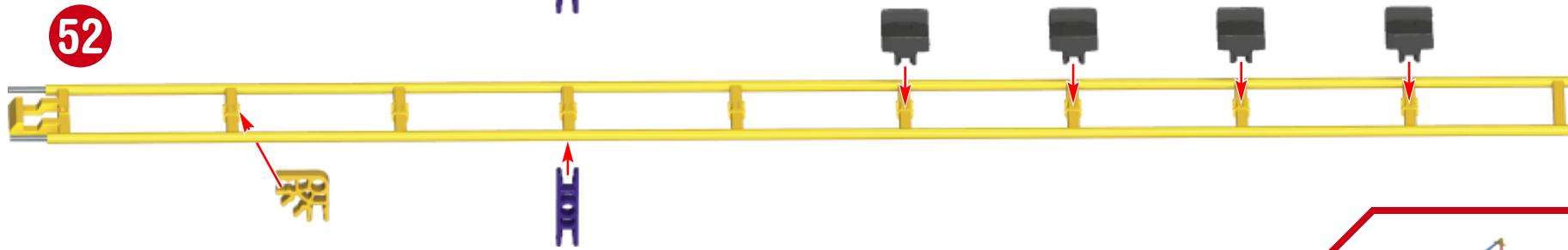
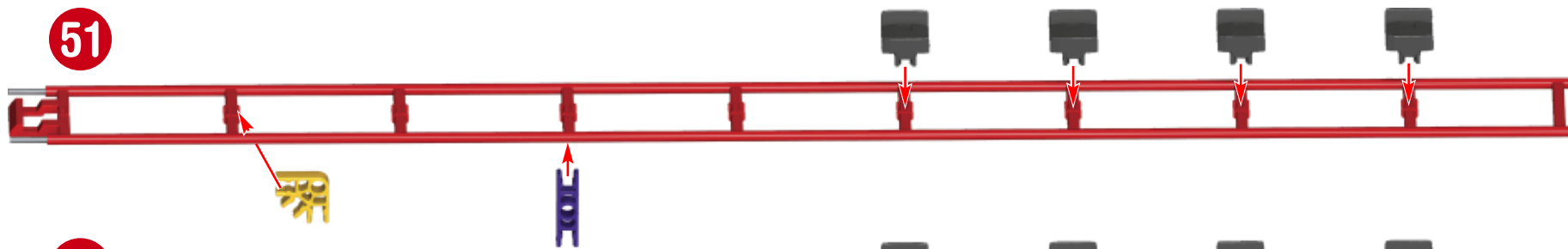



54



55

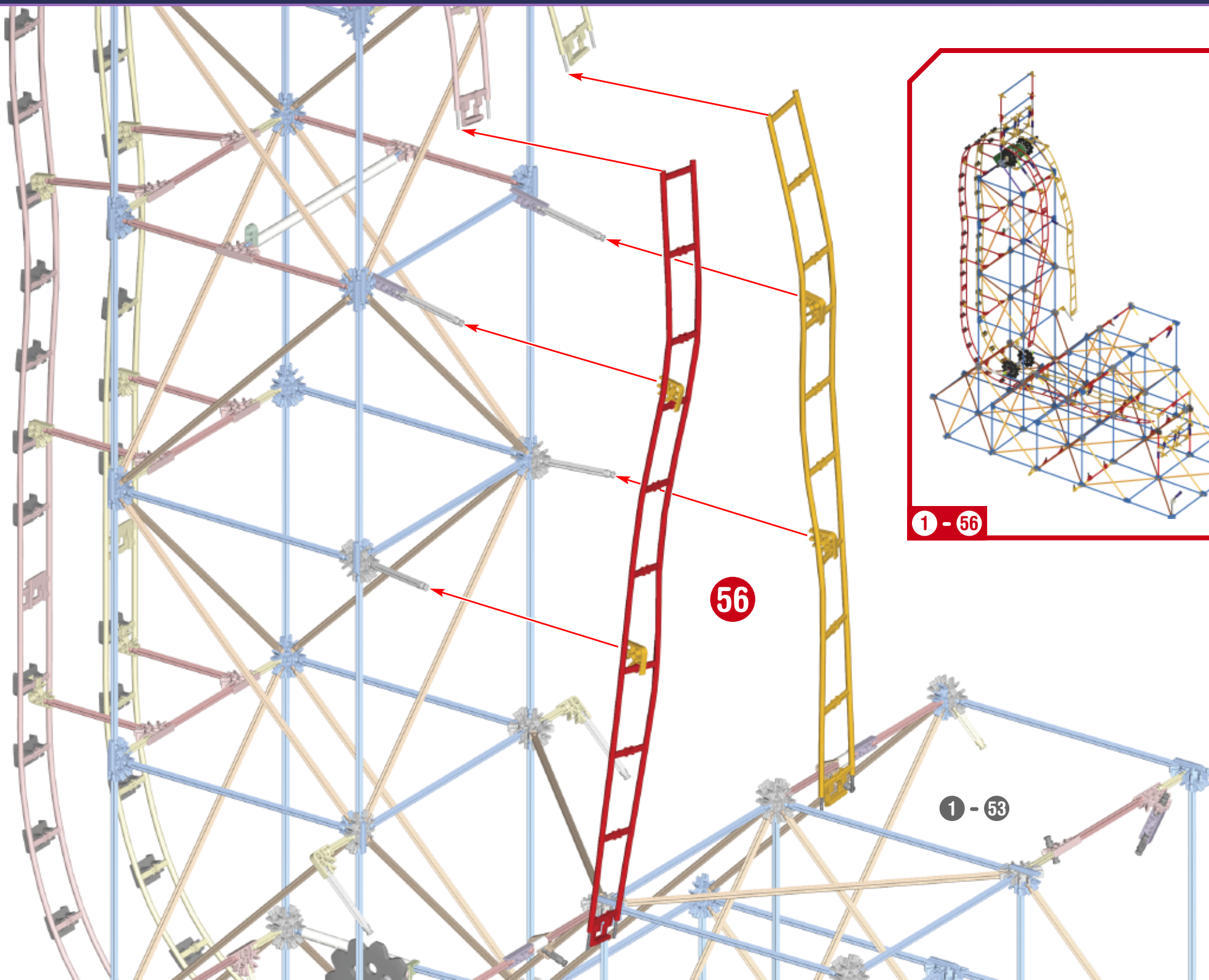

56

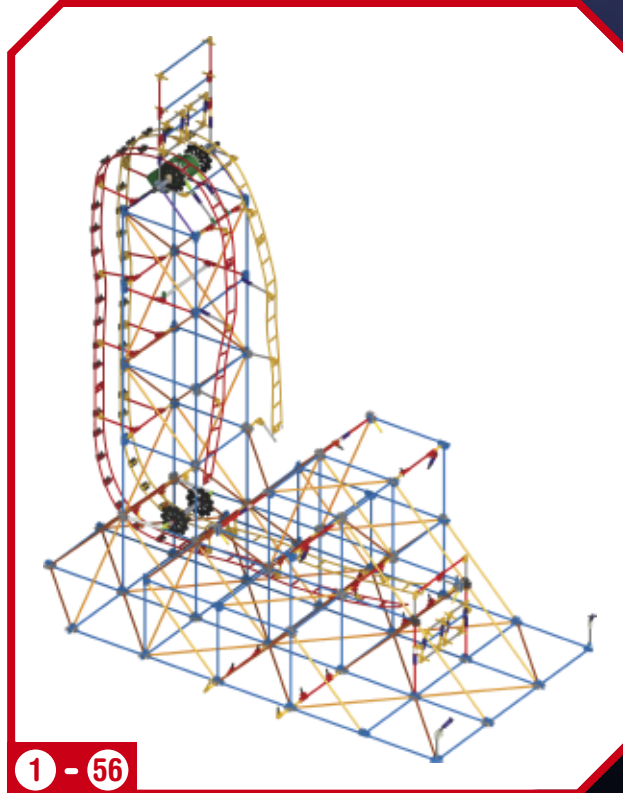

1 - 56

1 - 53



57



58

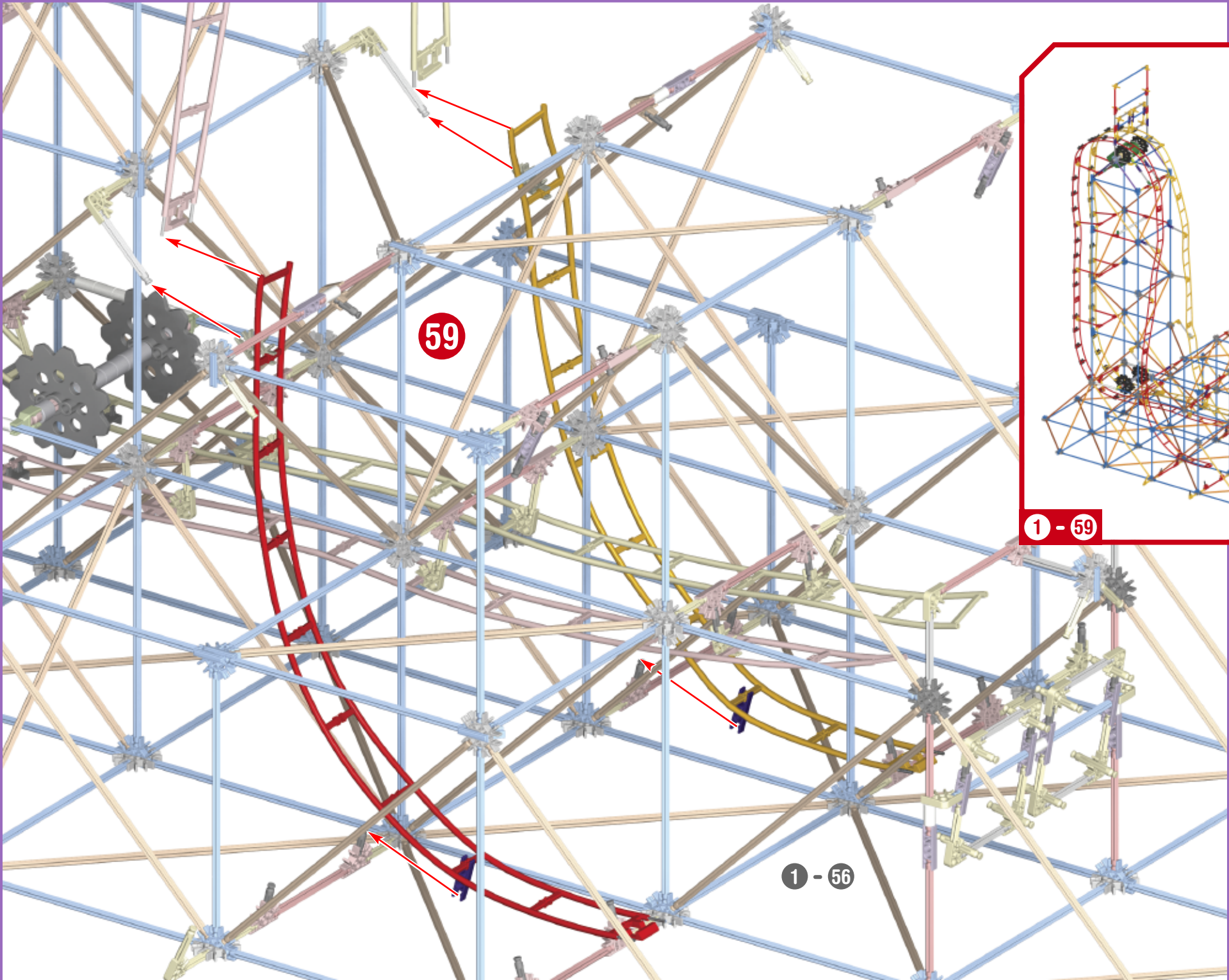

59

1 - 56

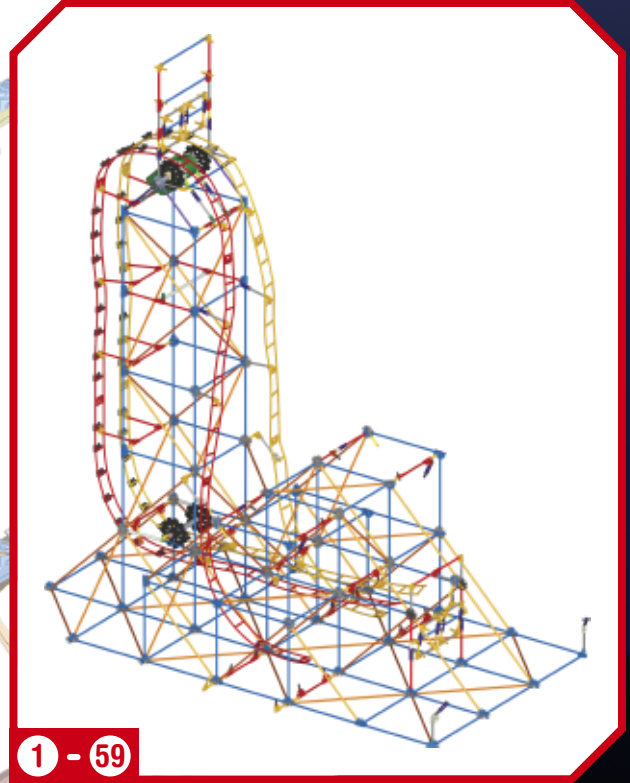

1 - 59



60



61

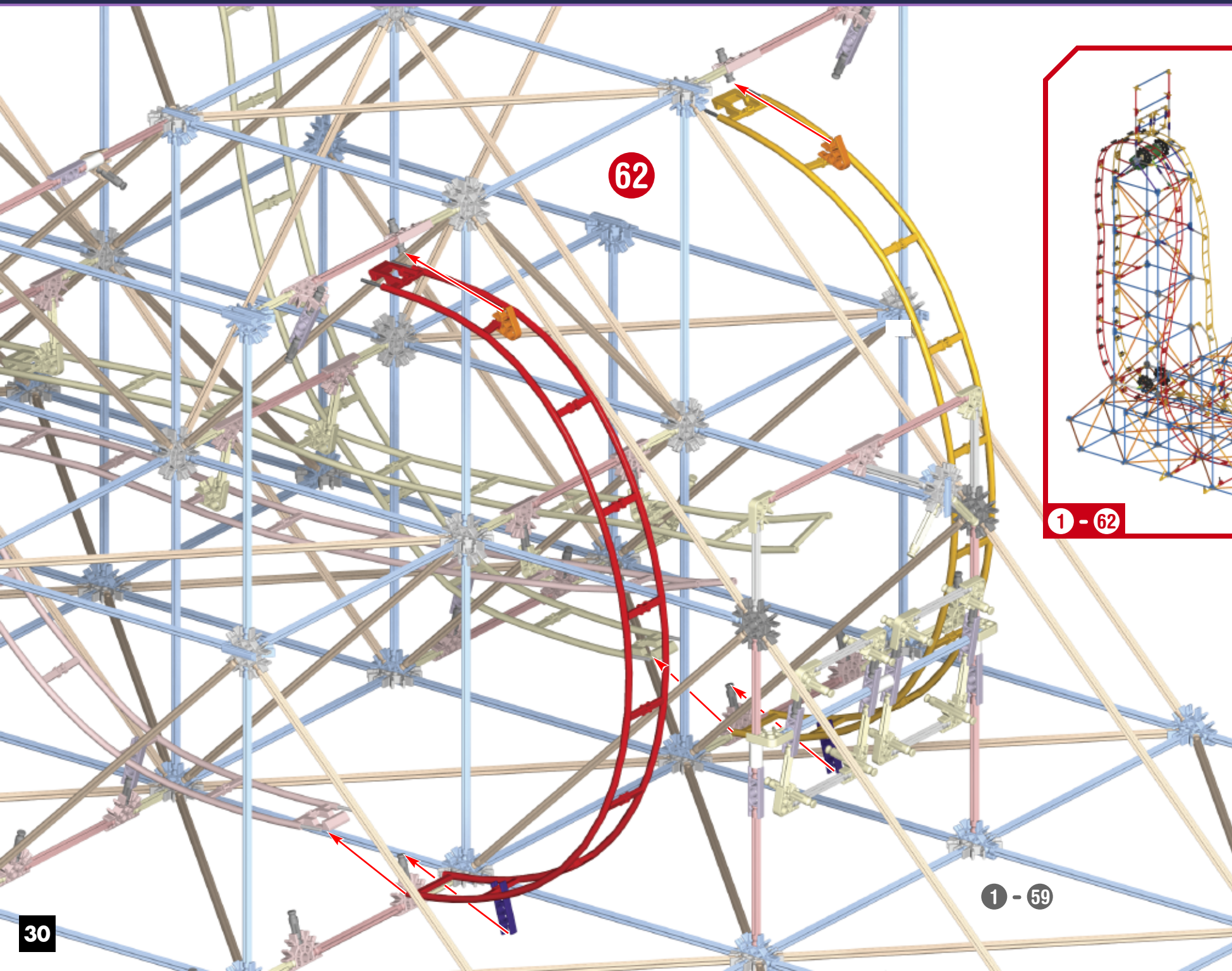

62

1 - 59

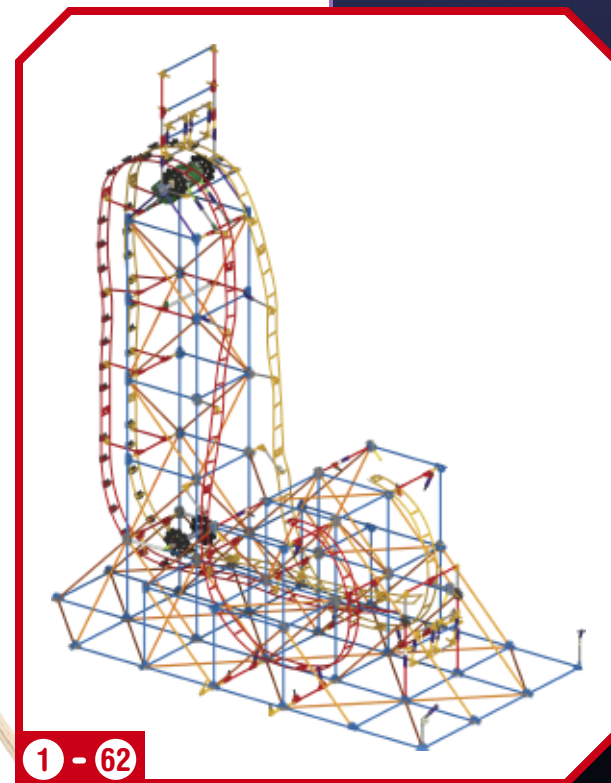

1 - 62

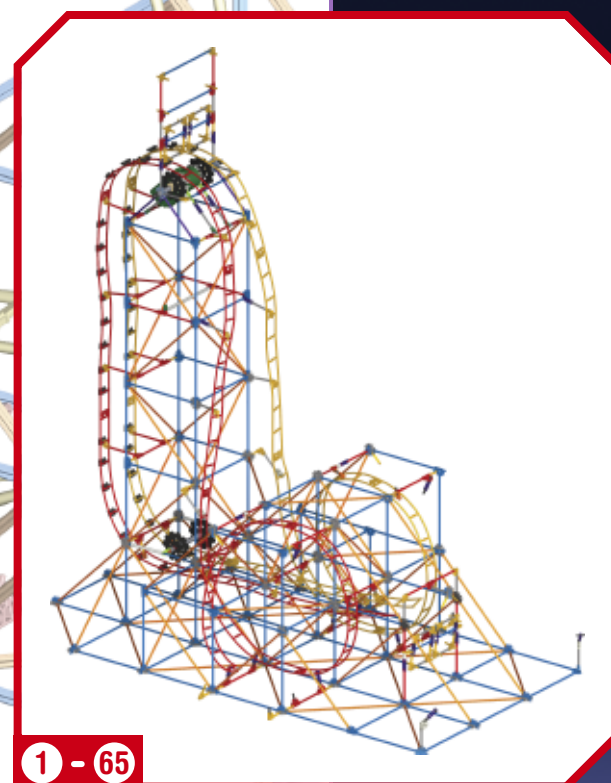
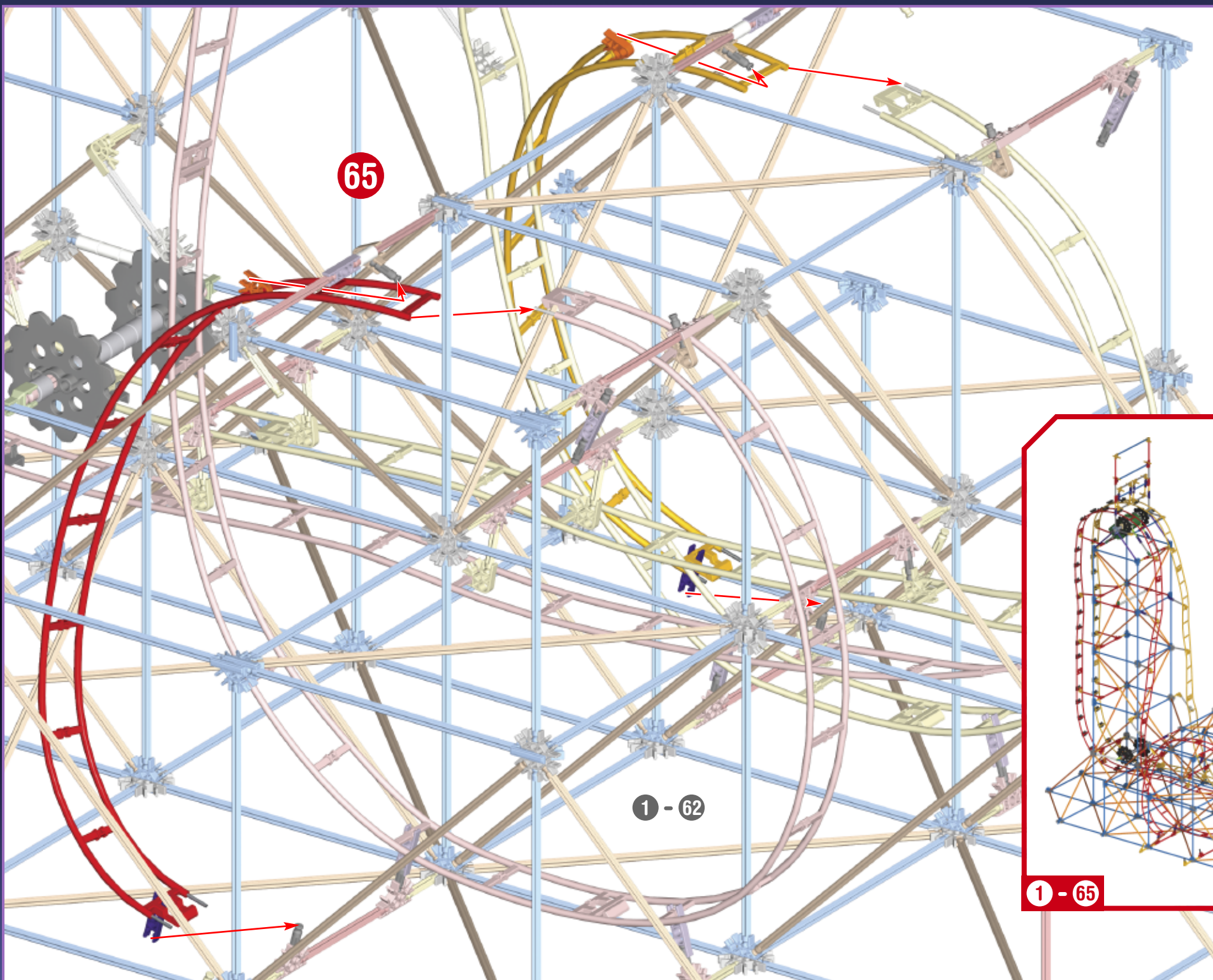
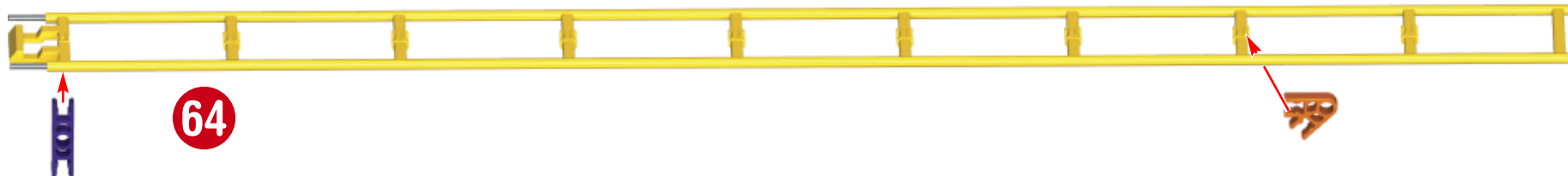

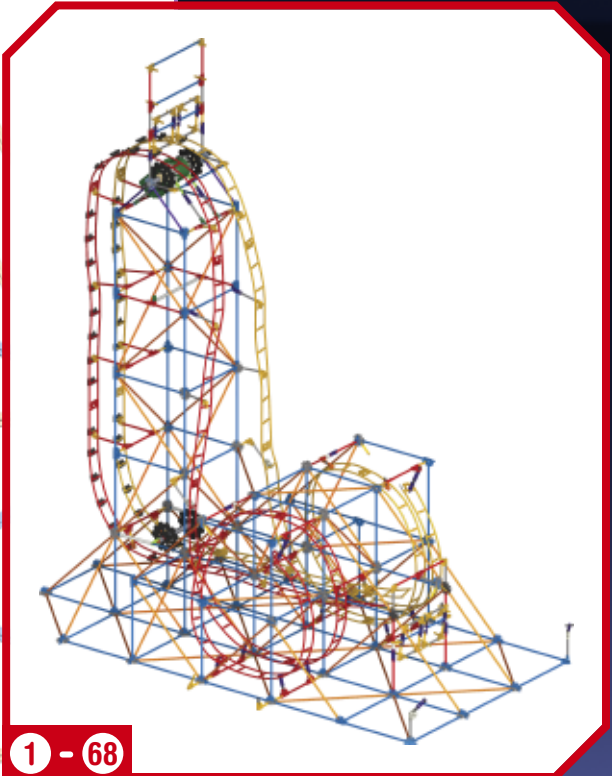
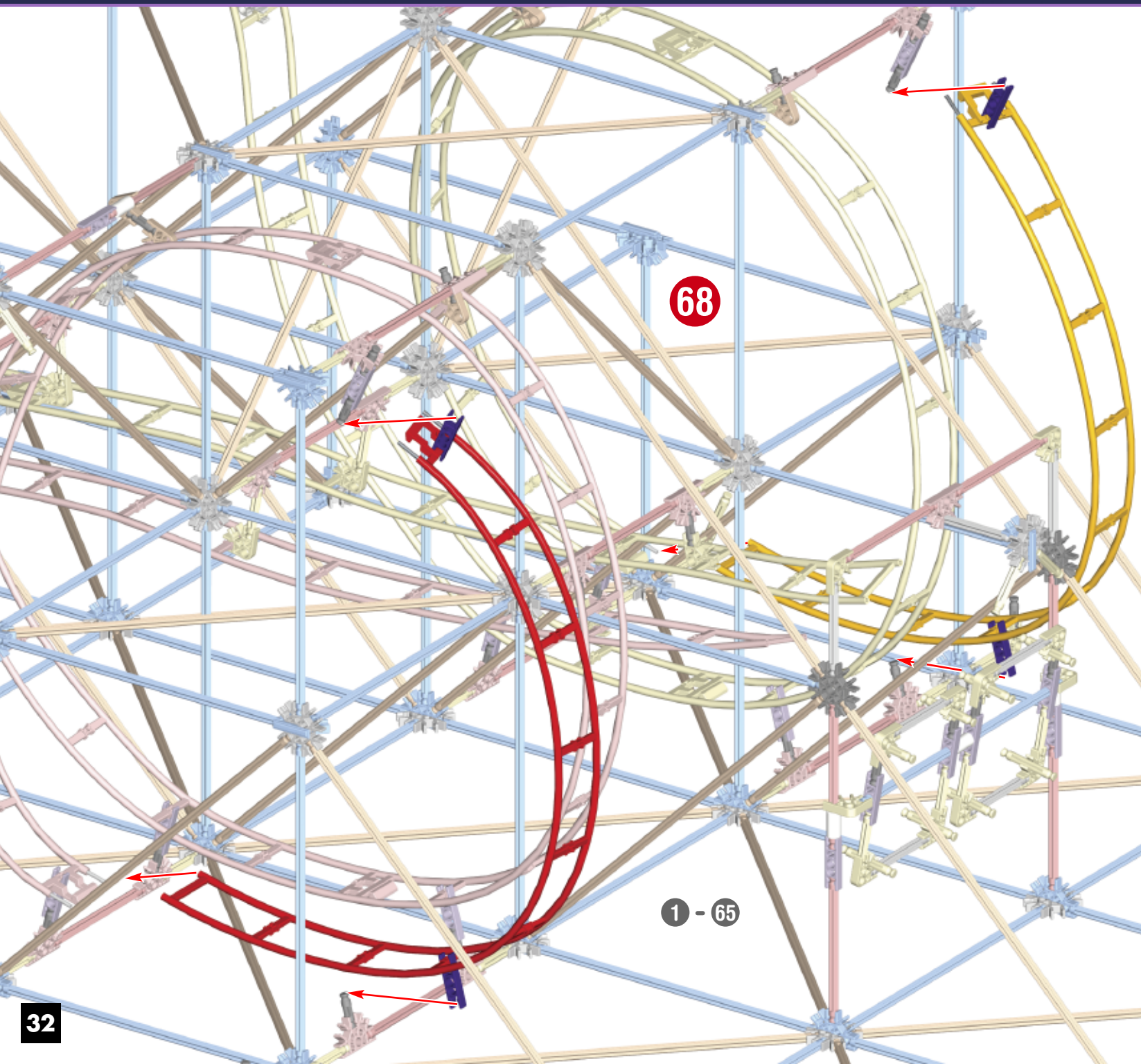
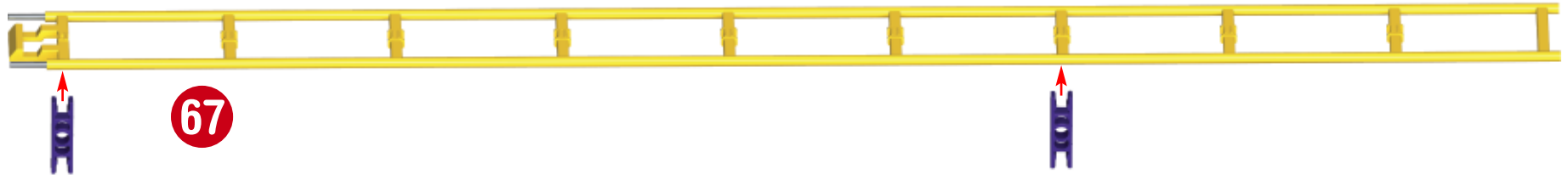

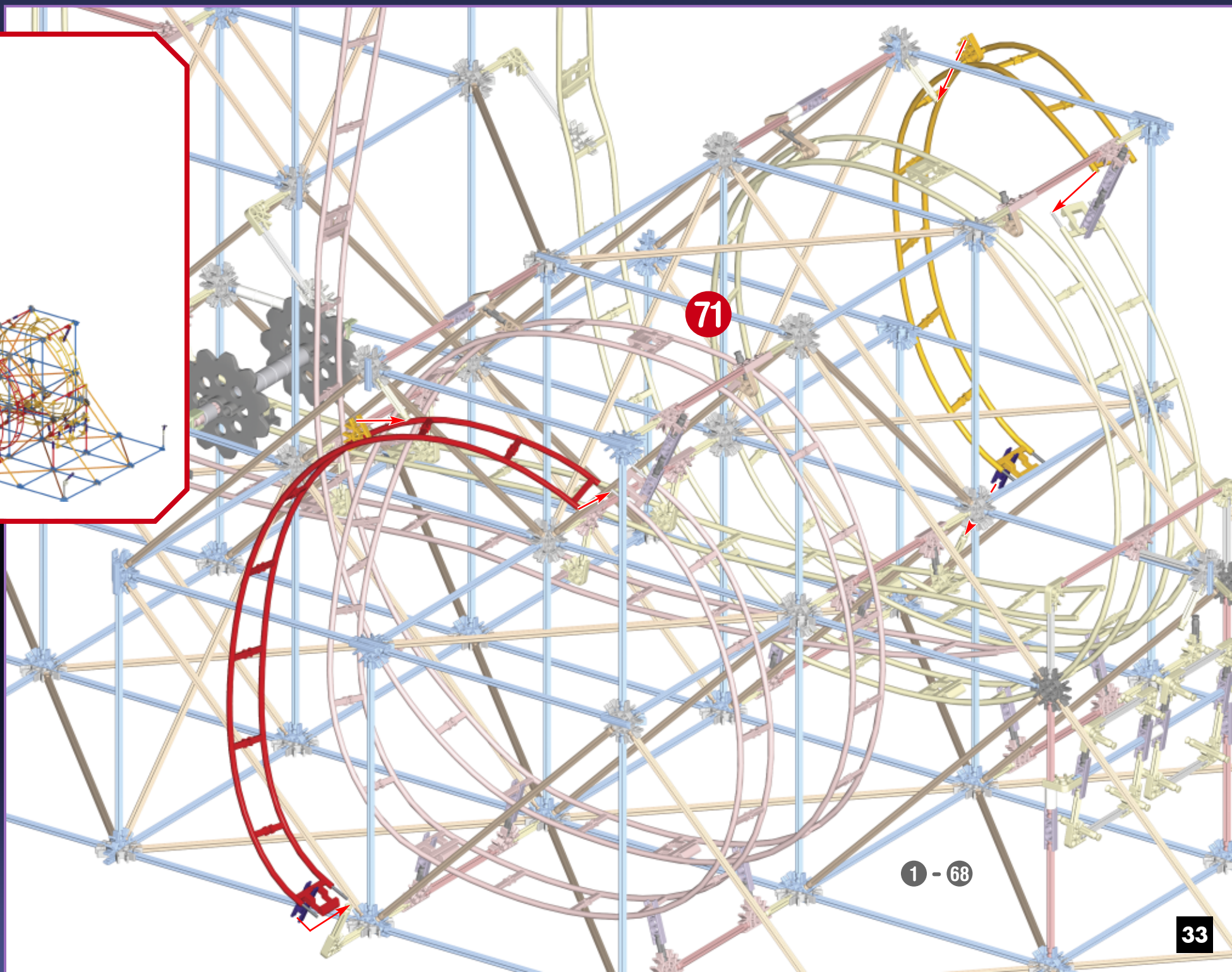
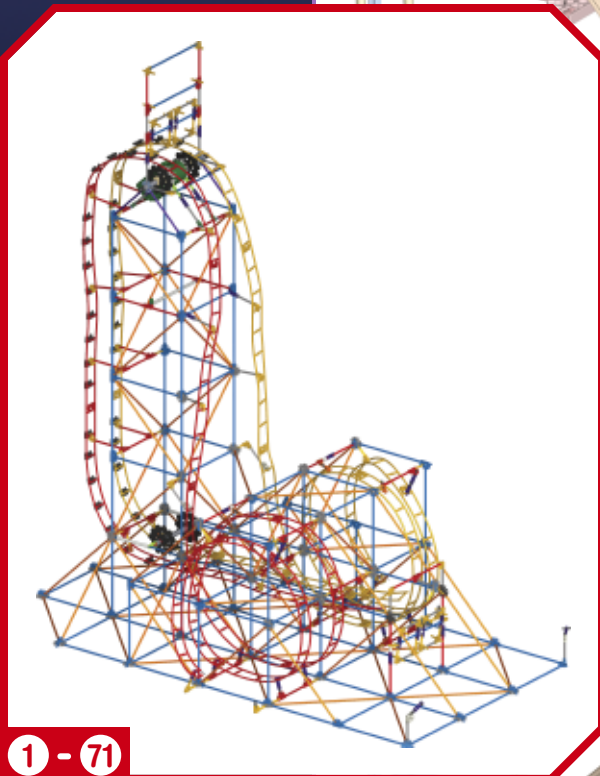
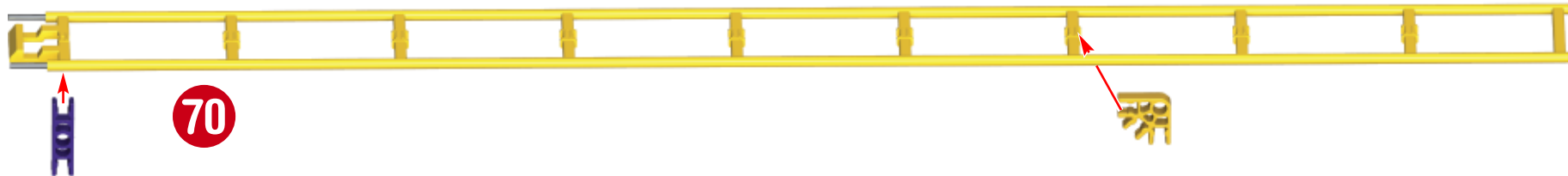

1 - 68



72



73

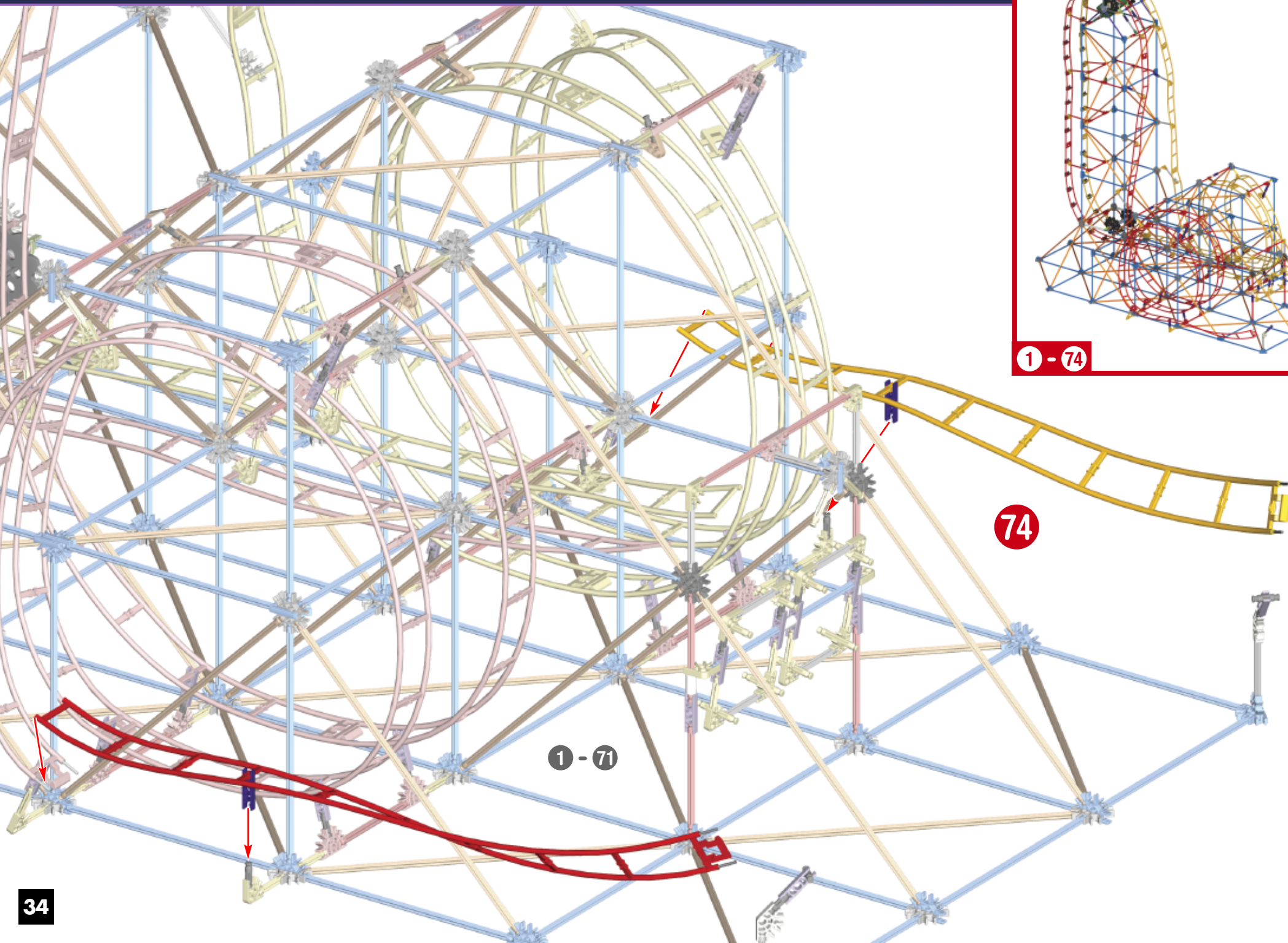

1 - 71

74

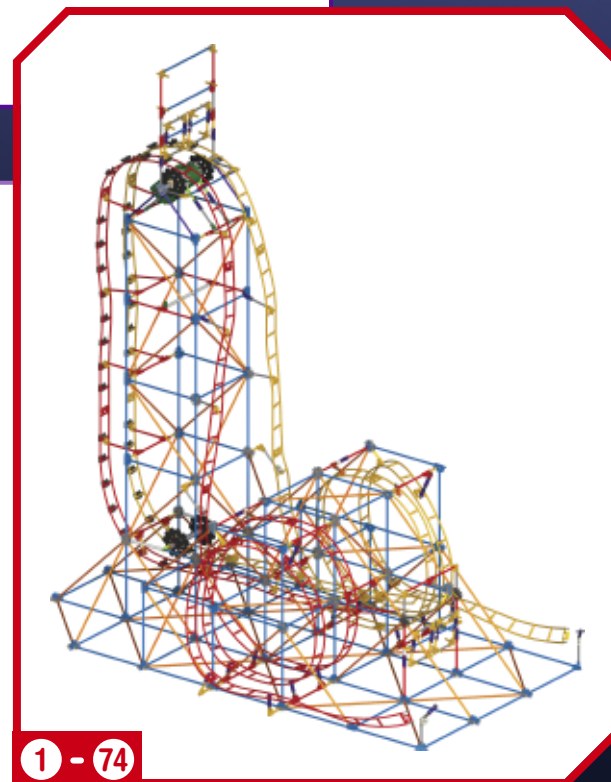

1 - 74



75



76

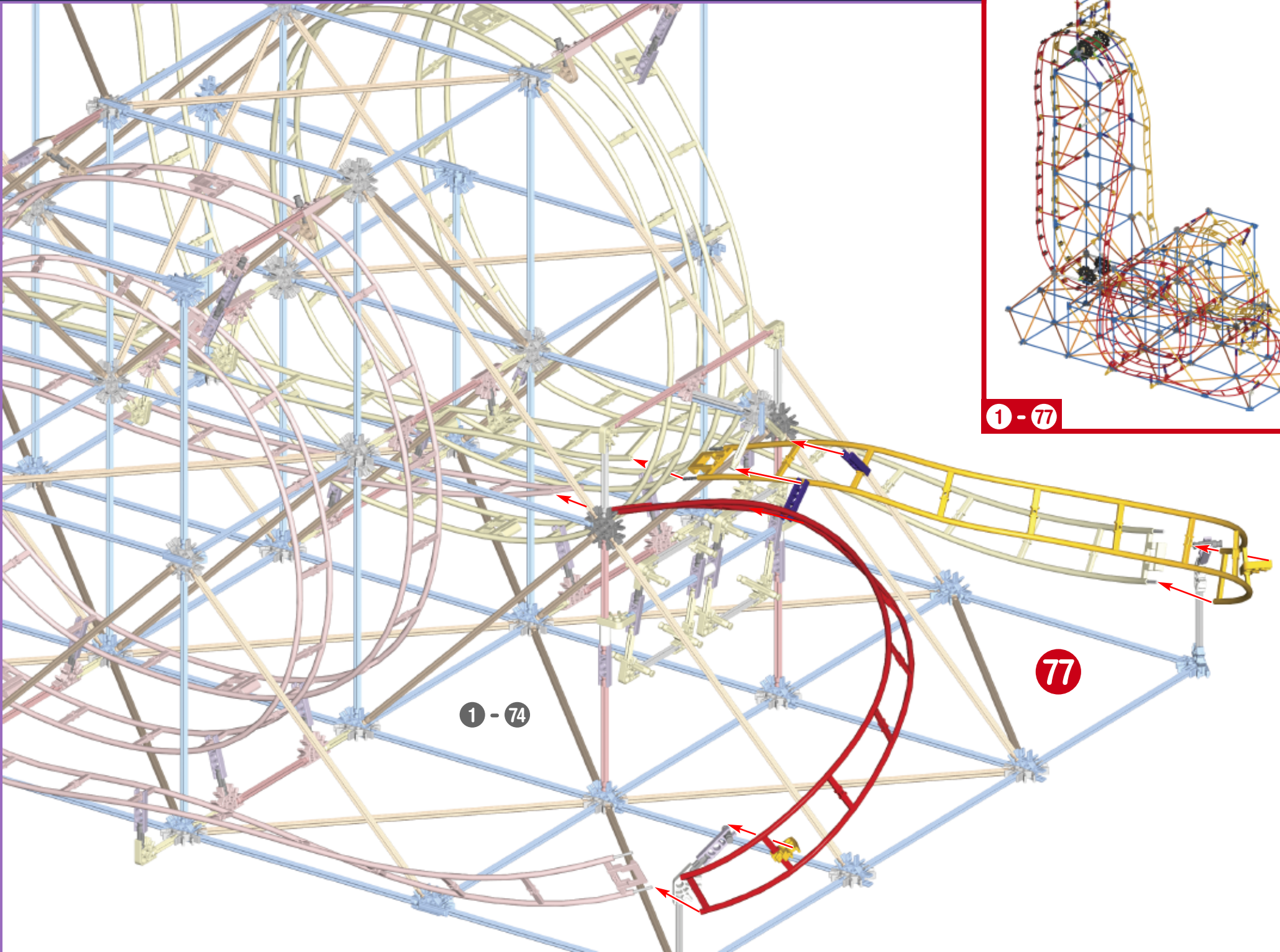

1 - 74

77

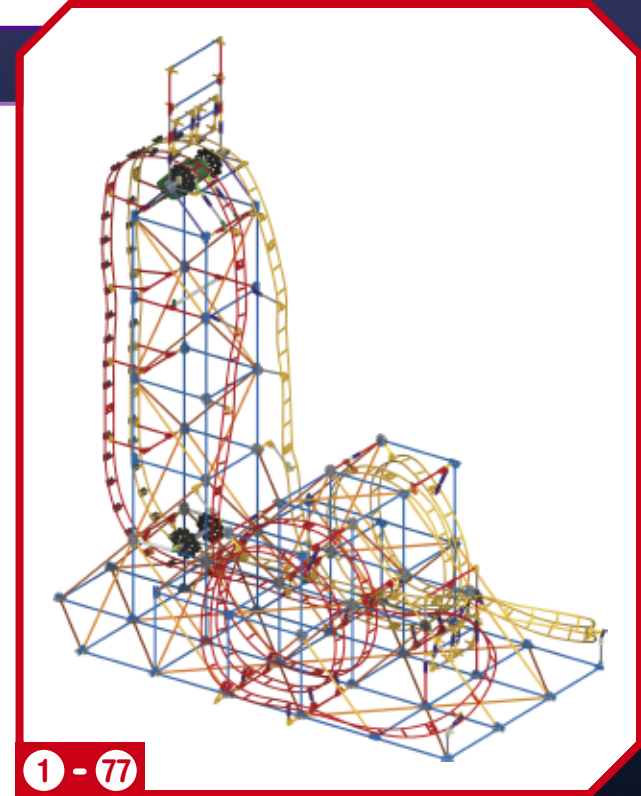

1 - 77



IMPORTANT: Attach all the chain links in the same direction.

(FR) IMPORTANT : Attache les chaînons dans le même sens.

(ES) IMPORTANTE: Conecta los Eslabones de la Cadena en la misma dirección.

(DE) WICHTIG: Befestige die Kettenglieder immer in die gleiche Richtung.

(IT) IMPORTANTE: Collegare le maglie della catena nella stessa direzione.

(PT) IMPORTANTE: Prende os Elos da Corrente seguindo a mesma direcção.

(NL) BELANGRIJK: Maak de ketenschakels vast in dezelfde richting.

(SV) VIKTIG: Fäst alla kedjelänkar i samma riktning.

(DA) VIGTIG: Sæt alle kædens led på i samme retning.

(NO) VIKTIG: Fest alle kjedeledene i samme retning.

(FI) TÄRKEÄÄ: Kiinnitä kaikki ketjulenkit samaan suuntaan.

x24

78



x2

79



x3

x3

x10



x2

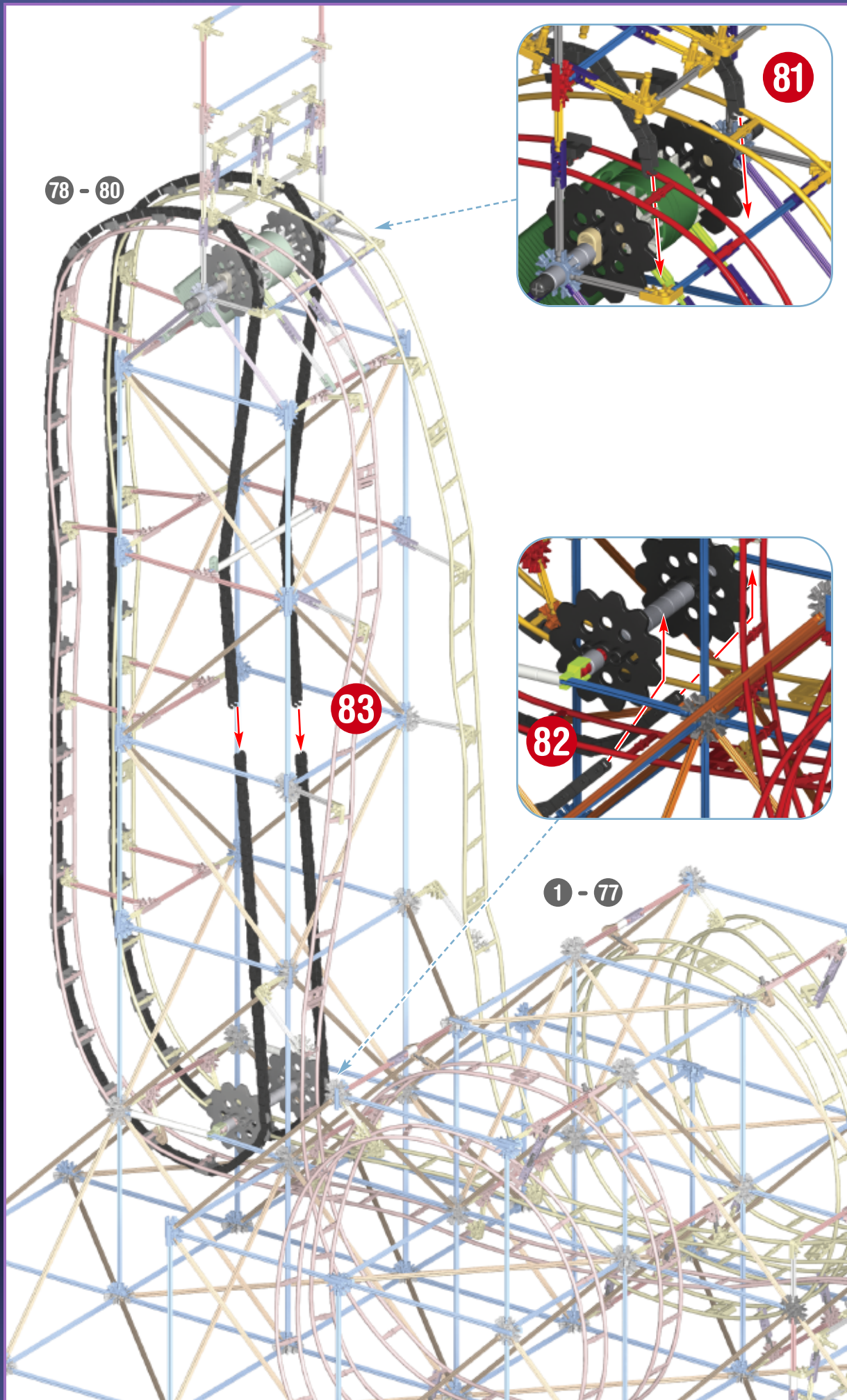
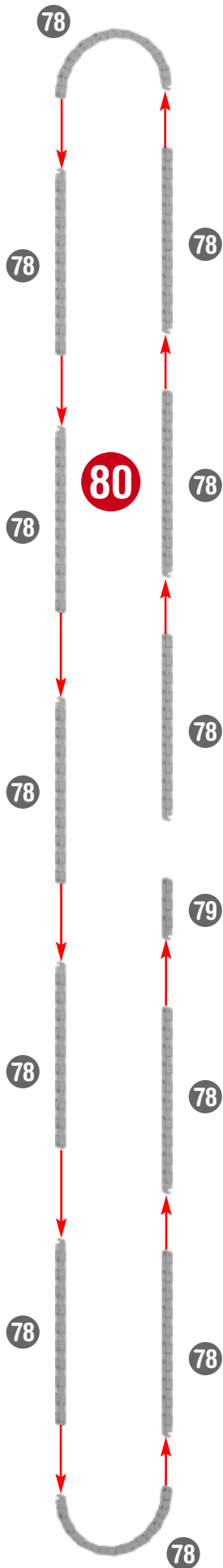

ATTACHING GRAPHIC PANELS

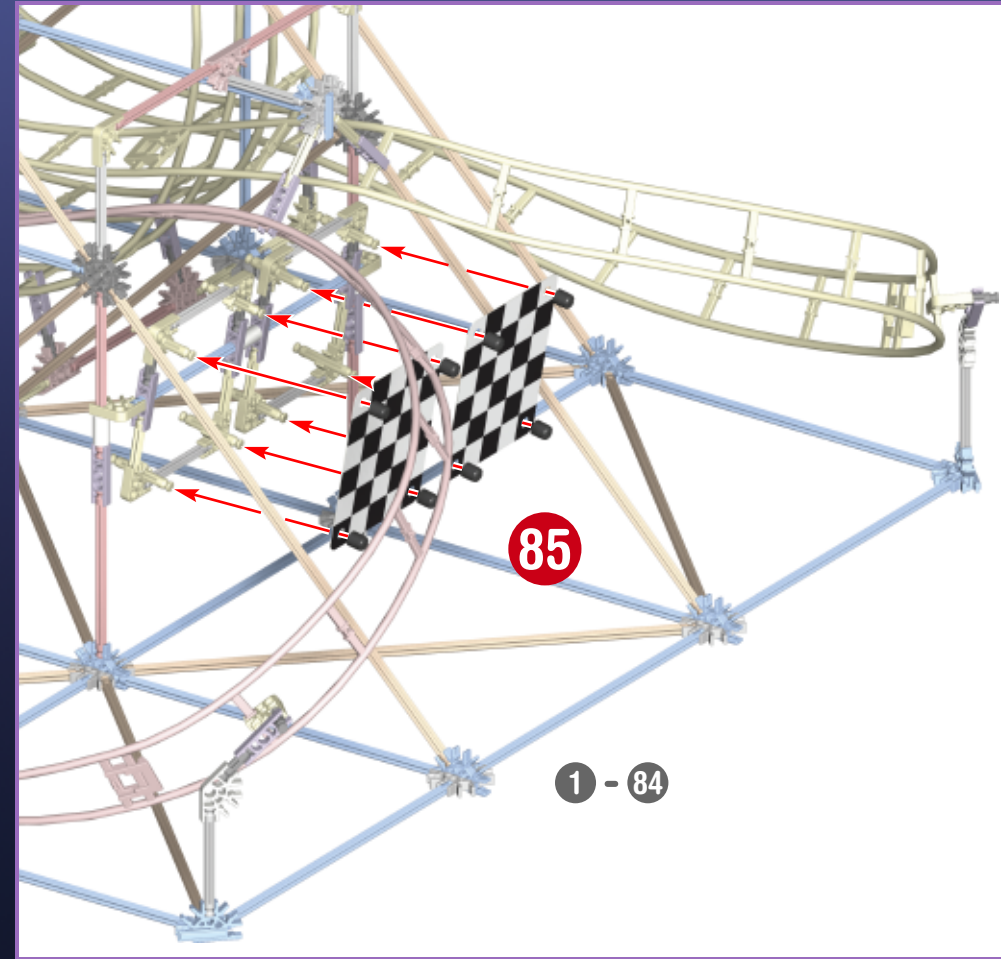
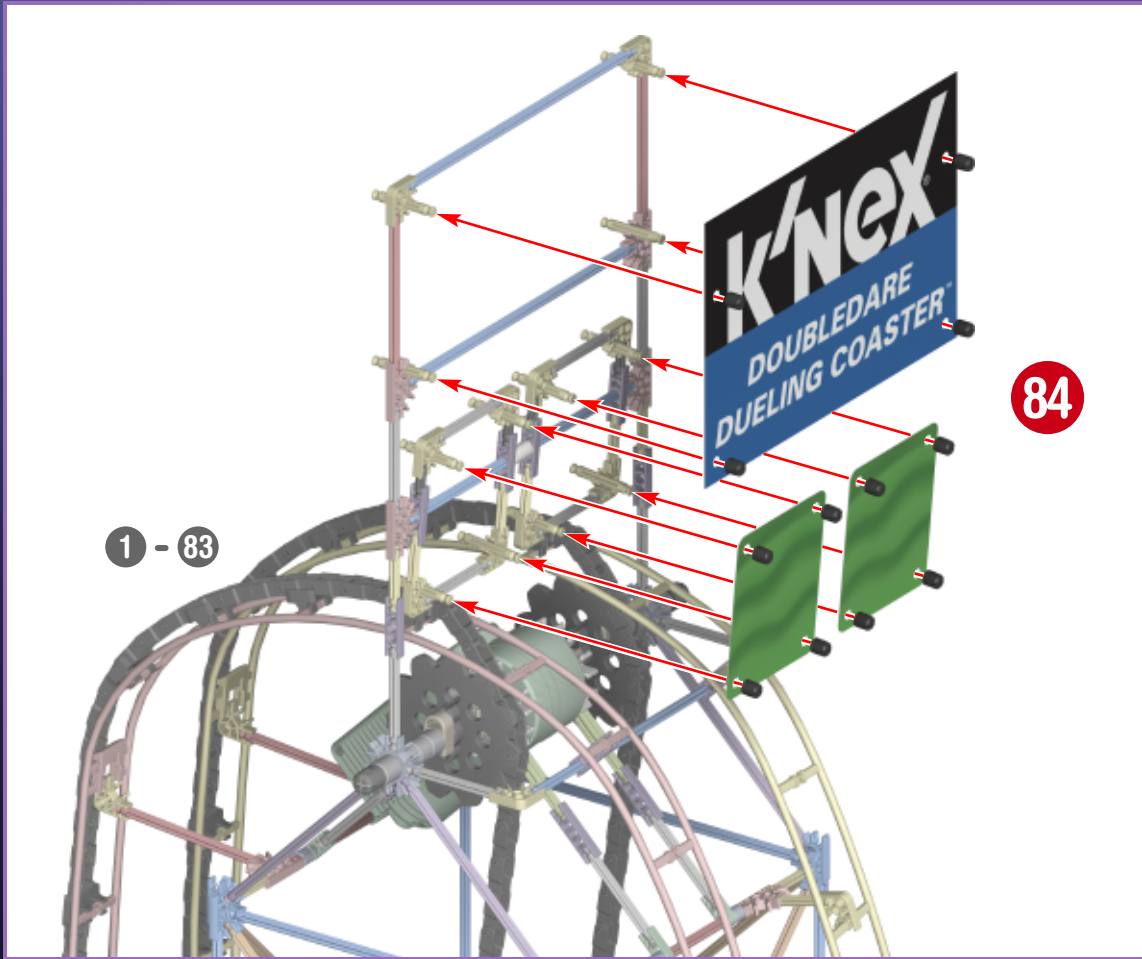

ATTACHING COASTER CARS

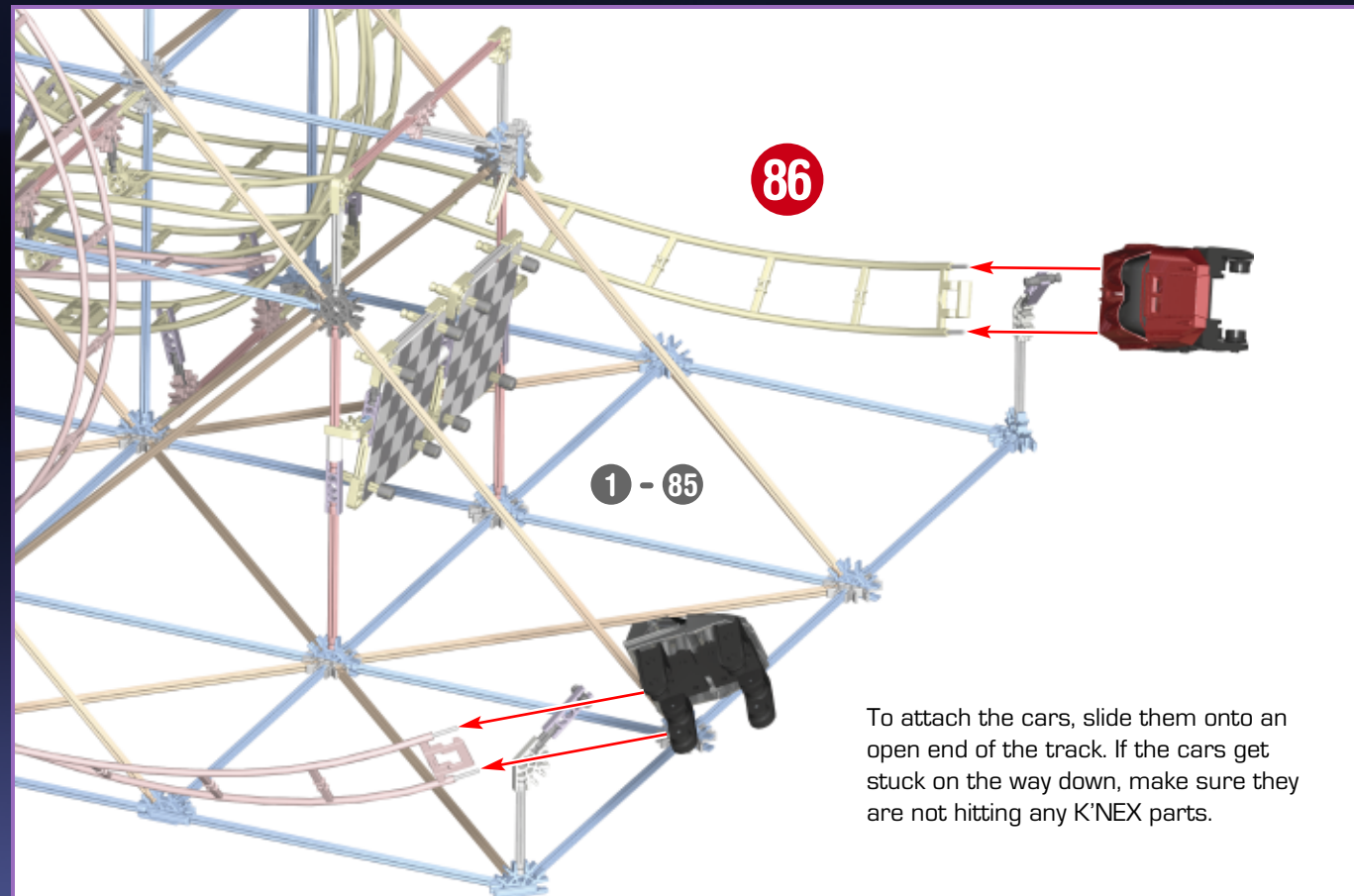

To attach the cars, slide them onto an open end of the track. If the cars get stuck on the way down, make sure they are not hitting any K'NEX parts.

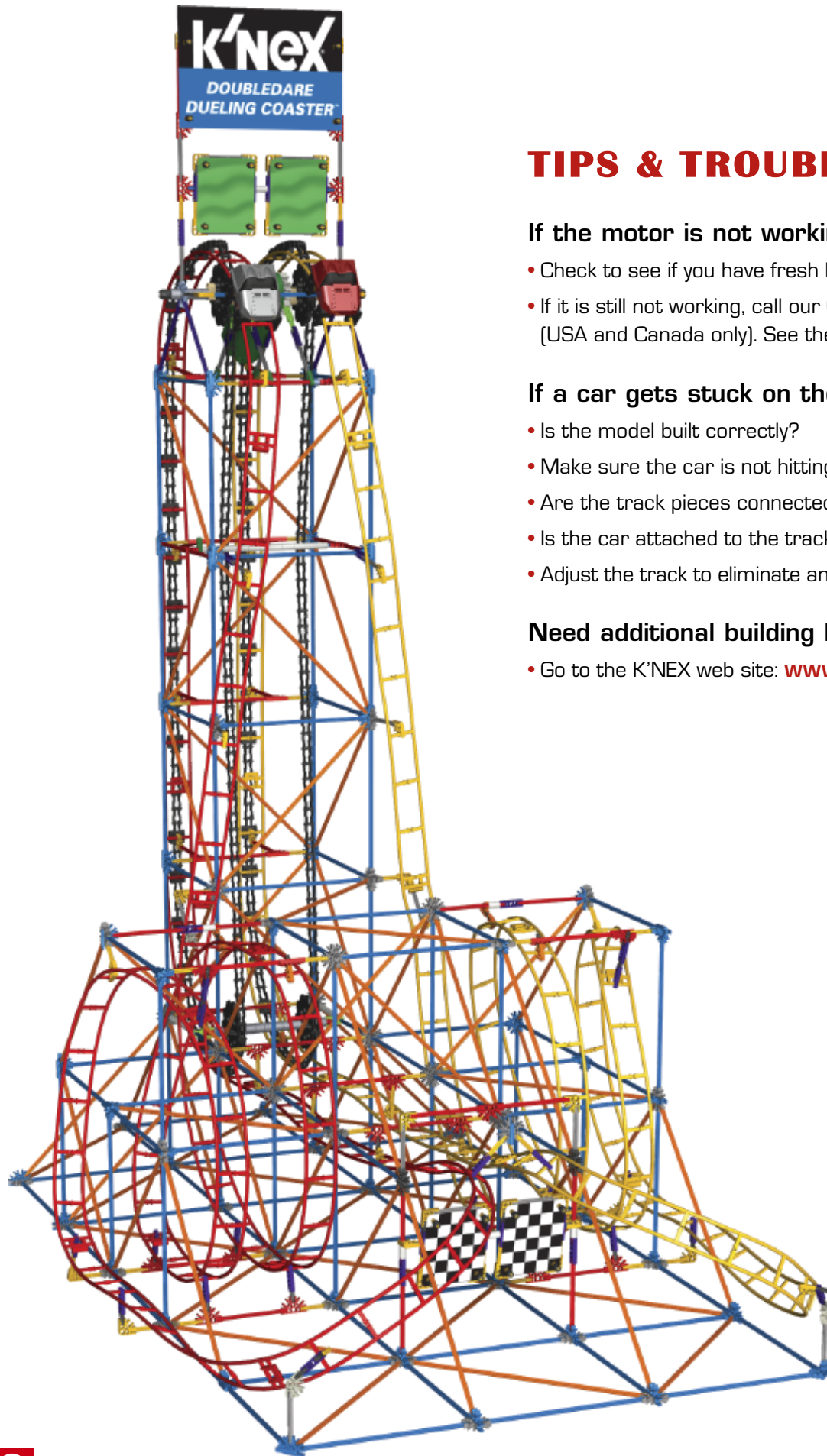

TIPS & TROUBLESHOOTING

If the motor is not working properly:

- Check to see if you have fresh batteries and that they are installed correctly.
- If it is still not working, call our Consumer Hotline at 1-800-KID-KNEX (USA and Canada only). See the back cover for other ways to contact K'NEX.

If a car gets stuck on the track:

- Is the model built correctly?
- Make sure the car is not hitting any K'NEX parts.
- Are the track pieces connected properly?
- Is the car attached to the track correctly?
- Adjust the track to eliminate any flat or little bumpy spots on the track.

Need additional building help?

- Go to the K'NEX web site: www.knex.com/tips

BUILDING IDEA

Visit www.knex.com/thrill-rides

(FR) Idée de construction

Visite www.knex.com/thrill-rides

(ES) Idea para la construcción

Visitar www.knex.com/thrill-rides

(DE) Bauvorschlag

Besuche www.knex.com/thrill-rides

(IT) Idea di costruzione

Visita www.knex.com/thrill-rides

(PT) Ideia de construção

Visita a www.knex.com/thrill-rides

(NL) Idee voor bouwen

Bezoek www.knex.com/thrill-rides

(SV) Byggtips

Logga in till www.knex.com/thrill-rides

(DA) Byggeidé

Aflæg besøg på www.knex.com/thrill-rides

(NO) Byggeidé

Besøk www.knex.com/thrill-rides

(FI) Rakennusvihje

Loggaudu sivustoon www.knex.com/thrill-rides

FREEFALL COASTER™

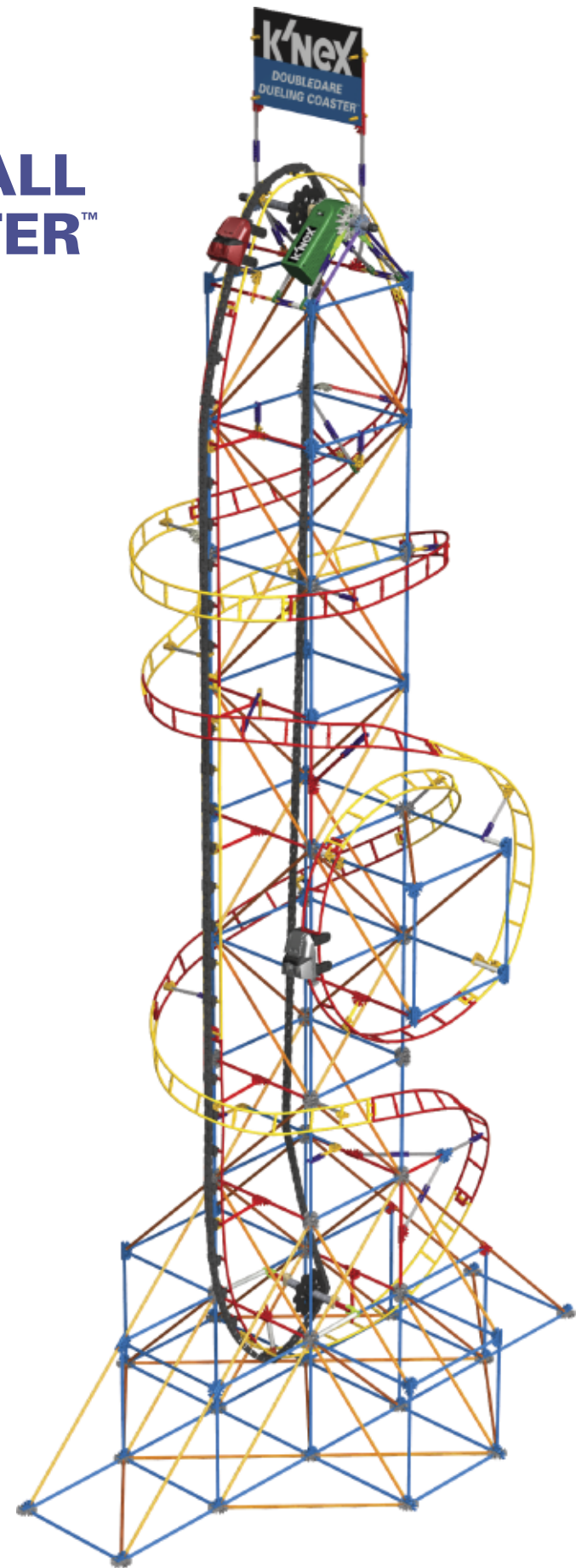

FR Français

(Page 2)

Informations importantes pour les parents et les enfants
Garde ces instructions à portée de la main. Elles comportent d'importantes informations de sécurité.

Lis tous les avertissements et les instructions avant de commencer le montage et l'exploitation du modèle.

AVERTISSEMENT : DANGER D'ÉTOUFFEMENT - Petites pièces. Ne convient pas aux enfants de moins de 3 ans.

ATTENTION : Garde les cheveux, les doigts, la figure et les vêtements à l'écart de toutes les pièces mobiles.

ATTENTION : Faire attention de ne pas renverser le modèle. Le modèle devrait être placé sur une surface plate et dure.

- Partage l'expérience K'NEX avec ton enfant et fais du montage K'NEX un agréable projet de famille.
- Prends ton temps lors du montage. Ne te presse pas.
- L'aide d'un adulte est recommandée.
- Essaye de situer ton modèle dans le même sens que les instructions durant le montage.
- Le produit et les couleurs peuvent varier.

Informations Pile

ATTENTION :

- S'assurer d'installer les piles correctement et de suivre toujours les directives des fabricants du jouet et des piles.
- Ne pas mélanger des piles neuves avec des piles usées. Ne pas mélanger des pilesalcalines avec des piles standard (Leclanché), ou des piles rechargeables [au nickel-cadmium]. Il convient d'utiliser uniquement des piles du type recommandé ou d'un type équivalent.
- Retirer toujours les piles faibles ou mortes du produit ; ne pas faire court-circuiter lesterminaux.
- Installer les piles en respectant la polarité (+/-) comme l'indique le schéma.

Conseils importants

- Les piles alcalines sont recommandées.
- I est déconseillé d'utiliser des piles rechargeables.
- Retirer les piles rechargeables du jouet avant de les recharger; elles doivent être chargées exclusivement en présence d'un adulte.
- Les piles qui ne sont pas rechargeables ne doivent pas être rechargées.
- Veiller à ce que les éléments restent à l'abri de la poussière ; ne pas les plonger dans l'eau ; ne pas utiliser dans l'eau.
- Ne pas jeter les piles dans le feu ; elles risqueraient de fuir ou d'exploser et d'entraîner des blessures.
- Retirer toutes les piles si le jouet restera inutilisé pendant longtemps.
- Ne mettez pas les petites tiges dans les trous du moteur, elles endommageraient le moteur et il n'est pas possible de les enlever.

Comment mettre et retirer des piles

- Introduis deux piles AA (ou LR6) comme l'indique le schéma.

(Page 3)

Notions de base K'NEX pour le montage

Démarre ta construction

Pour commencer ton modèle, trouve l'étape numéro 1 et suis les numéros. Chaque pièce a sa propre forme et sa propre couleur. Regarde les illustrations, trouve les pièces qui correspondent à ce que tu vois et assemble-les. Pour t'aider pendant que tu construis, oriente ton modèle dans le même sens que les instructions. Les flèches t'indiquent où les pièces s'assemblent, mais les points de raccordement n'ont pas tous des flèches. Les pièces de couleur délavée sont celles que tu as déjà assemblées.

Connecteurs

Tu peux assembler ces connecteurs tout à fait uniques en les faisant glisser l'un avec l'autre. Pousse fort jusqu'à ce que tu entendes un « clic ». Lis les instructions attentivement et positionne-les horizontalement ou verticalement, en suivant exactement les illustrations.

Espaceurs

Il y a des endroits sur ton modèle ou tu auras besoin de te servir d'espaceurs. Assure-toi d'utiliser la bonne couleur et le nombre d'espaceurs indiqué sur les instructions.

Chaîne

Assure-toi de fixer tous les maillons de la chaîne dans le même sens.

(Page 23)

Conseils pour le circuit :

- Les voitures roulent sur la partie supérieure du circuit. Pour fixer les voitures, pince légèrement le circuit et fixe les roues dessus. Connecte toujours le côté supérieur du circuit contre le côté supérieur tout au long de la construction.
- Fixe les guides de chaîne à la partie supérieure du circuit. Fixe les connecteurs à la partie inférieure du circuit exactement comme l'indique le schéma.
- Pousse bien les connecteurs jusqu'à ce qu'ils « cliquent ».

(Page 37)

Pour fixer les voitures, pince légèrement le circuit et fixe les roues dessus. Si des voitures restent coincées au cours de la descente:Vérifie que la voiture ne heurte pas des pièces K'NEX.

(Page 38)

Dépannage :

Si le moteur ne marche pas :

- Vérifie que tu as des piles neuves et qu'elles sont installées correctement.
- Si ça ne marche toujours pas, appelle notre ligne d'assistance à la clientèle à 1-800-KID-KNEX (USA et Canada uniquement). Regarde au verso pour d'autres moyens de contacter K'NEX Limited Partnership Group.

Si des voitures restent coincées au cours de la descente :

- Est-ce que le modèle est construit comme il faut ?
- Vérifie que la voiture ne heurte pas des pièces K'NEX.
- Est-ce que les pièces du circuit sont connectées comme il faut ?
- Est-ce que la voiture est fixée au circuit comme il faut ?
- Ajuste le circuit de façon à y éliminer des endroits plats.

ES Español

(Página 2)

Información importante para los padres y niños

Guarda estas instrucciones en un sitio conveniente. Contienen información importante de seguridad.

Lee todas las advertencias e instrucciones antes de comenzar a construir y operar este modelo.

ADVERTENCIA: PELIGRO DE ASFIXIA - Piezas pequeñas. No es para niños menores de 3 años.

PRECAUCIÓN: Mantén el cabello, los dedos, la cara y la ropa alejada de las piezas móviles.

PRECAUCIÓN: Tenga cuidado para no inclinar el modelo sobre. El modelo se debe colocar en una superficie plana y dura.

- Compartan la experiencia K'NEX con su niño y hagan que la construcción con K'NEX sea una divertida aventura de toda la familia.
- Dedica tiempo a disfrutar el proceso de construcción. ¡No te apresures!
- Se recomienda la ayuda de un adulto.
- Mientras construyes, trata de colocar tu modelo en la misma dirección que se muestra en las instrucciones.
- El producto y los colores pueden variar.

Información acerca de las pilas

PRECAUCIÓN:

- Asegúrese de insertar las pilas correctamente y de siempre seguir las instrucciones del fabricante del juguete y de las pilas.
- No mezcle pilas viejas con nuevas, ni pilas alcalinas, estándar [carbón-cinc] o recargables [níquel-cadmio]. Se debe usar solamente pilas del mismo tipo, o las que se recomienden como equivalentes.
- Siempre retire las pilas débiles o gastadas del producto; no forme cortocircuito en los puntos de intercambio.
- Inserte las pilas de acuerdo con los esquemas de polaridad (+/-).

Consejos importantes

- Se recomiendan las pilas alcalinas.
- No se recomiendan las pilas recargables.
- Retire las pilas recargables del juguete antes de cargarlas; éstas deben ser cargadas solamente bajo la supervisión de un adulto.
- No se debe recargar las pilas que no son recargables.
- Mantenga los componentes sin polvo; no sumerja ni use en agua.
- No deseche las pilas en el fuego ya que pueden tener fugas, explotar y causar lesiones personales.
- Retire todas las pilas si el juguete no se usará por mucho tiempo.
- No meta las vanilas pequeñas en los orificios del motor ya que dañarían el motor y no se podrían sacar.

Cómo insertar y quitar las pilas

- Insertar 2 pilas AA (o LR6) tal como se muestra.

(Página 3)

Principios de construcción de K'NEX

¡A construir!

Para empezar tu modelo, es necesario buscar el paso número 1 y seguir los números. Cada pedazo tiene su propia forma y su propio color. Mira las imágenes, busca los pedazos que corresponden con lo que se ve y conéctalos. Durante la construcción, te ayudará si tienes el modelo en la misma dirección que las instrucciones. Las flechas muestran donde las partes se conectan; sin embargo, no todos los puntos de conexión tienen flechas. Las partes descoloradas son las que ya se han conectado.

Conectores

Se puede juntar estos conectores especiales deslizándolos. Empujar ligeramente hasta oír un "clic". Hace falta prestar mucha atención a las instrucciones y posicionar los conectores horizontal o verticalmente exactamente tal como se muestran.

Espaciadores

Hay lugares en tu modelo donde tendrás que utilizar espaciadores. Asegúrate de utilizar el color correcto y el número de espaciadores indicados en las instrucciones.

Cadena

Asegúrate de fijar todos los elementos de la cadena en la misma dirección.

(Página 23)

Consejos para armar las Pistas:

- Los coches corren en el lado superior de la Pista. Para sujetar los Coches, aprieta la Pista levemente y engancha las ruedas en la Pista. Al construir, conecta siempre la Pista de lado superior a lado superior.

- Sujeta las Guías de Cadena al lado superior de la Pista. Sujeta los Conectores en el lado inferior de la Pista, exactamente como se muestra.

- Empuja los Conectores hacia adentro hasta que oigas un "clic".

(Página 37)

Para sujetar los Coches, aprieta la Pista levemente y engancha las ruedas en la Pista. Si los coches quedan atascados mientras van hacia abajo: Asegúrate de que el coche no esté golpeando ninguna de las piezas K'NEX.

(Página 38)

Solución de problemas:

Si el Motor no funcionan:

- Comprueba si tienes pilas nuevas y si están instaladas correctamente.
- Si aún así no trabaja, llama a nuestra Línea de Servicio al Cliente al 1-800-KID-KNEX (EE.UU. y Canadá solamente). Mira en la cubierta de atrás para otras formas de comunicarte con K'NEX Limited Partnership Group.

Si los coches quedan atascados mientras van hacia abajo:

- ¿El modelo está construido correctamente?
- Asegúrate de que el coche no esté golpeando ninguna de las piezas K'NEX.
- ¿Las piezas de la Pista están conectadas correctamente?
- ¿El coche está sujetado a la Pista correctamente?
- Ajusta la Pista para eliminar cualquier lugar plano que le encuentres.

DE Deutsch

(Seite 2)

Was Eltern und Kinder unbedingt wissen sollten

Halte diese Anleitungen stets griffbereit. Sie enthalten alle wichtigen Sicherheitshinweise.

Lies bitte alle Warnhinweise und Anleitungen, bevor du mit dem Bauen und Spielen beginnst.

WARNHINWEIS: ERSTICKUNGSGEFAHR - Vorsicht Kleinteile! Nicht für Kinder unter 3 Jahren geeignet.

VORSICHT: Haare, Finger, Gesicht und Kleidungsstücke nicht mit beweglichen Teilen in Berührung kommen lassen.

VORSICHT: Seien Sie vorsichtig, das Modell über zu nicht neigen. Modell sollte auf eine Wohnung und harte Oberfläche gestellt werden.

- Helfen Sie Ihrem Kind beim Bauen mit K'NEX und machen Sie aus diesem Bauprojekt ein Abenteuer mit Spaß und guter Laune für die gesamte Familie.
- Das Zusammenbauen macht Spaß, also nehmen Sie sich Zeit und hetzen Sie nicht!
- Am besten ist es, wenn Erwachsene dir dabei helfen.
- Versuche, dein Modell beim Zusammenbauen so zu orientieren, dass es in die gleiche Richtung weist, wie es in den Anleitungen beschrieben und gezeigt wird.
- Die Produkte und Farben unterscheiden sich eventuell von denen auf den Abbildungen.

Informationen zu den Batterien

VORSICHT:

- Achte darauf dass die Batterien korrekt eingelegt werden und folge den Anweisungen der Spielzeug- und Batteriefabrikanten.
- Mische keine alten und neuen Batterien oder alkaline Batterien, Standardbatterien (Kohle-Zink) oder wiederaufladbare Batterien (Nickel-Cadmium). Verwende nur Batterien des gleichen Typs oder des empfohlenen äquivalenten Typs.
- Leere oder verbrauchte Batterien aus dem Spielzeug entfernen; darauf achten, dass die Pole der Batterie nicht kurzgeschlossen werden.
- Beim Einlegen der Batterien auf die korrekte Polarität (+/-), wie dargestellt, achten.

Wichtige Tipps

- Alkaline Batterien werden empfohlen.
- Wiederaufladbare Batterien sind nicht empfohlen.
- Bei Verwendung von wiederaufladbaren Batterien müssen diese aus dem Spielzeug entfernt werden, bevor sie wieder aufgeladen werden; das Wiederaufladen darf nur unter Aufsicht eines Erwachsenen stattfinden.
- Nichtwiederaufladbare Batterien dürfen nicht wieder aufgeladen werden.
- Die Komponenten von Staub freihalten; nicht in Wasser tauchen.
- Zu entsorgende Batterien nicht ins Feuer werfen; sie können auslaufen oder explodieren und Körperverletzungen verursachen.
- Wenn das Spielzeug längere Zeit nicht verwendet werden soll, alle Batterien entfernen.
- In keine der Öffnungen des Motor kleine Stangen einsetzen; sie beschädigen den Motor un können nicht entfernt werden.

Anweisungen zum Einlegen und Entfernen der Batterien

- 2 AA (Mignon oder LR6) Batterien gemäß Abbildung einlegen.

(Seite 3)

K'NEX Baugrundlagen

Mit dem Bauen beginnen

Beginne mit dem Bauen des Modells beim 1. Schritt und folge den Zahlen. Jedes Teil hat seine eigene Form und Farbe. Schau die Bilder an, suche nach den passenden Teilen zu den Bildern und füge sie richtig zusammen. Halte dein Modell während des Zusammenbauens möglichst genau so wie in der Anleitung. Die Pfeile deuten an, wo die Teile zusammengefügt werden. Allerdings haben nicht alle Verbindungspunkte Pfeile. Die bereits zusammengefügten Teile sind in blassen Farben abgebildet.

Verbindungsstücke

Diese besonderen Verbindungsstücke kannst du zusammenschieben. Drücke sie fest, bis du ein Klicken hörst. Achte genau auf die Anleitung und positioniere die Verbindungsstücke genau wie in der Abbildung.

Abstandsstücke

An manchen Stellen in deinem Modell musst du Abstandsstücke einbauen. Achte darauf, die richtige Farbe und Anzahl von Abstandsstücken wie in der Anleitung gezeigt zu verwenden.

Kette

Achte darauf, alle Kettenglieder in der gleichen Richtung zu verbinden.

(Seite 23)

Tipps für die Schienen:

- Hierzu müssen die Metallstüfte der Schienenstücke aufeinander ausgerichtet sein. Drücke sie so fest, dass sie einhaken. Die einzelnen Schienenstücke müssen immer mit der Oberseite nach oben zeigen, wenn sie miteinander verbunden werden.
- Maak de kettinggidsen vast bovenaan het spoor. Maak de koppelstukken vast aan de onderkant van het spoor precies zoals afgebeeld.
- Druk de koppelstukken goed erin tot ze "klikken".

(Seite 37)

Om de wagens vast te maken, knijp lichtjes aan het spoor en haak de wielen op het spoor vast. Wanneer wagens vastlopen tijdens de daling: Verzeker je ervan dat de wagen tegen geen K'NEX onderdelen aanloopt.

(Seite 38)

Fehlerbehebung:

Falls der Motor nicht funktioniert:

- Überprüfe, ob die Batterien voll sind und richtig eingelegt sind.
- Falls es immer noch nicht funktioniert, kannst du innerhalb der USA und Kanadas unsere Hotline anrufen [Tel. 1-800-KID KNEX]. Auf der Rückseite dieser Anleitung findest du weitere Möglichkeiten, K'NEX Limited Partnership Group zu kontaktieren.

Falls die Wagen bei der Abfahrt stecken bleiben:

- Ist das Modell richtig zusammengebaut?
- Überprüfe, ob der Wagen gegen einzelne Bauteile stößt.
- Sind die Schienenstücke richtig miteinander verbunden?
- Sitzf der Wagen richtig auf den Schienen?
- Ändere den Schienenverlauf so, dass die Wagen immer genügend Schwung haben.

IT Italiano

(Pagina 2)

Informazioni importanti per bambini e genitori

Tenere queste istruzioni a portata di mano. Contengono importanti informazioni di sicurezza.

Leggere tutte le avvertenze e le istruzioni prima di iniziare a costruire il modello e di farlo funzionare.

AVVERTENZA: PERICOLO DI SOFFOCAMENTO - Piccole parti. Non adatto a bambini di età inferiore ai 3 anni.

ATTENZIONE: Tenere i capelli, le dita, il viso e i vestiti lontano da tutte le parti in movimento.

ATTENZIONE: Fare attenzione non rovesciare il modello. Il modello dovrebbe essere collocato su un appartamento ed una superficie dura.

- Condividi l'esperienza di K'NEX con tuo figlio e rendi la costruzione con K'NEX un divertimento per tutta la famiglia.
- Prendi il tempo necessario per divertirti durante il processo di costruzione. Non ti affrettare!
- Si raccomanda l'aiuto di un adulto.
- Orienta il tuo modello nella stessa direzione indicata nelle istruzioni.
- Il prodotto e i colori possono variare.

Informazioni sulle batterie

ATTENZIONE:

- Accertarsi di inserire le batterie correttamente e seguire sempre le istruzioni del produttore delle batterie e del giocattolo.
- Non mettere insieme batterie nuove e vecchie o alcaline, standard (carbonio-zinco) e ricaricabili (nichel-cadmio). Usare sempre batterie raccomandate dello stesso tipo o di tipo equivalente.
- Rimuovere sempre batterie quasi scariche o completamente scariche dal prodotto; non causare corto circuito ai terminali di alimentazione.
- Inserire le batterie con la polarità corretta (+/-) come illustrato.

Consigli importanti

- Si raccomanda l'uso di batterie alcaline.
- Non si raccomanda l'uso di batterie ricaricabili.
- Rimuovere le batterie ricaricabili dal giocattolo prima della carica: devono essere caricate solo sotto la supervisione di un adulto.
- Le batterie non ricaricabili non devono essere ricaricate.
- Mantenere i componenti privi di polvere; non immergere o usare in acqua.
- Non gettare le batterie nel fuoco, poiché potrebbero perdere o esplodere e causare lesioni.
- Rimuovere tutte le batterie se il giocattolo non verrà usato per un lungo periodo di tempo.
- Non inserire aste più corte di 5,1 cm (2 pollici) nei fori del motore, in quanto danneggerebbero il motore e non possono essere rimosse.

Come inserire e rimuovere le batterie

- Inserire 2 batterie AA (o LR6) come illustrato.

(Pagina 3)

Elementi di base per le Costruzioni K'NEX

Comincia a costruire

Per cominciare il tuo modello, trova il passo numero 1 e segui i numeri. Ogni pezzo ha la sua forma e il suo colore. Guarda le figure, trova i pezzi che corrispondono a ciò che vedi e congiungili insieme. È un aiuto se tieni il tuo modello di fronte a te nella stessa direzione delle istruzioni mentre costruisci. Le frecce ti indicano dove sono congiunte le parti ma non tutti i punti di congiunzione hanno le frecce. Le parti con i colori sbiaditi sono quelle che hai già messo insieme.

Connettori

Puoi infilare insieme questi connettori speciali. Spingi bene finché non senti un “clic”. Fa’ ben attenzione alle istruzioni e mettili orizzontalmente o verticalmente esattamente come viene mostrato.

Spaziatori

Ci sono posti nel tuo modello dove hai bisogno di usare gli spaziatori. Assicurati di usare il numero e il colore corretti degli spaziatori mostrati nelle istruzioni.

Catena

Accertati di attaccare tutti i collegamenti della catena nella stessa direzione.

(Pagina 23)

Punte delle rotaie:

- Per collegare i pezzi della rotaia, allinea i perni di metallo e spingi fino a che si agganciano alla chiusura. Collega sempre la rotaia parte superiore a parte superiore in tutta la costruzione.
- Attacca le guide a catena sulla parte superiore della rotaia. Collega i connettori sulla base della rotaia esattamente come illustrato.
- Premi i connettori saldamente fino a che si fissano con uno scatto.

(Pagina 37)

Per collegare le carrozze, stacca un pezzo di rotaia e quindi infila le ruote della carrozza sulla parte superiore della rotaia. Quindi unisci i pezzi della rotaia. Se le carrozze si arrestano durante la discesa: Controlla che la carrozza non abbia colpito qualche altra parte K'NEX.

(Pagina 38)

Risoluzione dei problemi:

Se il motore non funzionano:

- Controlla che le batterie siano nuove e che siano installate correttamente.
- Se ancora non dovesse funzionare, chiama il numero di assistenza ai clienti 1-800-KID-KNEX (USA e Canada soltanto). Vedi il retro della scatola per trovare altri modi di contattare K'NEX Limited Partnership Group.

Se le carrozze si arrestano durante la discesa:

- Il modello è costruito correttamente?
- Controlla che la carrozza non abbia colpito qualche altra parte K'NEX.
- I pezzi della rotaia sono collegati correttamente?
- La carrozza è collegata alla rotaia correttamente?
- Regola la rotaia per eliminare qualsiasi parte piatta sulla stessa.

PT Português

(Página 2)

Coisas importantes para os Pais e os Miúdos

Mantenha estas instruções num local de fácil acesso, pois contém informações importantes de segurança.

Lê as instruções e advertências antes de começares a construir e a operar o modelo.

AVISO: PERIGO DE SUFOCAÇÃO - Peças pequenas. Não se destina a crianças com menos de 3 anos de idade.

CUIDADO: Mantém o cabelo, os dedos, a cara e a roupa afastados de todas as peças móveis.

CUIDADO: Tenha cuidado não virar o modelo. O modelo deve ser colocado numa superfície dura plana.

- Compartilhe da experiência K'NEX com os miúdos e faça com que o processo de construção com K'NEX se torne numa aventura entre família.
- Não te precipites para assim poderes desfrutar do processo de construção. Não o faças à pressa!
- Recomenda-se a ajuda de um adulto.
- Tenta fazer com que o teu modelo esteja virado exactamente na mesma direcção indicada nas instruções.
- Tanto o produto como as respectivas cores podem variar.

Informações sobre as pilhas

Cuidado:

- Certifique-se de que introduz as pilhas correctamente e siga sempre as instruções do fabricante da bateria e do brinquedo.
- Não combine pilhas usadas com pilhas novas, pilhas alcalinas, padrão (carbono-zinco) ou pilhas recarregáveis (níquel-cádmio). Deverão ser usadas apenas pilhas do mesmo tipo ou equivalentes ao tipo recomendado.
- Retire sempre as pilhas fracas ou gastas do produto; não provoque um curto-circuito nos terminais de alimentação.
- Introduza as pilhas com a polaridade correcta [+/-], conforme se mostra.

Conselhos importantes

- Recomenda se o uso de pilhas alcalinas.
- Não se recomenda o uso de pilhas recarregáveis.

- Retire as pilhas recarregáveis do brinquedo antes de as carregar; estas pilhas devem ser recarregadas apenas sob vigilância de adultos.
- As pilhas não recarregáveis não devem ser carregadas.
- Mantenha os componentes livres de poeiras; não mergulhe em água nem use água.
- Não elimine as pilhas queimando-as; estas podem apresentar fugas ou explodir causando lesões.
- Retire todas as pilhas do brinquedo se não tensionar usá-lo durante um longo período de tempo.
- Não coloque varetas de tamanho inferior a 5,1 cm (2 pol.) em nenhuma abertura do motor; as varetas causarão danos no motor e não podem ser removidas.

Cómo inserir e remover as pilhas

- Introduza 2 pilhas AA (ou LR6), conforme se mostra.

(Página 3)

Fundamentos de Construção K'NEX

Inicia construção

Para iniciares a construção do teu modelo, procura a etapa 1 e segue os números. Cada peça tem a sua própria configuração e cor. Observa as ilustrações, procura as peças que correspondem ao que estás a ver e liga umas às outras. É mais fácil se estiveres virado para o modelo na mesma direcção mostrada nas ilustrações durante o processo de construção. As setas mostram os pontos onde as peças são conectadas, mas nem todos os pontos de conexão possuem setas. As peças com cores desbotadas pertencem às seccões que já foram coordenadas.

Conectores

Podes fazer deslizar estes conectores especiais em conjunto. Empurra com força até escutares um “estalido”. Presta muita atenção às instruções e posiciona-as na horizontal ou na vertical, exactamente como são mostradas.

Espaçadores

Existem segmentos no teu modelo onde necessitas de colocar espaçadores. Certifica-te de que usas a cor e o número de espaçadores exactos, de acordo com o mostrado nas instruções.

Corrente

Assegura-te que prendes todos os elos da corrente seguindo a mesma direcção.

(Página 23)

Sugestões para a Pista:

- Para ligares as peças da Pista, alinha os pinos metálicos e empurra-os até prenderem o Engate. Liga sempre a face superior da Pista à face superior durante a montagem.
- Prende as Guias de Corrente ao topo da Pista. Liga os Conectores à base da Pista exactamente como demonstrado.
- Faz avançar os Conectores firmemente até “encaixarem” com um estalido.

(Página 37)

Para prenderes as Carruagens, desliga uma peça da Pista e, seguidamente, enfia as rodas da Carruagem sobre a face superior da Pista. Depois junta as peças da Pista umas às outras. Se as Carruagens ficarem encravadas na descida: Assegura-te de que a Carruagem não está a chocar contra outras peças K'NEX.

(Página 38)

Resolução de Problemas:

Se o Motor ou o Módulo de Som não funcionar:

- Verifica se as pilhas são novas e se estão instaladas correctamente.
- Caso continuem sem funcionar, contacta a Linha Directa de Atendimento ao Consumidor através do número 1-800-KID-KNEX (apenas nos EUA e no Canadá). Consulta a contra capa para mais informações sobre como contactares a K'NEX Limited Partnership Group.

Se as Carruagens ficarem encravadas na descida:

- O modelo foi construído correctamente?
- Assegura-te de que a Carruagem não está a chocar contra outras peças K'NEX.
- As peças da Pista estão ligadas correctamente?
- A Carruagem está presa à Pista correctamente?
- Ajusta a Pista para eliminares qualquer ponto plano na Pista.

NL Nederlands

(Bladzijde 2)

Belangrijke gegevens voor ouders en kinderen

Bewaar deze aanwijzingen op een gemakkelijk bereikbare plaats. Ze bevatten belangrijke veiligheidsgegevens.

Gelieve alle waarschuwingen en aanwijzingen te lezen vóór je het model begint op te bouwen en te gebruiken.

WAARSCHUWING: VERSTIKKINGSGEVAAR - Kleine onderdelen. Niet geschikt voor kinderen onder 3 jaar.

OPGEPAST: Hou het haar, de vingers, het gezicht en kledij verwijderd van alle bewegende onderdelen.

OPGEPAST: Wees voorzichtig om het model over niet te tippen. Het model zou moeten geplaatst worden op een flat en kom hard boven.

- Deel de K'NEX ondervinding met je kind en maak van het bouwen met K'NEX een aangenaam familieavontuur.
- Neem je tijd tijdens het bouwen en monteren. Spoed je niet!
- Bijstand van een volwassene wordt aanbevolen.
- Tracht je model in dezelfde richting te plaatsen als de aanwijzingen terwijl je bouwt en monteert.
- Produkt en kleuren kunnen afwijken.

ADVARSEL: Pass godt på å ikke vippe modellen overende. Modellen bør plasseres på en flat og hard overflate.

Batteriinformasjon:

Advarsel: For å unngå batterilekkasje

- Pass på å sette batteriene riktig inn og følg alltid leketøy- og batteriprodusentens veiledning.
- Ikke bland gamle og nye batterier eller alkaliske, standard (karbonsink) eller oppladbare (nikkelkadmium) batterier. Bare batterier av samme eller tilsvarende type som de anbefalte bør brukes.
- Ta alltid svake eller utladede batterier ut av produktet, ikke kortslett leveringsnettene.
- Sett batteriene inn med riktig polaritet (+/-), som vist.

Viktige Tips

- Alkaliske batterier 2 (LR6) anbefales.
- Oppladbare batterier anbefales ikke.
- Ta oppladbare batterier ut av leketøyet før du lader dem opp; de må bare lades opp under oppsyn av en voksen person.
- Batterier som ikke er oppladbare, må ikke lades opp.
- Hold delene frie for støv; dypp dem ikke ned i eller bruk i vann.
- Ikke kast batteriene i ild eller flamme; de kan letke eller eksplodere og forårsake skade.
- Ta alle batterier ut dersom leketøyet ikke skal brukes over tid.
- Putt ikke stenger på mindre enn 5,08 cm inn i noen av motorens åpninger; de vil skade motoren og kan ikke fjernes.

Hvordan sette inn og fjerne batterier:

- Bruk et lite skrujern med krysshode til å løсне på skruen. Sett to nye AA-batterier (eller LR6) inn i feltet med riktig polaritet (+/-), som vist her.

(Side 3)

Grunnlegende informasjon om K’NEX-bygging

Begynn å bygge

For å begynne å bygge modellen din, finn skritt nr. 1 og følg numrene. Hver del har sin egen form og farge. Se på bildet, finn de tilsvarende delene i settet ditt og sett dem sammen. Når du bygger, hjelper det å vende modellen din i same retning som modellen i veiledningen. Pilene viser deg hvor delene koples sammen, men ikke alle tilkoplingspunktene har piler. De blekfargede delene viser det du allerede har satt sammen.

Skjøtemunnstykker

Du kan skyve disse spesielle skjøtemunnstykkene sammen. Skyv stramt til du hører et klikk. Følg veiledningen nøye og plasser dem vannrett eller loddrett akkurat som vist.

Mellomlegg

Noen steder må du bruke mellomlegg i modellen din. Pass på at du bruker riktig farge og tilsvarende antall mellomledd som vist på bildet.

Kjede

Pass på å feste alle kjedeleddene i same retning.

(Side 23)

Sportips:

- For å sette sammen spordelene: still metallstiftene på linje og skyv til de er stramme. Sporet har en øvre og nedre side.
- Fest skjøtemunnstykkene til undersiden av sporet nøyaktig som vist.
- Skyv skjøtemunnstykkene bestemt på inntil du hører et “klikk”.

(Side 37)

Press forsiktig på sporet og hekt vognhjulene på sporet for å feste vognene. Dersom vognene setter seg fast på veien ned, kontroller at de ikke berører noen av K’NEX-delene.

(Side 38)

Feilsøking:

Dersom motoren ikke virker:

- Kontroller at batteriene er ladet opp og at de er satt riktig i.
- Hvis den fremdeles ikke virker, ring vår Direkte kundelinje 1-800-KID-KNEX (kun USA og Canada). Se baksiden for andre måter å kontakte K’NEX Limited Partnership Group på.

Dersom vogner setter seg fast på veien ned:

- Er modellen riktig bygget?
- Pass på at vognen ikke berører noen av K’NEX-delene.
- Er spordelene riktig festet?
- Er vognene riktig festet til sporet?
- Juster sporet for å avskaffe mulige flate punkter på sporet.

Fl Suomi

(Sivu 2)

Vanhemmat! Näin voitte auttaa lapsianne rakentamaan K’NEX-sarjalla

Pidä nämä ohjeet helposti saatavilla. Ne sisältävät tärkeää turvallisuustietoa.

Lue kaikki varoitukset ja ohjeet ennen kuin alat rakentaa ja käyttää mallia.

VAROITUS! Ei alle 3-vuotiaille lapsille.

VAROITUS! Pidä hiukset, sormet, kasvot ja vaatteet loitolla kaikista liikkuvista osista.

VAROITUS! Varo kaatamasta mallia. Malli on asetettava tasaiselle ja kovalle pinnalle.

Tietoa paristoista:

Varoitus! Vältä paristovuotoja

- Asenna paristot oikein ja noudata aina lelun ja paristojen valmistajien ohjeita;
- Älä sekoita vanhoja ja uusia paristoja tai alkaali-, normaali- (hiili-sinkki) tai ladattavia (nikkeli-kadmium) paristoja. Vain samaa tai vastaavaa tyyppiä olevia paristoja saa käyttää;
- Poista aina heikot tai käytetyt paristot tuotteesta; älä oikosulje najoja;
- Asenna paristot navat oikein päin [+/-] kuvan mukaisesti.

Tärkeitä vihjeitä

- Alkaaliparistoja 2 (LR6) suositellaan;
- Ladattavia paristoja ei suositella;
- Poista ladattavat paristot lelusta ennen lataamista; ne saa ladata vain aikuisen valvonnan alla;
- Ei-ladattavia paristoja ei saa ladata;
- Pidä osat pölyttöminä; älä upota tai käytä niitä vedessä;
- Älä polta paristoja; ne saattavat vuotaa tai räjähtää ja aiheuttaa vammoja;
- Poista kaikki paristot mikäli lelua ei tulla käyttämään pitkään aikaan.
- Älä aseta 5,08 cm pienempiä tankoja moottorin aukkoon; ne vaurioittavat moottoria, eikä niitä pysty poistamaan.

Paristojen asentaminen ja poistaminen:

- Käytä pientä ristipäämeisseliä ruuvin avaamiseen. Aseta 2 uutta AA-paristoa (tai LR6) paristotilaan navat oikein päin [+/-] kuvan mukaisesti.

(Sivu 3)

K’NEX perusrakennusohjeita

Aloita rakentaminen

Aloita mallisi rakentaminen löytämällä ensin kohta numero 1 ja seuraa sitten numerointia. Jokaisella osalla on oma muotonsa ja värinsä. Katso kuvia, etsi osat jotka vastaavat kuvaa ja liitä ne yhteen. On helpompaa, jos pidät mallia samassa suunnassa kuin ohjeissa rakentamisen aikana. Nuolet osoittavat osien liittämiskohdat, mutta kaikissa liittämiskohdissa ei ole nuolia. Haalistuneet värit osoittavat osia, jotka olet jo liittänyt yhteen.

Liittimet

Voit painaa nämä erikoisliittimet yhteen. Paina tiukasti kunnes kuulet “klikkauksen”. Noudata ohjeita tarkkaan ja aseta osat vaakasuoraan tai pystysuoraan tarkalleen kuvan osoittamalla tavalla.

Välikappaleet

Mallissasi on kohtia, joissa sinun tulee käyttää välikappaleita. Varmista, että käytät oikean värisiä välikappaleita ja oikeaa lukumäärää ohjeiden mukaisesti.

Ketju

Varmista, että kiinnität ketjun kaikki lenkit samaan suuntaan.

(Sivu 23)

Ratavihjeitä:

- Liitä radan osat kohdistamalla metallinastat ja paina ne tukevasti yhteen. Radalla on ylä- ja alisivu.
- Kiinnitä liittimet radan alasivulle tarkasti kuvan mukaisesti.
- Paina liittimet paikoilleen tukevasti kunnes kuulet “klikkauksen”.

(Sivu 37)

Kiinnitä autot päimalla rataa hieman yhteen ja kiinnitä pyörät rataan. Jos autot jäävät kiinni matkalla alas, varmista, etteivät autot törmää mihinkään K’NEX osaan.

(Sivu 38)

Vianhaku:

Jos moottori ei toimi:

- Tarkista, ovatko paristot uudet ja ovatko ne oikein asennetut.
- Jos se vieläkään ei toimi, soita asiakaspalveluumme numeroon 1-800-KID-KNEX (vain USA:ssa ja Kanadassa). Katso takakannesta, millä muilla tavoin voit ottaa yhteyttä K’NEX Limited partnership Group.

Jos autot jäävät kiinni matkalla alas:

- Onko malli oikein rakennettu?
- Tarkista, etteivät autot törmää K’NEX osiin.
- Onko radan osat oikein liitetty?
- Onko autot kiinnitetty rataan oikein?
- Sääädä rataa poistaaksesi mahdolliset vaakasuorat radan osuudet.

Look For These Other Great
K'NEX Building Sets!

Sold separately.
Vendus séparément.
Se venden por separado.
Separat erhältlich.
Venduti separatamente.
Vendidos separadamente.
Afzonderlijk verkocht.
Säljes separat.
Sælges separat.
Selges separat.
Myydään erikseen.

6 FOOT FERRIS WHEEL

The ultimate K'NEX
building challenge!

Over 8,550 parts!

Available at
www.knex.com

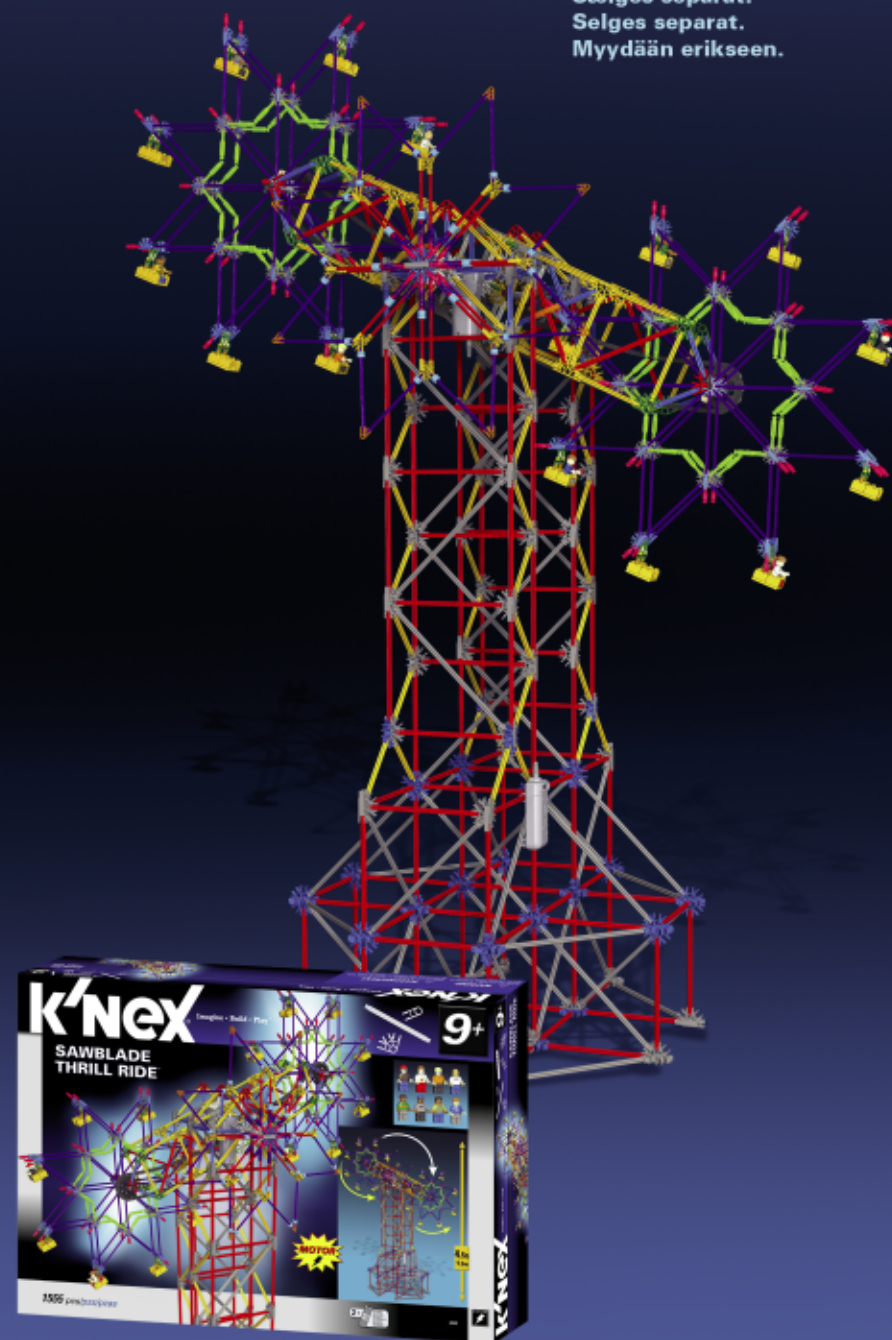
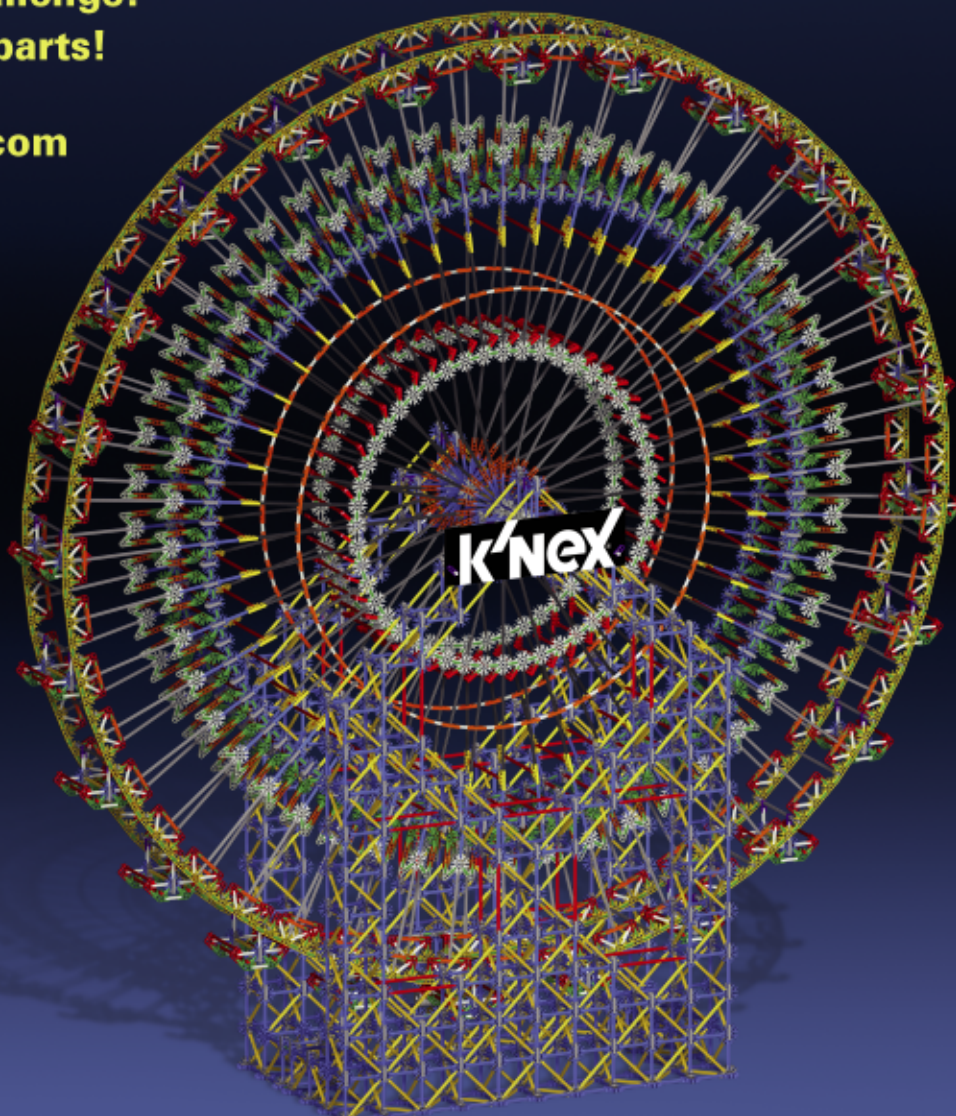

Questions? Call 1-800-KID-KNEX (USA/Canada only) or
00800-22427276 (UK/Ireland only)
Write to email@knex.com or visit www.knex.com

For Customer Service outside the USA, CAN, GBR please contact
local distributor. Distributor information can be found at:
http://www.knex.com/About_KNEX/international.php

Le Service clients hors d'USA et CAN, s'il vous plaît contacter le
distributeur local. L'information de distributeur peut être trouvée
à http://www.knex.com/About_KNEX/international.php

Product & colors may vary. Standard K'NEX parts made in the USA.
K'NEX and Imagine, Build, Play are registered trademarks of K'NEX Limited Partnership Group.
Produits et couleurs peuvent varier. Pièces K'NEX courantes fabriqués aux États-Unis.
K'NEX et Imagine, Build, Play sont des marques déposée de K'NEX Limited Partnership Group.
El producto y los colores pueden variar. Piezas estándar de K'NEX hechas en EE.UU.
K'NEX y Imagine, Build, Play son marcas registradas de K'NEX Limited Partnership Group.

Manufactured under U.S. Patents/Fabriqués sous brevets américains/Fabricado bajo patentes de EE.UU.
5,061,219; 5,199,919; 5,350,331; 5,137,486; 5,427,559; 5,346,420. Other U.S. and foreign patents pending.
Autres brevets américains et étrangers en instance. Otras patentes de EE.UU. y países extranjeros pendientes.
Conforms to ASTM F963-07. Conforme aux ASTM F963-07. Cumple con F963-07 de la ASTM.

©2008 K'NEX Limited
Partnership Group
P.O. Box 700
Hatfield, PA 19440-0700



114122.11-V1-04/08