

# ***BIG WHEEL RACERS***

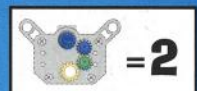

**K'NEX**® Creative Construction for Kids™

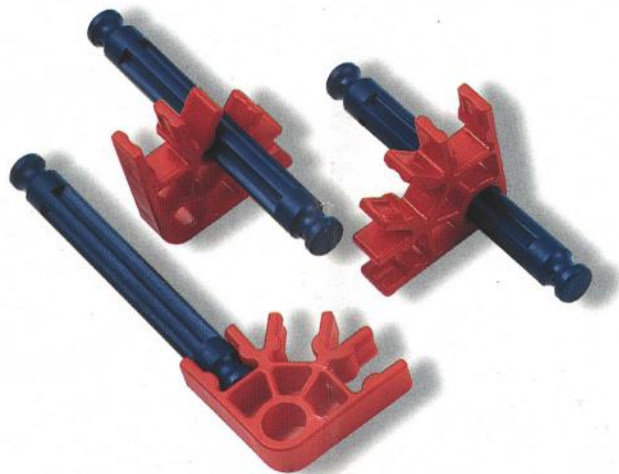



- GB** Contains small parts. Not suitable for children under the age of 3 years.
- F** Contient des pièces de petite taille. Ne convient pas aux enfants de moins de 3 ans.
- I** A causa dei suoi piccoli componenti, questo giocattolo non è adatto a bambini di età inferiore ai 3 anni.
- D** Enthält kleine Teile und ist daher nicht für Kinder unter 3 Jahren geeignet.
- E** Debido a la presencia de piezas pequeñas, no se recomienda su uso para menores de 3 años.
- S** Innehåller smådelar. Ej lämpligt för barn under 3 år.
- DK** Ikke egnet for børn under 3 år, pga. smådele.
- N** Inneholder smådeler. Egner seg ikke for barn under 3 år.
- SF** Varoituis! Ei sovellu alle 3-vuotiaille lapsille. Sisältää pieniä osia.

- NL** Bevat kleine onderdelen. Niet geschikt voor kinderen jonger dan 3 jaar.
- P** Devido às dimensões reduzidas de algumas peças, não é recomendado para crianças de idade inferior a 3 anos.
- G** Λόγω των μικρών εξαρτημάτων που περιέχουν, δεν είναι κατάλληλα για παιδιά μικρότερα των 3 ετών.
- TR** Küçük parçalardan dolayı 3 yaşından küçük çocuklar için uygun değildir.
- J** 細かい部品がありますので、3才以下のお子様には適しません。
- CH** 內含極小零件，不適合3歲以下孩童。
- IL** מאחר והערכה מכילה חלקים קטנים, היא אינה מתאימה לילדים מתחת לגיל 3.

 **WARNING:**  
CHOKING HAZARD – Small Parts.  
Not for Children under 3 years.



 **AVERTISSEMENT!**  
Danger d'étouffement. Pièces de petite taille.  
Ne pas donner aux enfants de moins de 3 ans.

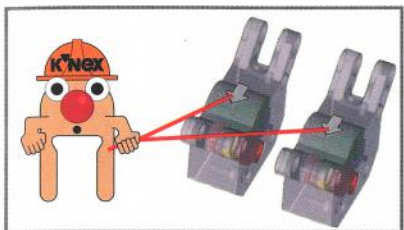
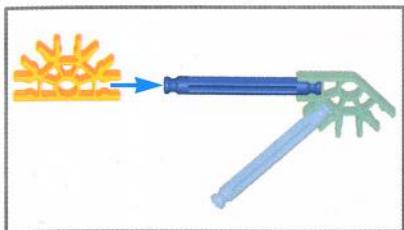
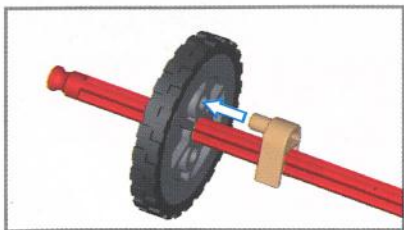

doivent pointer dans la même direction pour une performance optimale. Tenez le jouet et faites tourner la roue vers l'arrière pour remonter le ressort, jusqu'au dé clic du moteur.

**I** Ciascun pezzo di K'NEX ha un colore ed una forma diversi; far corrispondere ciascun pezzo al corrispettivo nelle istruzioni figurate. Montare i pezzi esattamente con riportato nelle figure. I colori schiariti indicano le sezioni già assemblate; i punti di collegamento sono illustrati a colori vivi. Entrambe le frecce devono puntare nella stessa direzione, come nella figura, per un buon funzionamento. Solleva il giocattolo e gira le ruote indietro per dare la carica, finché il motore non fa "clic".

**D** Jedes K'NEX-Stück hat seine eigene besondere Farbe und Form; finden Sie die entsprechenden Stücke in der illustrierten Anleitung. Setzen Sie die Stücke genau wie auf dem Bild dargestellt zusammen. Die farblich heller gekennzeichneten Teile zeigen bereits zusammengebaute Abschnitte an; die Anbringungspunkte sind in kräftigen Farben angegeben. Beide Pfeile müssen in die gleiche Richtung zeigen, damit es funktioniert (siehe Abbildung). Nehmen Sie das Spielzeug in die Hand und drehen Sie das Rad rückwärts zum Aufspannen, bis es „klickt“.

**E** Cada pieza K'NEX tiene su propio color y forma particular; combinala con las piezas en las instrucciones ilustradas. Arma las piezas exactamente como se muestra en las ilustraciones. Los colores pálidos indican las secciones que ya se armaron y los puntos de conexión figurarán a todo color. Para que el juguete funcione adecuadamente, ambas flechas deben apuntar en la misma dirección, según se indica en la figura. Sostenere el juguete con la mano y dar vueltas a la rueda hacia atrás para dar cuerda, hasta que el motor haga clic.

**S** Varje bit i K'NEX har sin egen färg och sin egen form; matcha den med bitarna i illustrationen till instruktionerna. Sätt ihop bitarna precis som bilden visar. Mattare färger anger sektioner som redan har byggts; monteringspunkterna kommer att vara i full färg. För att fungera riktigt måste båda pilarna peka i samma riktning, såsom visas. Håll upp leksaken och dra upp den genom att vrida hjulet bakåt tills motorn klickar.

**DK** Hvert K'NEX stykke har sin egen særlige farve og facon. Afpas stykket med vejledningen på billedet. Sæt

stykkerne sammen nøjagtigt som billederne viser. Nedtonede farver indikerer afsnit, som allerede er sat sammen; samlingspunktet vises i fuld farve. Begge pile skal pege i samme retning, som vist på billedet, ellers virker legetøjet ikke, som det skal. Hold legetøjet i hånden, og træk det op ved at dreje hjulet bagud, til mekanismen klikker.

**N** Hver K'NEX del har sin egen, spesielle farge og form, som skal koordineres med delene i bruksanvisningene med bilder. Delene må settes sammen akkurat slik som bildene viser. Bleke farger henviser til seksjoner som har blitt bygget tidligere; festpunktene vil bli fremvist i sterke farger. Begge pilene må peke i samme retning, som vist, for at leken skal virke. Hold leken og skru hjulet bakover for å trekke den opp, helt til et klikk høres fra motoren.

**SF** Jokaisella K'NEX-osalla on oma värinsä ja muotonsa; sovita se kuvan ohjeiden mukaan. Pane palaset yhteen kuvien osoittamalla tavalla. Haalittuneet värit osoittavat aikaisemmin rakennettuja osia; liitäntäkohdat ovat täysvärisiä. Molempien nuolien on osoitettava samaan suuntaan (kuten kuvassa), jotta lelu toimii. Kierrä lelun rengasta taaksepäin kunnes moottori napsahtaa.

**NL** Elk K'NEX onderdeel heeft zijn eigen speciale kleur en vorm; vergelijk ze met de onderdelen in de instructie-afbeeldingen. Zet de onderdelen precies volgens de afbeeldingen in elkaar. De vaal gekleurde gedeelten zijn al eerder gebouwd; de bevestigingspunten zijn in volle kleur weergegeven. Beide pijlen moeten in dezelfde richting wijzen, zoals afgebeeld, om goed te werken. Pak het speelgoed op en draai het wiel naar achteren om het op te winden, tot de motor klikt.

**P** Cada uma das peças K'NEX possui uma cor e forma próprias; compare-as com as peças apresentadas nas instruções. Monte as peças exatamente como indicado nas fotografias. As cores mais esbatidas identificam as secções já construídas; os pontos de encaixe aparecem em cores vivas. Para funcionar normalmente, ambas as setas deverão estar apontadas na mesma direcção, como mostrado. Para dar corda, levante o brinquedo e faça girar a roda para trás até ouvir um estalido do motor.

**G** Κάθε κομμάτι έχει το δικό του ξεχωριστό χρώμα και σχήμα για να ταιριάζετε με τα κομμάτια που βλέπετε στις οδηγίες. Συνδέστε τα κομμάτια όπως ακριβώς δείχνουν οι

οδηγίες. Τα βσημένα χρώματα δείχνουν τα τμήματα που έχουν ήδη κατασκευαστεί. Τα σημεία σύνδεσης φαίνονται με πιο έντονο χρώμα. Πρέπει και τα δύο βέλη να δείχνουν στην ίδια κατεύθυνση, όπως στο σχήμα, για να λειτουργήσουν σωστά τα μοτεράκια ελατηρίου. Κρατήστε το παιχνίδι προς τα πάνω και γυρίστε τη ρόδα ανάποδα για να το κουρδίσετε, μέχρι να ακούσετε το μοτεράκι να κάνει «κλικ».

**TR** Her K'NEX parçasının ayrı bir şekli ve rengi vardır; onları resimli açıklamalarda gösterilenlerle eşleştirin. Parçaları aynen resimlerde gösterildiği gibi birleştirin. Soluk renkler daha önceden monte edilen kısımları gösterir; geçiş noktaları tam renkli olarak gösterilmiştir. Bu cihazın doğru çalışabilmesi için, resimde görüldüğü gibi, her iki okun da aynı istikamete doğru yönelik olması gerekir. Oyuncuğu kurmak için, elinizle kaldırıp, tekerleği, motor «tk» sesi verinceye kadar geriye doğru çevirin.

**J** K'NEXの各部品は、それぞれカラーや形状が異なります。各部品を説明図と照らし合わせて確認してください。部品は図にしたがって正しく組み合わせてください。薄いカラーで表示されている部分は、すでに組み立てられた部分です。接続する部分は、実際のカラーで示されています。正しい操作のためには、両方の矢印が図のように同じ方向へ向かわなければなりません。ポディーを持ち上げて、モーターがカチッと音までタイヤを後ろに巻いてください。

**CHI** 每一片 K'NEX 塑膠的顏色和形狀皆不同；請依圖片指示拼裝。完成品須與圖示一模一樣。褪色處表示先前已拼好，連接處則以鮮明顏色標示。兩個箭頭都必須象圖一樣指向同一個方向，玩具才能正常運作。拿起玩具，將輪子往後轉動，直到馬達發出滴答聲。

**IL** לכל חלק של K'NEX צבע וצורה מיוחדים משלו. התאם אותו לחלקים המופיעים בהוראות שבתמונות. חבר את החלקים בדיוק כפי שמראים בתמונות. צבעים דהויים מצביעים על חלקים שנבנו קודם לכן. נקודות החיבור מופיעות בצבע מלא. כדי שהצעצוע יפעל כהלכה, על שני החצים להצביע לאותו הכיוון, כפי שראוים בצור. החזק את הצעצוע כלפי מעלה וסובב את הנגל לאחור בתנועה פיתולית, עד שהמנוע ישימיע "קליק".



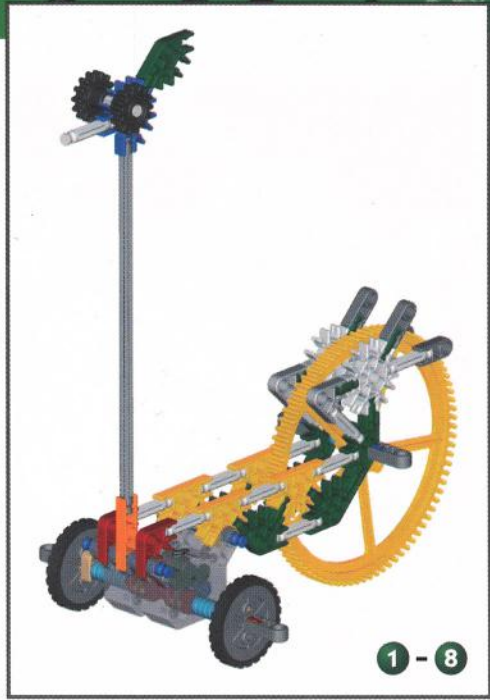
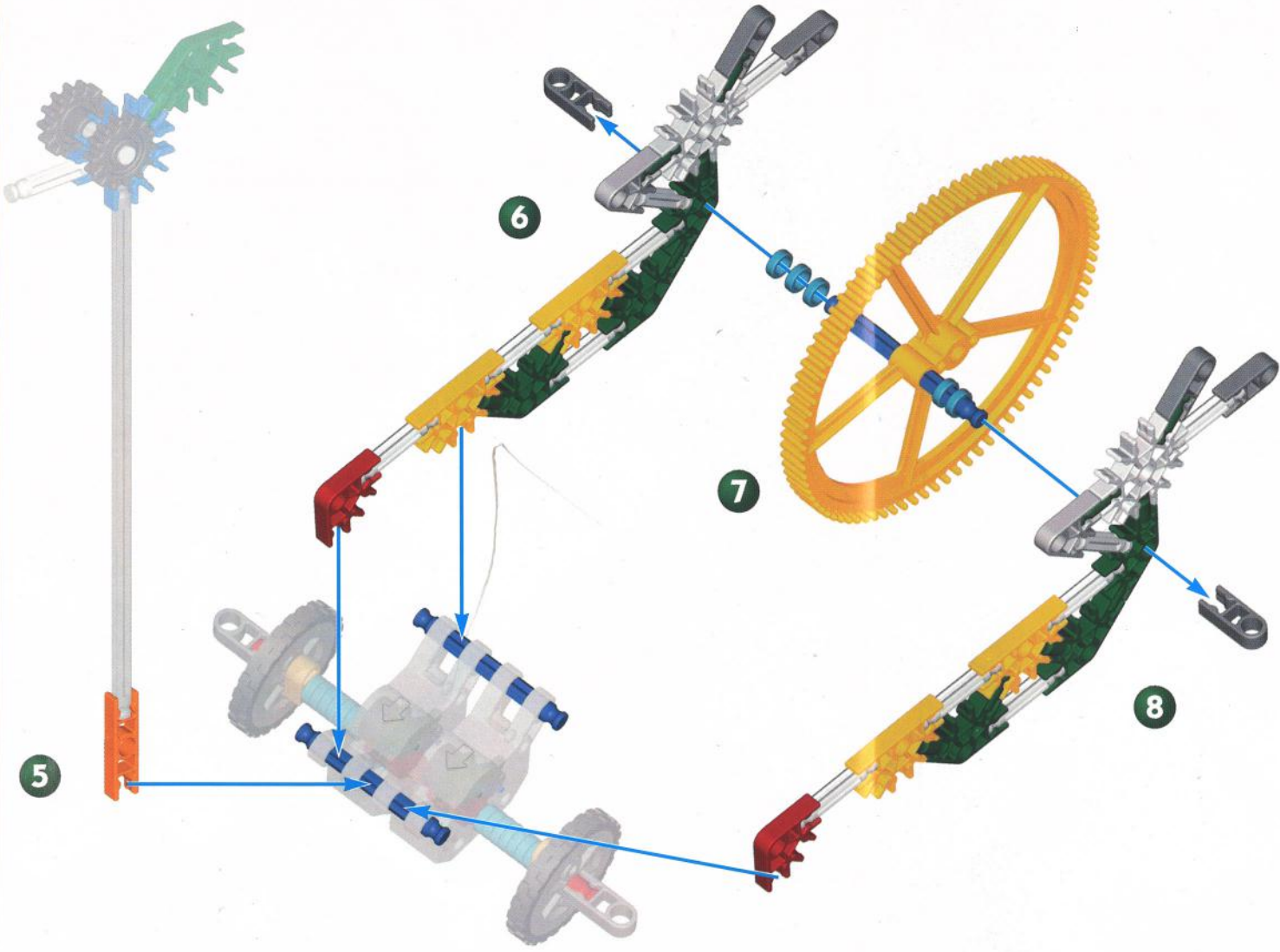

# Rolling Racer

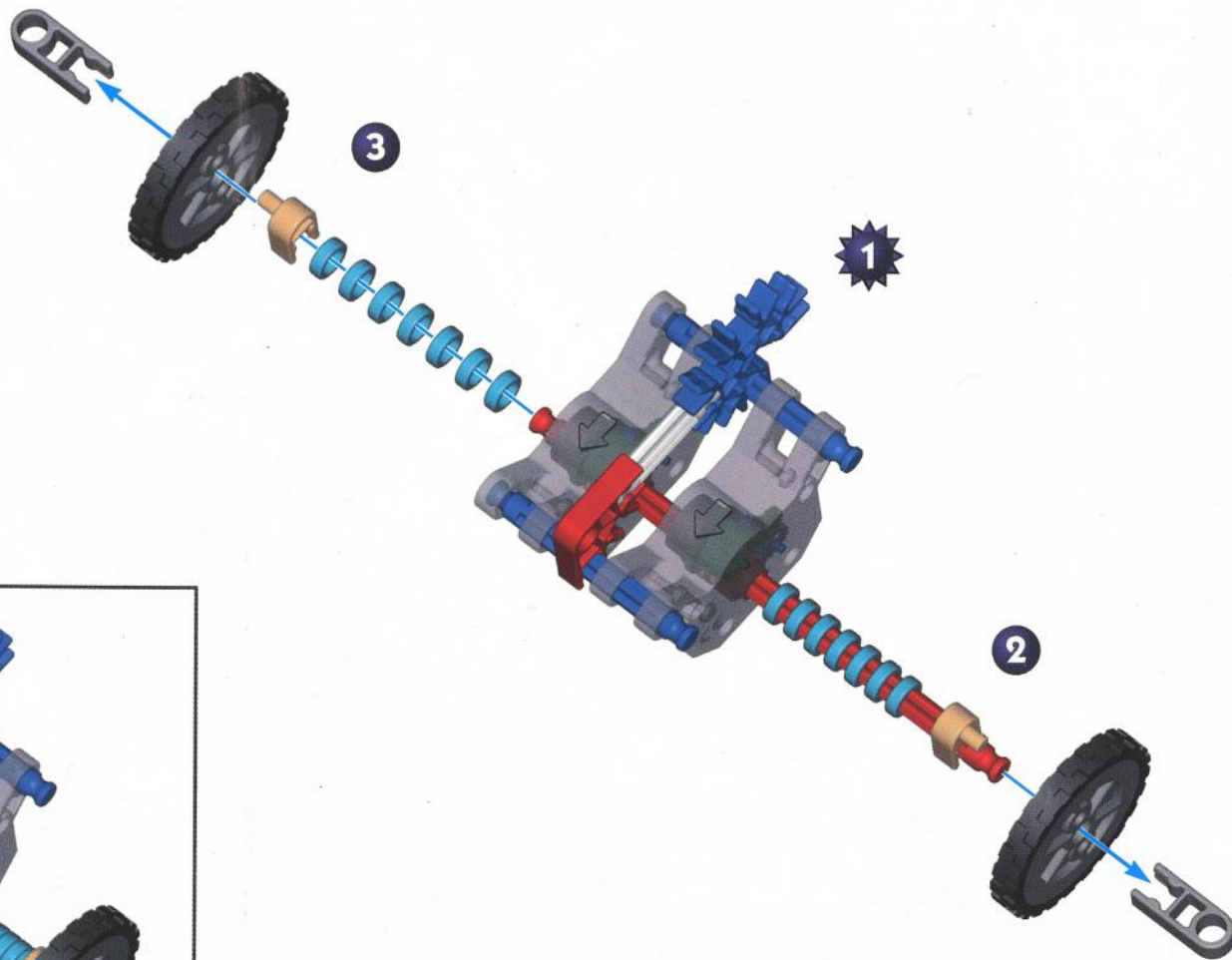
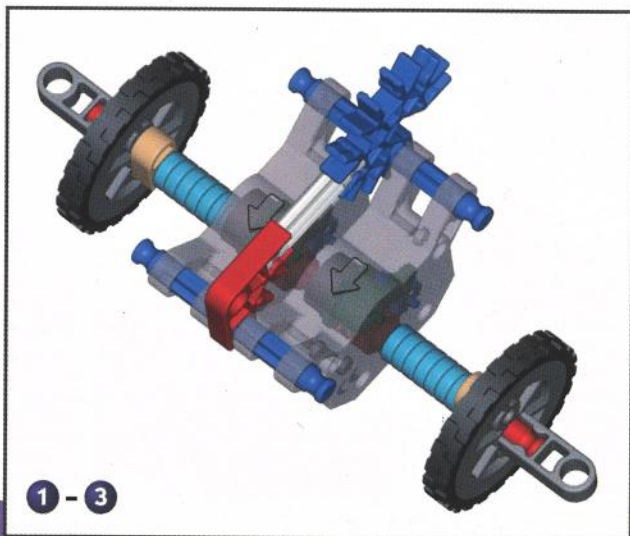

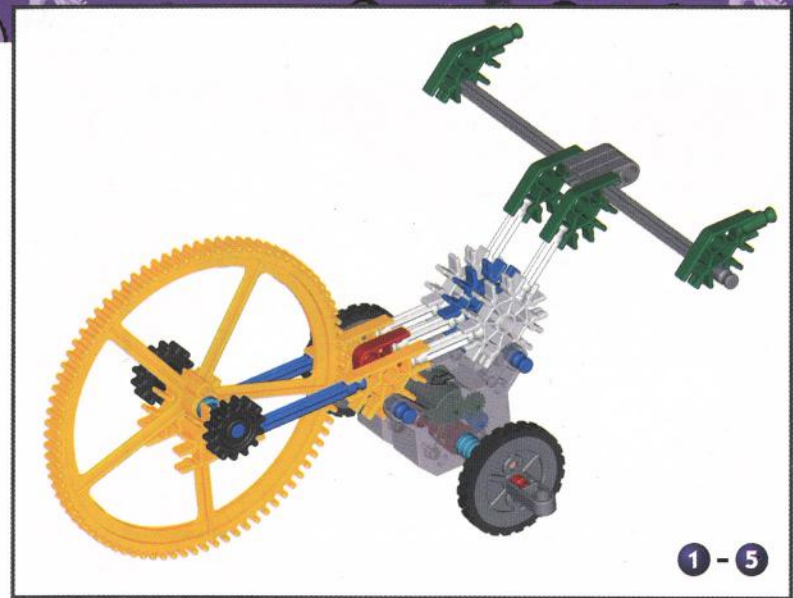
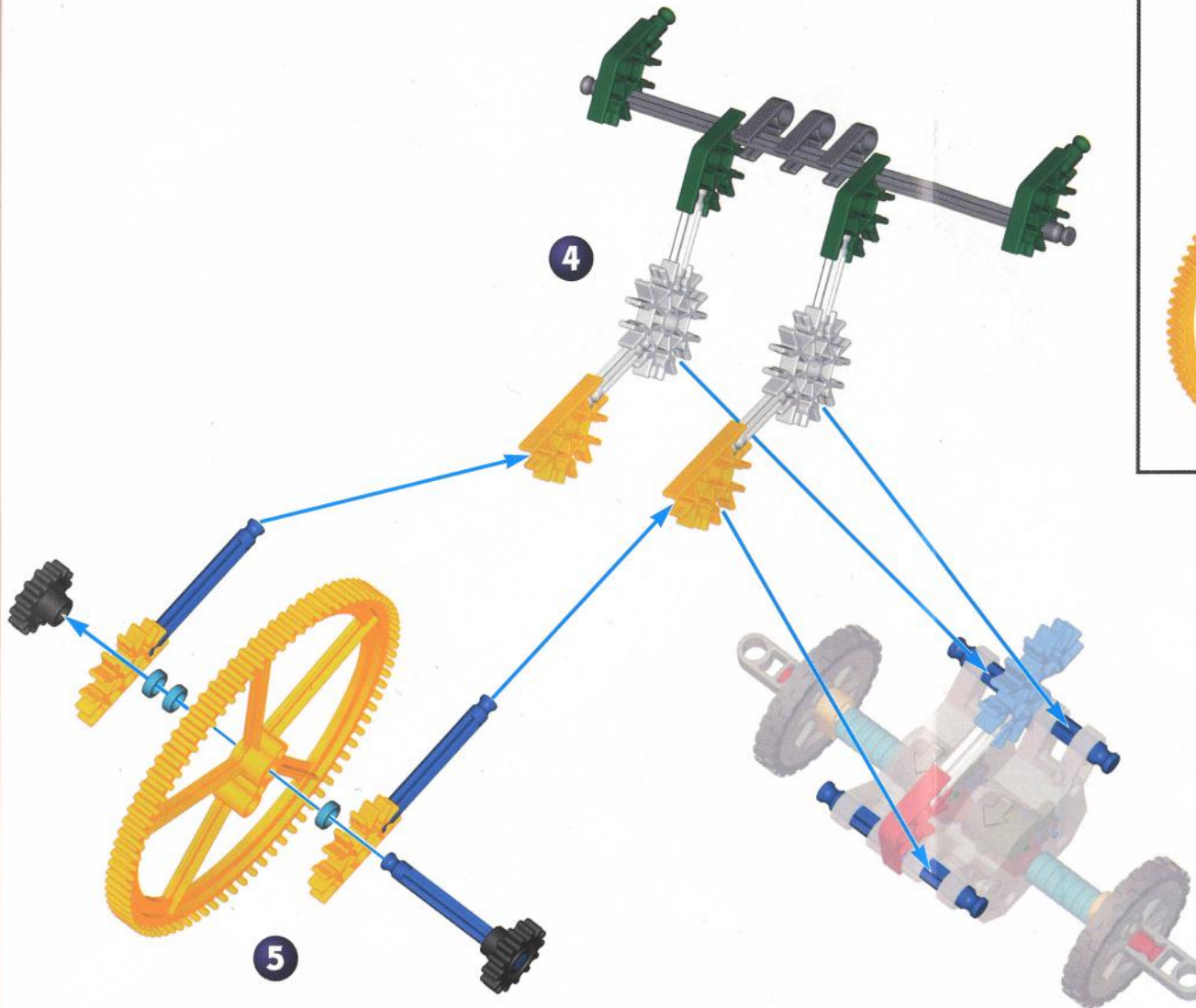

# Speedster

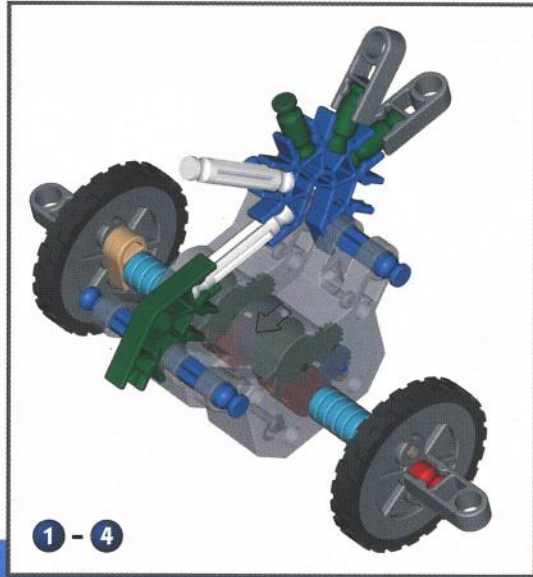
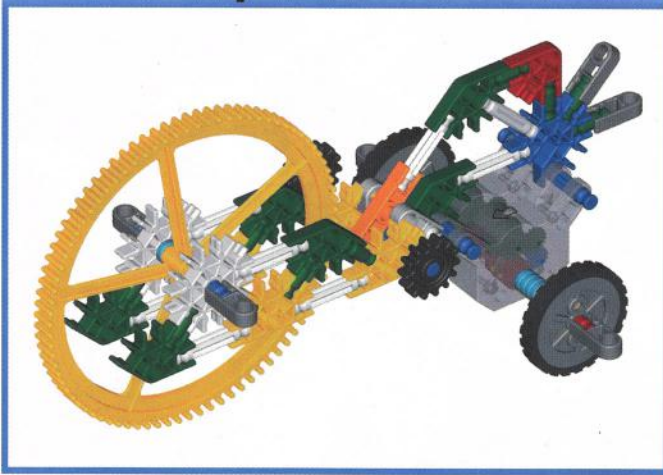

1 - 4

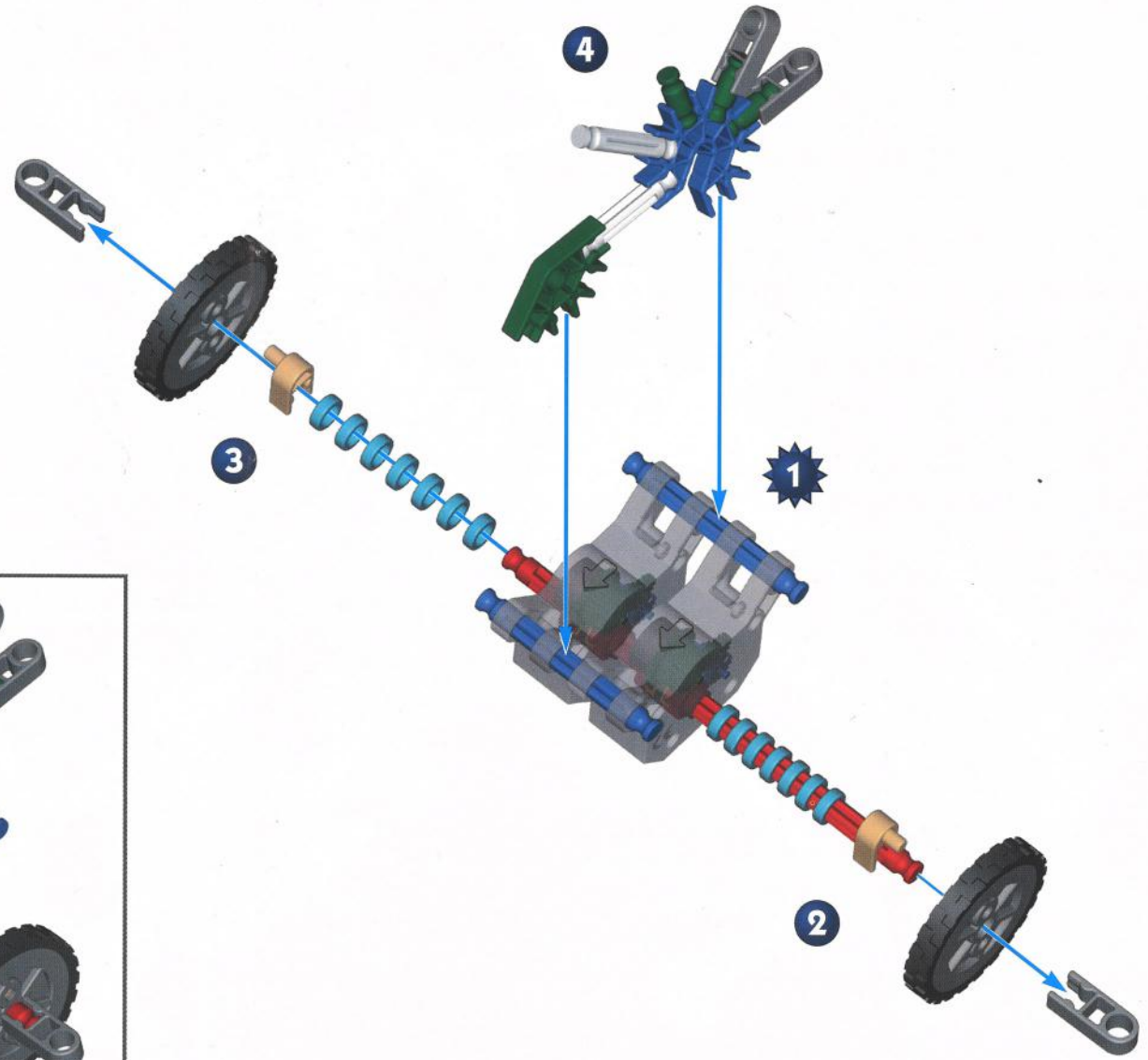

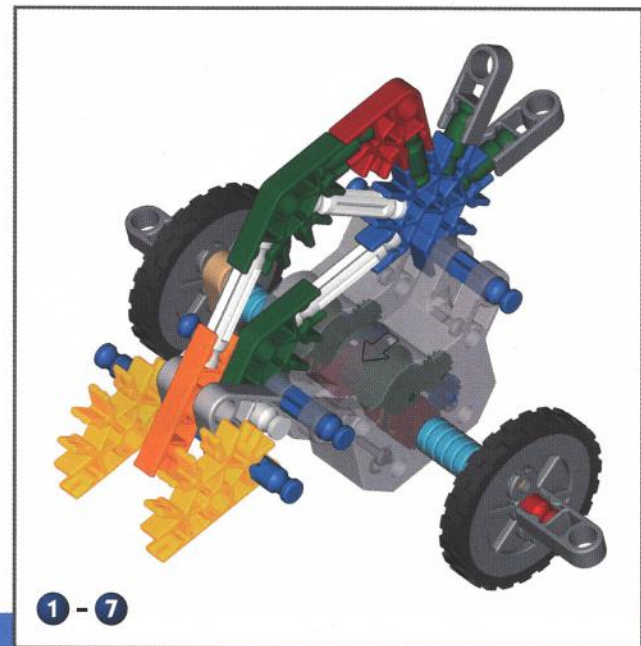
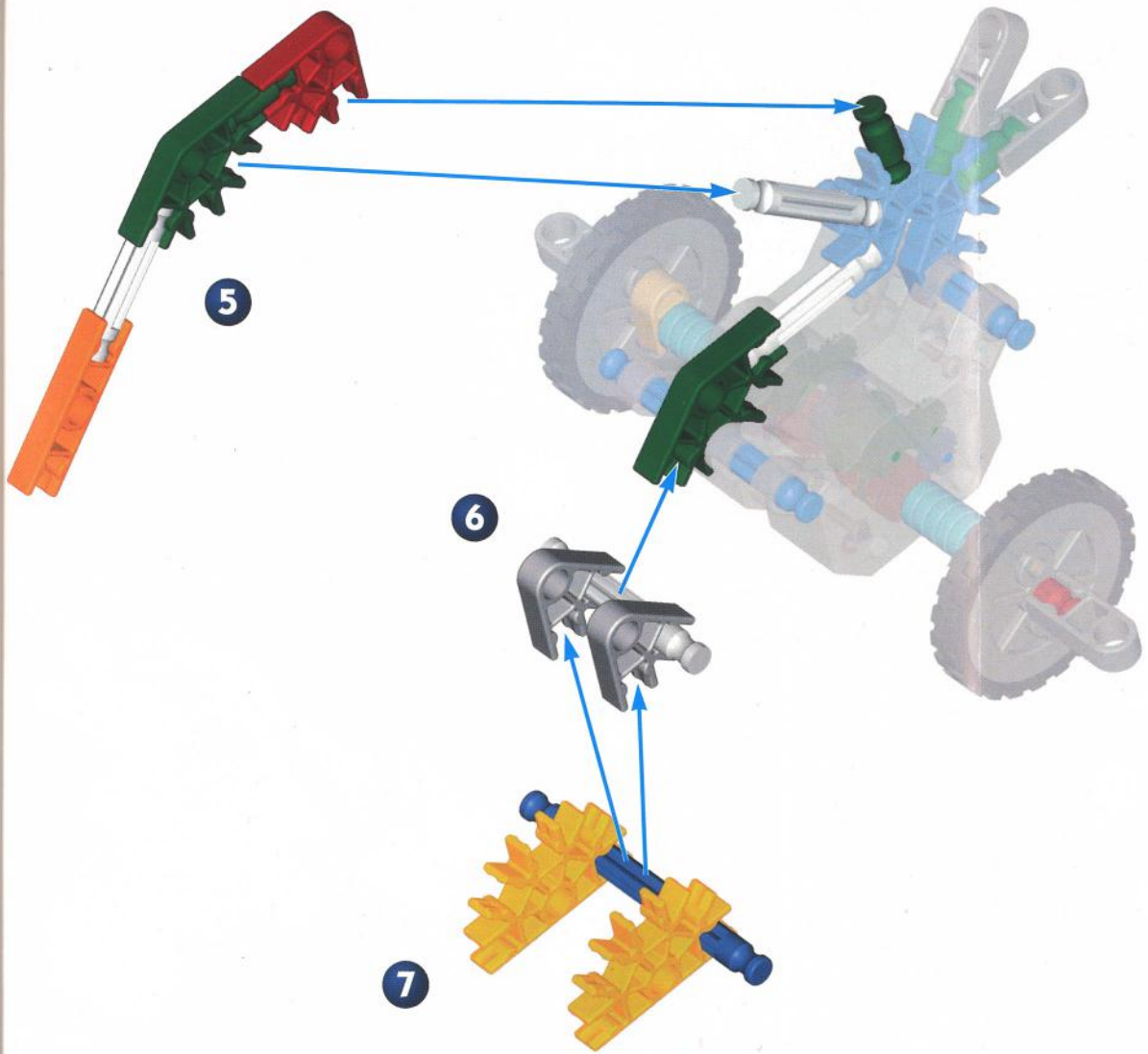

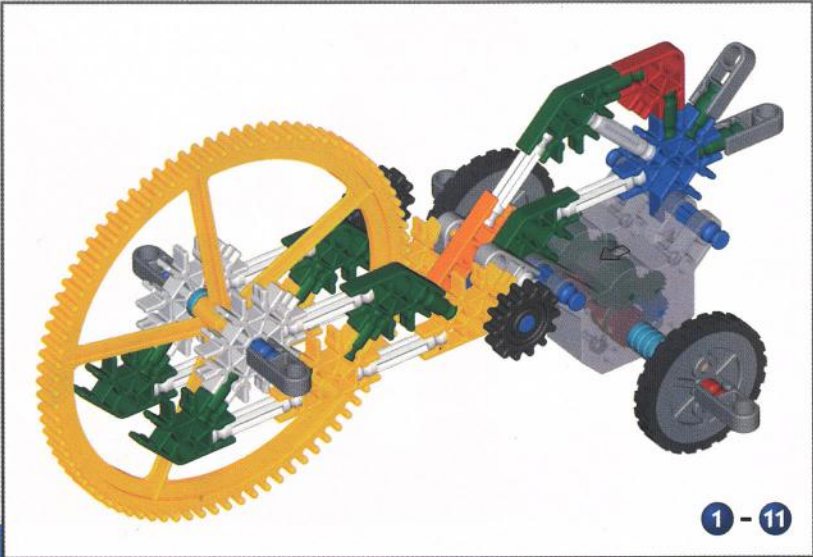
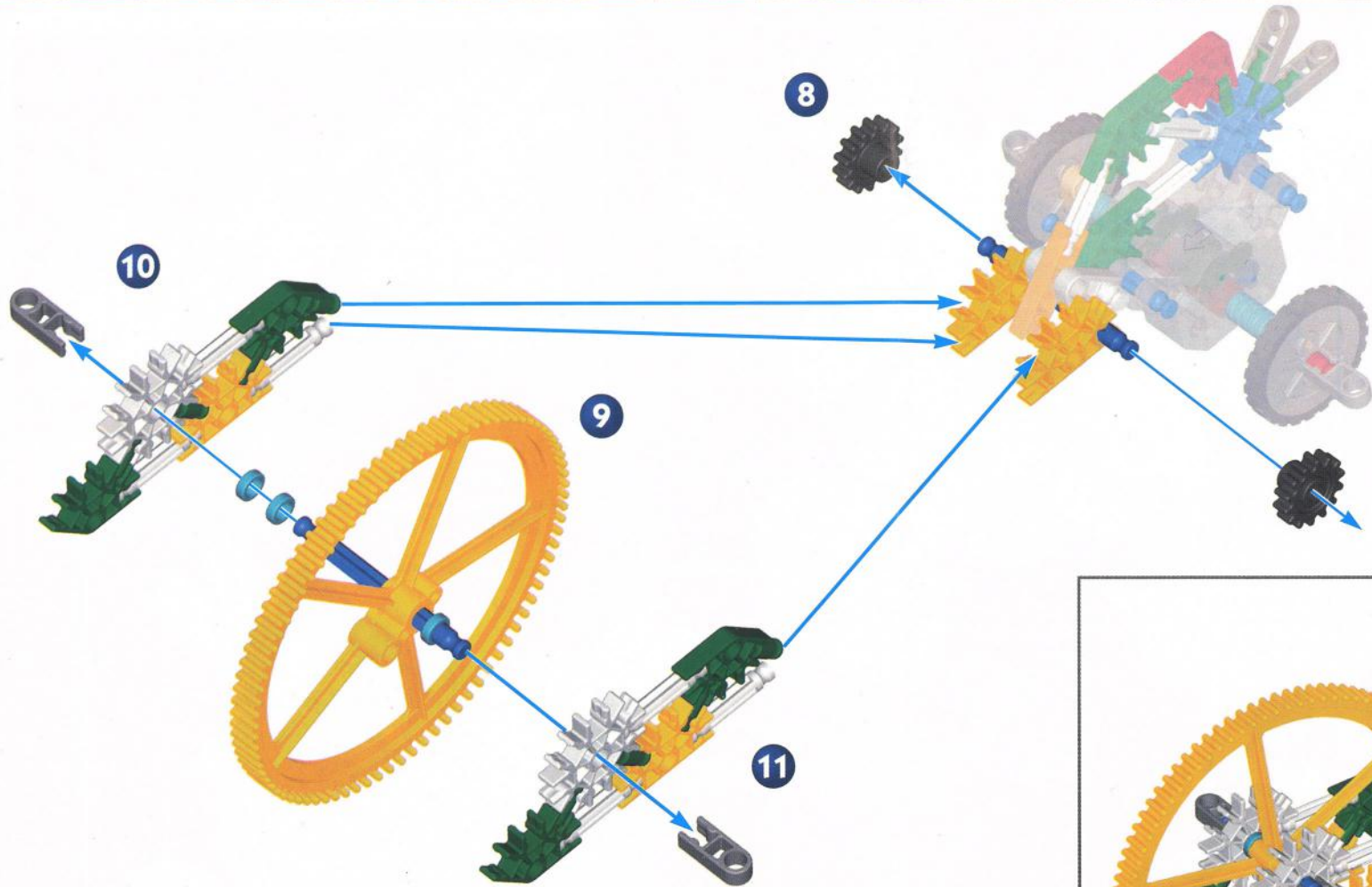

**GB** K'NEX is a registered trademark of K'NEX Industries, Inc. K'NEX International, Century House, Station Way, Cheam, Surrey, SM3 8SW, United Kingdom. FREEPHONE 0800 834938 (UK only)  
Printed in the USA on recycled paper.

**F** K'NEX est une marque déposée de K'NEX Industries, Inc. K'NEX France, ZA de la Plaisse, 73370 Le Bourget-du-Lac. Hasbro (Schweiz) AG, Alte Bremgartenstrasse 2, CH-8965 Berikon and S.A. Hasbro N.V., Riverside Business Park - Spey House, Bld International 55/4 Internationale Laan, Bruxelles 1070 Brussel. Imprimé aux États-Unis sur papier recyclé.

**I** K'NEX è un marchio di fabbrica registrato della K'NEX Industries, Inc. Stampato negli USA su carta riciclata.

**D** K'NEX ist ein eingetragenes Warenzeichen der K'NEX Industries, Inc. K'NEX GmbH, Waldstraße 49, 90763 Fürth. Hasbro (Schweiz) AG, Alte Bremgartenstrasse 2, CH-8965 Berikon. Gedruckt in den USA auf Recyclingpapier.

**E** K'NEX es una marca registrada de K'NEX Industries, Inc. Distribuido en España por M.B. España S.A. Apartado de Correos 133 Quart de Poblet-Valencia. N.I.F. A-46156444; R.I. 6170. Los colores de los componentes pueden diferir de los indicados en la caja. Recomendamos que guarde nuestra dirección por si le es necesaria más adelante. Impreso en Estados Unidos en papel reciclado.

**S** K'NEX är ett registrerat varumärke av K'NEX Industries, Inc. Hasbro Sweden AB, Johanneslundsvägen 2, Business Campus, S-194 81 Upplands Väsby. Tryckt i USA på återvunnet papper.

**DK** K'NEX er et registreret varemærke, der tilhører K'NEX Industries, Inc. Hasbro Denmark A/S, Ejby Industrivej 40, DK-2600 Glostrup. Trykt i USA på genbrugspapir.

**N** K'NEX er et registrert varemerke som tilhører K'NEX Industries, Inc. Hasbro Norway AS, Nye Vakås Vei 64, N-1360 Nesbru. Trykt i USA på gjenvunnet papir.

**SF** K'NEX on K'NEX Industries, Inc. rekisteröimä tavaramerkki. Hasbro Finland OY, Vattuniemenranta 2, SF-00210 Helsinki. Painettu USA:ssa uusiopaperille.

**NL** K'NEX is een handelsmerk van de K'NEX Industries, Inc. Hasbro B.V., Smart Business Park, Kanaalweg 16 G, 3526 KL Utrecht. S.A. Hasbro N.V., Riverside Business Park - Spey House, Bld International 55/4 Internationale Laan, Bruxelles 1070 Brussel. In Amerika op kringlooppapier gedrukt.

**P** K'NEX é uma marca registada da K'NEX Industries, Inc. Distribuido em Portugal por HASBRO, IMPORTAÇÃO e EXPORTAÇÃO DE JOGOS E BRINQUEDOS LDA, Rua Melo e Sousa, Bloco 2, Estoril Garden, 2765 Estoril. NIF 502949546. As cores dos componentes podem diferir das indicadas na caixa. Recomendamos que anotem a nossa morada para futura referência. Impreso nos Estados Unidos em papel reciclado.

**G** Το K'NEX είναι σήμα κατατεθέν της K'NEX Industries, Inc. Τυπώθηκε στις Ηνωμένες Πολιτείες σε ανακυκλωμένο χαρτί.

**TR** K'NEX, K'NEX Industries, Inc.'in tescilli markasıdır. İNTERTOY tarafından ithal edilmiştir. PK 221, Şişli İstanbul. A.B.D.'de yeniden kullanılmış kağıda basılmıştır.

**J** K'NEXは K'NEX Industries, Inc. の登録商標です。リサイクル紙使用 Printed in the USA.

**CHI** K'NEX 是 K'NEX Industries, Inc. 的注册商標。  
香港九龍尖沙嘴廣東道七號海港城世運中心一五零六室  
Palmyra (香港) 有限公司台灣分公司, 台北縣砂址鎮中興路九十五號五樓二室  
在美國用再生紙印刷。

**IL** K'NEX Industries, Inc. הוא סימן מסחרי רשום של הסברו ישראל בע"מ, שדרות הרצל 104, ירושלים 96187 מודפס בארצות הברית על נייר ממוחזר

©1997 K'NEX Industries, Inc. • Hatfield, PA 19440-0700 • 1-800-KID-KNEX (USA & CANADA)

K'NEX is a registered trademark of K'NEX Industries, Inc. Manufactured under U.S. Patents 5,061,219, 5,137,486, 5,199,919, 5,238,438, 5,346,420, 5,350,331, 5,368,514, 5,421,762, 5,423,707, 5,427,559 and 5,518,435. Other U.S. and foreign patents pending.

Conforms to the Requirements of ASTM Standard Consumer Safety Specification on Toy Safety F963-96a.