

K'nex

EDUCATION

LEVERS & PULLEYS

Building Set

LEVIERS ET POULIES

Jeu de construction

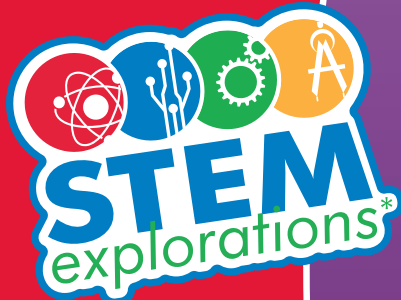

8+

79319

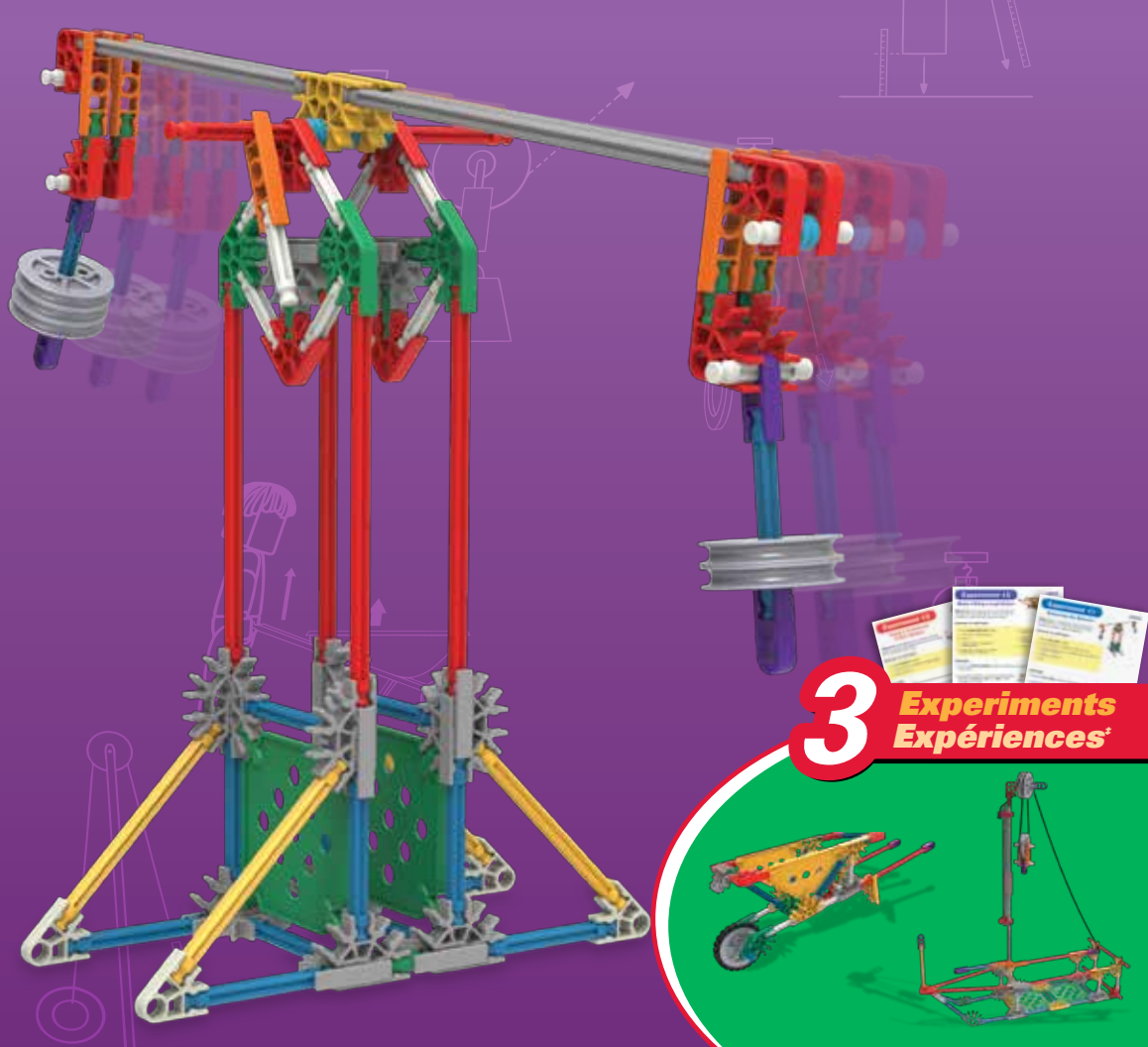

(EN) English

K'nex Building Basics

Start Building

To begin your model, find the **1** and follow the numbers. Each piece has its own shape and color. Just look at the pictures, find the pieces in your set that match and then connect them together. Try to face your model in the same direction as the instructions while you build. The arrows show you where the parts connect, but not all connections points have arrows. Faded colors show you this section is already built.

Spacers

There are places in your model where you need to add spacers. Be sure to use the correct number of spacers shown in the instructions.

Connectors

You can slide these special connectors together. Push tightly until you hear a "click". Pay close attention to the instructions and position them horizontally or vertically exactly as they are shown.

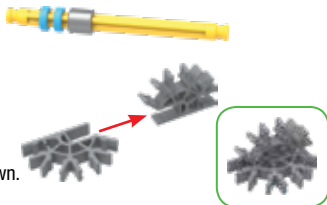
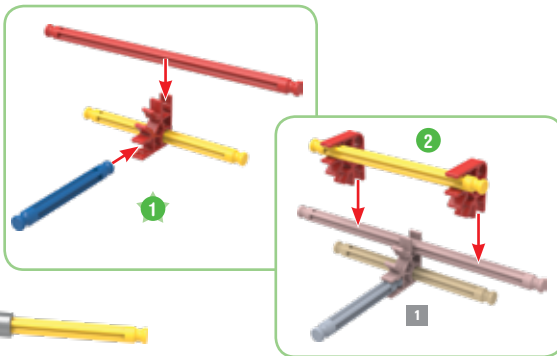

(FR) Français

K'nex Bases de la Construction

Démarre ta Construction

Pour commencer ton modèle, trouve l'étape numéro **1** et suis les numéros. Chaque pièce a sa propre forme et sa propre couleur. Regarde les illustrations, trouve les pièces qui correspondent à ce que tu vois et assemble-les. Pour t'aider pendant que tu construis, oriente ton modèle dans le même sens que les instructions. Les flèches t'indiquent où les pièces s'assemblent, mais les points de raccordement n'ont pas tous des flèches. Les pièces de couleur délavée sont celles que tu as déjà assemblées.

Espaceurs

Il y a des endroits sur le modèle où des séparateurs sont nécessaires. Assure-toi d'utiliser la bonne nombre de séparateurs, comme indiqué sur les instructions.

Connecteurs

Tu peux assembler ces connecteurs spéciaux en les faisant glisser l'un dans l'autre. Pousse fort jusqu'à entendre un « clic ». Lis attentivement les instructions et positionne-les horizontalement ou verticalement, en suivant exactement les illustrations.



(EN) Parts List

Before you start building, be sure to compare the parts in your set with the parts list here. If anything is missing, call or write to us using the information on the back cover. We are here to help you!

(FR) Liste des pièces

Avant de commencer à construire, assure-toi de comparer les pièces dans ta boîte à la liste de pièces fournie ici. S'il manque quelque chose, téléphone-nous ou écris-nous en te servant des informations figurant au verso de la notice. Nous sommes là pour t'aider !

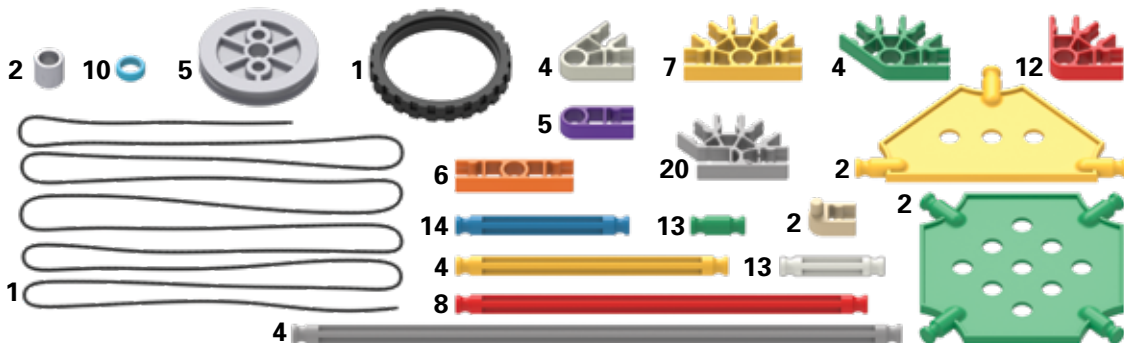



(EN) WARNING: CHOKING HAZARD – Small parts. Not for children under 3 years.

(FR) ATTENTION : RISQUE D'ÉTOUFFEMENT – Pièces de petite taille. Ne convient pas aux enfants de moins de 3 ans.

(ES) ADVERTENCIA: PELIGRO DE ASFIXIA – Piezas pequeñas. No para niños menores de 3 años.

(DE) ACHTUNG: ERSTICKUNGSGEFAHR – Kleinteile. Nicht geeignet für Kinder unter 3 Jahren.

(IT) AVVISO: PERICOLO DI SOFFOCARE – Pezzi piccoli. Non adatto per bambini sotto 3 anni.

(PT) AVISO: PERIGO DE SUFOCAÇÃO – Peças pequenas. Não se destina a crianças com menos de 3 anos de idade.

(NL) WAARSCHUWING: VERSTIKKINGSGEVAAR – Kleine onderdelen. Niet geschikt voor kinderen onder 3.

(EN) WARNING: Not suitable for children under 18 months. Long cord/Long chain. Strangulation hazard.

(FR) ATTENTION : Ne convient pas aux enfants de moins de 18 mois. Longue corde/Longue chaîne. Risque d'étranglement.

(ES) ADVERTENCIA: No adecuado para niños menores de 18 meses. Cable largo/cadena larga. Peligro de estrangulamiento.

(DE) ACHTUNG: Nicht geeignet für Kinder unter 18 Monate. Lange Schnur / Lange Kette. Strangulierungsgefahr.

(IT) AVVISO: Non adatto a bambini di età inferiore a 18 mesi. Cavo lungo / lunga catena. Rischio di strangolamento.

(PT) AVISO: Não recomendado para menores de 18 meses. Cabo longo / cadeia longa. Perigo de estrangulamento.

(NL) WAARSCHUWING: Niet geschikt voor kinderen onder de 18 maanden. Lang snoer / lange keten. Gevaar voor worging.

(EN) CAUTION: Keep hands, face, hair and clothing away from all moving parts.

(FR) ATTENTION : Gardez les cheveux, les doigts, le visage et les vêtements à l'écart de toutes les pièces mobiles.

(ES) PRECAUCIÓN: Mantén el cabello, los dedos, la cara y la ropa alejada de las piezas móviles.

(DE) VORSICHT: Haare, Finger, Gesicht und Kleidungsstücke nicht mit beweglichen Teilen in Berührung kommen lassen.

(IT) ATTENZIONE: Tenere i capelli, le dita, il viso e i vestiti lontano da tutte le parti in movimento.

(PT) CUIDADO: Mantém o cabelo, os dedos, a cara e a roupa afastados de todas as peças móveis.

(NL) OPGEPAST: Hou het haar, de vingers, het gezicht en kledij verwijderd van alle bewegende onderdelen.

Balance Balance Ausgewogenheit Balans

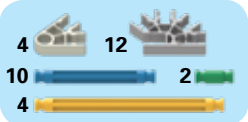

1

x2

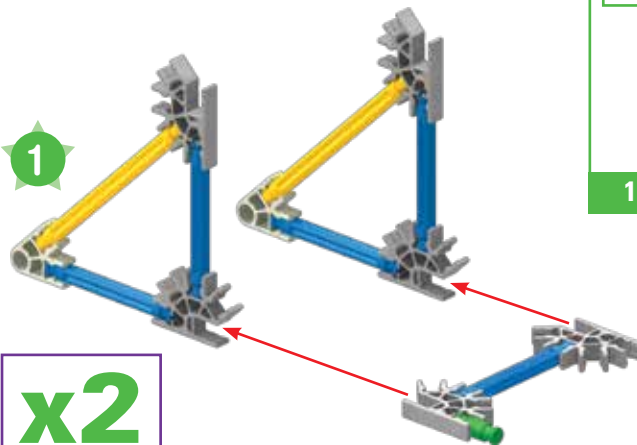

x2

1

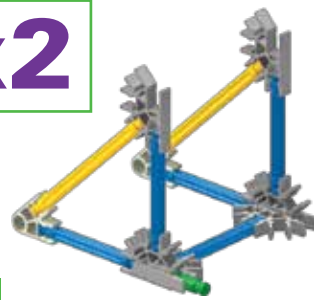

x2

2

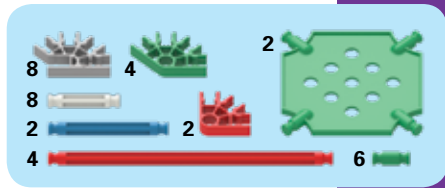
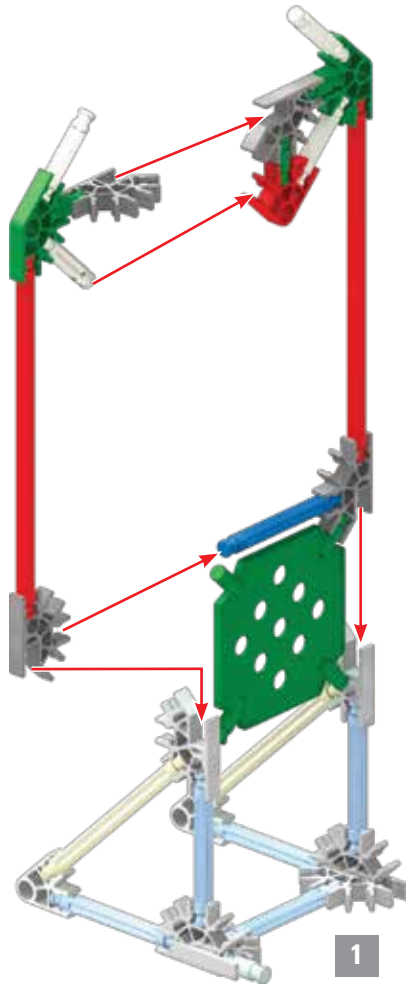

x2

1-2

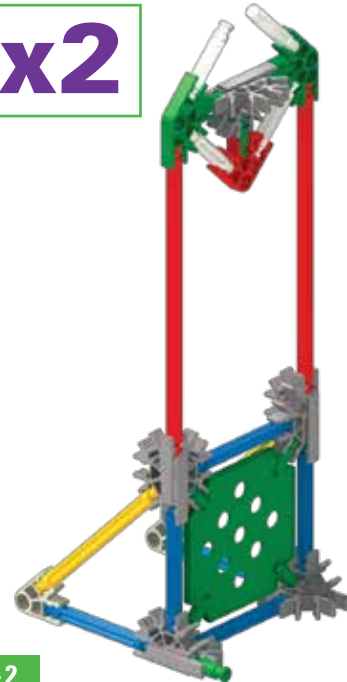

- | | | | | | | | | |
|---|--|---|--|---|--|---|--|--|
| 4 | | 4 | | 2 | | 4 | | |
| 2 | | 4 | | 8 | | | | |
| 4 | | | | | | | | |

3

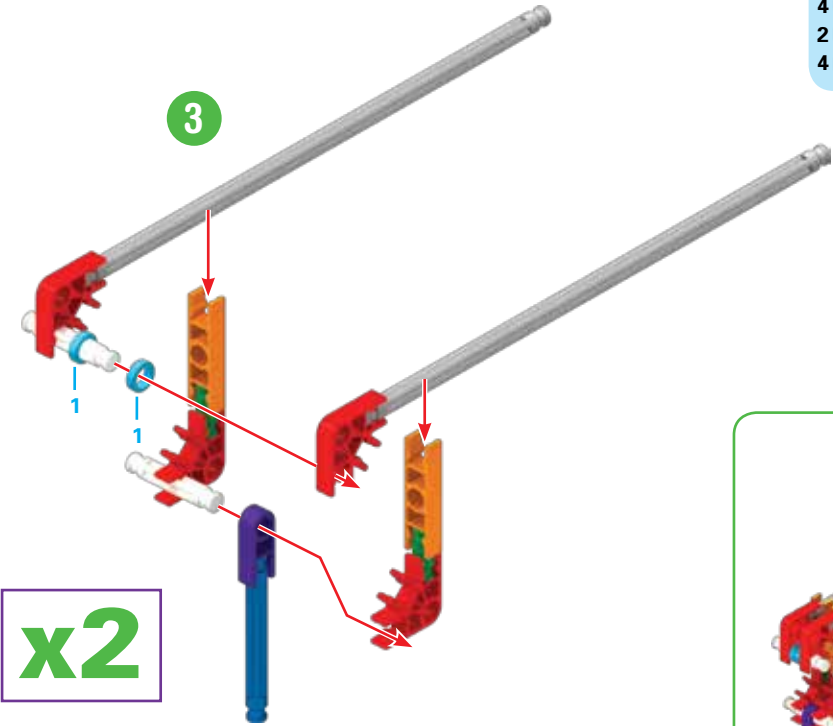

x2



x2

3

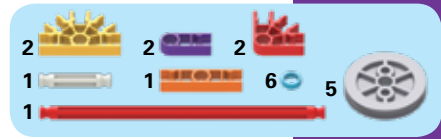
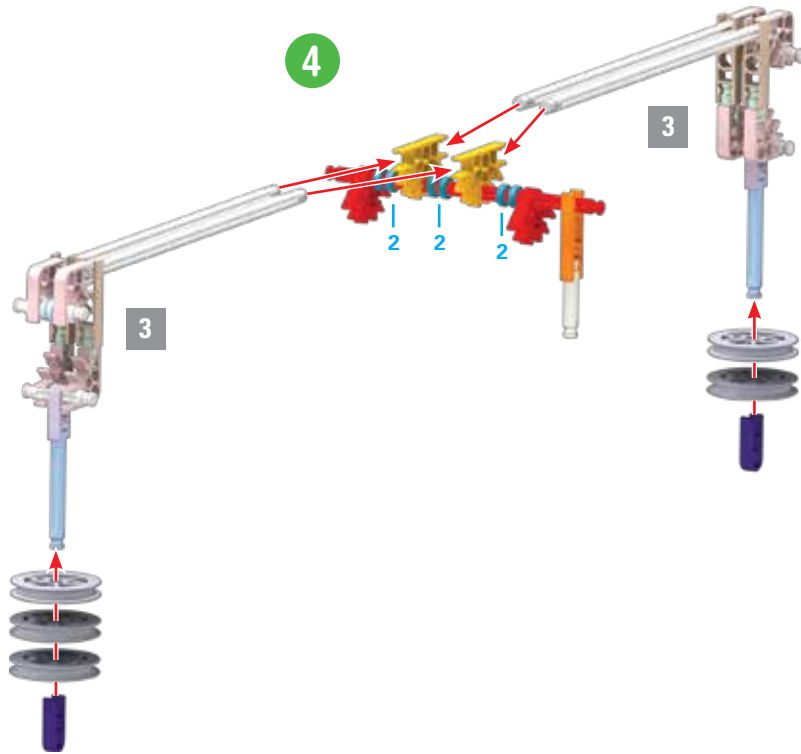

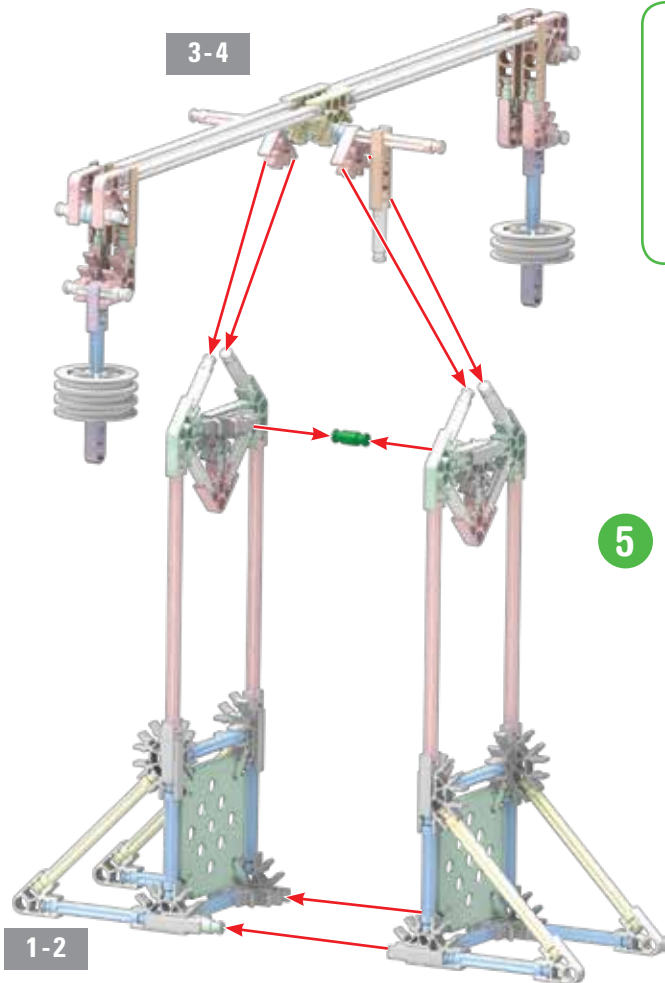

A balance is a 1st class lever. It weighs things like letters and apples. To make a balance work, you put the thing to weigh (the resistance) on one side, and weights (the effort) on the other. The fulcrum is in the middle. When the objects equal the same amount, the balance arm will be perfectly straight (level). If you move the resistance close to the fulcrum, you need less effort to balance it.

Une balance est un levier de 1e classe. Elle pèse des objets tels que des lettres et des pommes. Pour faire fonctionner une balance, vous mettez l'objet à peser (la résistance) d'un côté, et les poids (l'effort) de l'autre. Le point d'appui est au milieu. Lorsque les objets de chaque côté ont un poids similaire, le fléau de la balance est totalement horizontal. Si vous déplacez la résistance plus près du point d'appui, vous aurez besoin de faire moins d'efforts pour équilibrer les deux plateaux de la balance.

1

5



1-5

Experiment #1

Balancing the Balance

Objectives: Investigate how the closeness of the resistance to the fulcrum affects the effort needed to achieve a state of balance.



Materials You Will Need:

- built **BALANCE** model
- 10 washers or small paper clips
- Small stickers or pieces of masking tape
- A small object such as a binder clip, an eraser or a piece of chalk
- paper or notebook
- ruler

PROCESS:

1. Build the **BALANCE** model by following the step-by-step building instructions.

2. Using small stickers or pieces of masking tape, identify the **fulcrum**, **load**, and **effort** of the balance model.

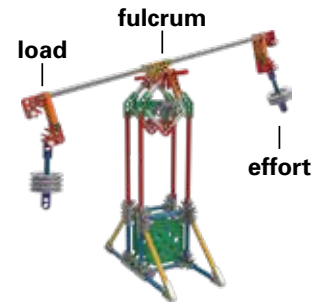

3. Identify which class of lever the balance belongs to and why.

- Remove the gray trays (gray pulley wheels) from the model. Push the red and orange hangers to the end of the balance arms. Once the two arms are stationary, observe and describe, using the correct vocabulary, what the model is doing.
- What happens when one end of the model is given a small push/has a force applied? Explain your observations.
- Why does the balance remain stationary, or at rest, until a force acts on it?

4. Replace the hanging trays (gray pulleys) so that there are two (2) pulleys on one side and one (1) pulley on the other. Push both of the hanging trays (gray pulleys) to the end of the balance arms.

- a. What happens to the balance? Why does this happen?
 - b. What do you need to do to balance the forces in the model?
5. Go back to your unbalanced model with 2 pulleys on one side and 1 pulley on the other. Find a different way to balance the model without adding or removing pulleys. **Tip:** Try sliding the hanging trays, one at a time, closer to the center.

- a. What happens?
- b. Why does this happen?

6. Copy the table below to record your findings for the next steps in your notebook.

| Effort Arm | | Load/Resistance Arm | |
|---------------------------------------|-----------------------|---------------------|-----------------------|
| Number of washers/paperclips (weight) | Distance from fulcrum | Object | Distance from fulcrum |
| | | | |
| | | | |
| | | | |
| | | | |
| | | | |
| | | | |
| | | | |

- a. Change the balance so that there is one pulley on each hanging tray. Make sure each tray is the same distance from the fulcrum. Measure that distance and record it in the table.
 - b. Place a small object on the load tray. Use washers or small paper clips as the weights on the other tray. Add washers or paper clips to the effort tray until the balance is level.
 - c. Count how many washers/paperclips it takes to balance the balance. Record your result in the table.
7. Move the load closer to the fulcrum. Balance the load by changing the amount of the effort force (weight).
- a. Record the measurements in the table.
 - b. What do you notice about the length of the effort arm and the length of the resistance (load) arm?
 - c. Did you add or remove weight? Why?
 - d. Repeat this, moving the load and balancing it again. Record the measurements in the table.

Extension Activity

- e. Make a drawing of the balance in your notebook to show the positions of the fulcrum, effort and load and the directions in which the forces are acting.
8. Move the effort closer to the fulcrum. Balance the load by changing the amount of the effort force.
- a. Record the measurements in the table.
 - b. What do you notice about the length of the effort arm and the length of the resistance (load) arm?
 - c. Did you add or remove weight? Why?
 - d. Repeat this, moving the effort and balancing the load again. Record the measurements in the table.
 - e. Make a sketch of the balance in your notebook to show the positions of the fulcrum, effort and load and the directions in which the forces are acting.

1. Use gram weights and a ruler to determine the mathematical relationship involved in balancing the lever. Balance the lever with gram weights on both hanging trays. Use the ruler to measure the distances of the load and the effort from the fulcrum when the lever is balanced.

The Principle of Levers states that for a lever to be balanced:

Effort x its distance from the fulcrum = Resistance (load) x its distance from the fulcrum

$$\text{E} \times \text{EA} = \text{R} \times \text{RA}$$

Where: E = Effort force

R = Resistance

EA = Length of Effort Arm

RA = Length of Resistance Arm

Expérience # 1

Équilibrer la Balance

Objectifs : Enquêter sur la façon dont la proximité de la résistance du point d'appui affecte l'effort nécessaire pour atteindre un état d'équilibre.



Matériaux dont vous aurez

- le modelé de la **BALANCE**
- 10 rondelles ou petits trombones
- Les petits autocollants ou des morceaux de ruban adhésif
- Un petit objet comme un clip de liant, une gomme ou un morceau de craie
- papier ou bloc-notes
- règle

PROCESSUS :

1. Construisez le modèle de **BALANCE** en suivant les instructions étape-par-étape.

2. L'utilisation de petits autocollants ou des morceaux de ruban adhésif, d'identifier le **point d'appui**, la **charge** et l'**effort** du modèle d'équilibre.

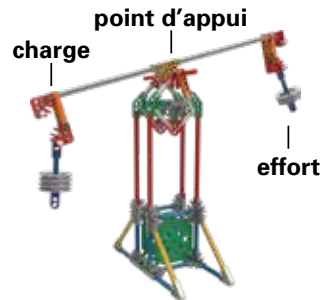

3. Identifier la classe de levier le solde appartient à et pourquoi.

- a. Retirez les plateaux gris (roues de poulie gris) du modèle. Poussez les cintres rouge et orange à l'extrémité des bras d'équilibre. Une fois que les deux bras sont stationnaires, observez et décrivez, en utilisant le vocabulaire correct, ce que le modèle est en train de faire.
- b. Qu'est-ce qui se passe quand une extrémité du modèle est donnée une petite poussée / a une force appliquée? Expliquez vos observations.
- c. Pourquoi l'équilibre reste stationnaire, ou au repos, jusqu'à ce qu'une force agit sur elle ?

4. Remplacer les plateaux suspendus (poulies gris) de sorte qu'il y a deux (2) poulies sur un côté et un (1) de l'autre poulie. Poussez les deux plateaux suspendus (poulies gris) à l'extrémité des bras d'équilibre.
 - a. Qu'est-ce qui arrive à l'équilibre ? Pourquoi cela ?
 - b. Qu'est-ce que vous devez faire pour équilibrer les forces dans le modèle ?

5. Retour à votre modèle asymétrique avec 2 poulies d'un côté et 1 poulie sur l'autre. Trouver une autre façon d'équilibrer le modèle sans ajouter ou de retirer des poulies. Astuce: essayez de faire glisser les plateaux suspendus, un à la fois, plus près du centre.
 - a. Ce qui se produit ?
 - b. Pourquoi cela ?

6. Copiez le tableau ci-dessous pour enregistrer vos conclusions pour les prochaines étapes de votre ordinateur portable.

| Bras de levier moteur | | Bras de levier résistant/Charge | |
|---|---------------------------|---------------------------------|---------------------------|
| Nombre de rondelles ou de trombones (poids) | Distance du point d'appui | Objet | Distance du point d'appui |
| | | | |
| | | | |
| | | | |
| | | | |
| | | | |
| | | | |
| | | | |

- a. Changer l'équilibre afin qu'il y ait une poulie sur chaque plateau accroché. Assurez-vous que chaque plateau est à la même distance du point d'appui. Mesurer cette distance et l'enregistrer dans le tableau.
 - b. Placez un petit objet sur le plateau de charge. Utiliser des rondelles ou petits trombones que les poids sur l'autre plateau. Ajouter des rondelles ou des trombones à la barre d'effort jusqu'à ce que la balance est à niveau.
 - c. Comptez combien de lave-linge / paperclips qu'il faut pour équilibrer la balance. Enregistrez votre résultat dans la table.

7. Déplacer la charge plus près du point d'appui. Répartissez la charge en modifiant la quantité de la force de l'effort (en poids).
 - a. Enregistrer les mesures dans le tableau.
 - b. Que remarquez-vous au sujet de la longueur du bras de l'effort et de la longueur de la résistance (charge) bras ?
 - c. Avez-vous ajoutez ou supprimez du poids ? Pourquoi ?

d. Répétez cela, le déplacement de la charge et de l'équilibrer à nouveau. Enregistrer les mesures dans le tableau.

e. Faites un dessin de l'équilibre dans votre ordinateur portable pour montrer les positions du point d'appui, de l'effort et de la charge et les directions dans lesquelles les forces agissent.

8. Déplacer l'effort plus proche du point d'appui. Répartissez la charge en modifiant la quantité de la force de l'effort.

a. Enregistrer les mesures dans le tableau.

b. Que remarquez-vous au sujet de la longueur du bras de l'effort et de la longueur de la résistance (charge) bras ?

c. Avez-vous ajoutez ou supprimez du poids ? Pourquoi ?

d. Répétez cela, le déplacement de l'effort et de l'équilibrage de la charge à nouveau. Enregistrer les mesures dans le tableau.

e. Faites un croquis de l'équilibre dans votre ordinateur portable pour montrer les positions

du point d'appui, de l'effort et de la charge et les directions dans lesquelles les forces agissent.

Activité supplémentaire

1. Utilisez des poids grammes et une règle pour déterminer la relation mathématique impliquée dans l'équilibre du levier. Équilibrer le levier avec des poids-grammes sur les deux plateaux suspendus. Utilisez la règle pour mesurer les distances de la charge et l'effort du point d'appui lorsque le levier est équilibré.

Le principe de Leviers indique que pour un levier pour être équilibré :

$E \times EA = R \times RA$

ou

$$E \times EA = R \times RA$$

Où : E = la force de l'effort

R = La résistance

EA = Longueur de l'effort Arm

RA = Longueur de la Résistance Arm



WHEELBARROW AND EXPERIMENT #2

BROUETTE ET L'EXPÉRIENCE # 2**



** Carretilla y el Experimento #2
Schubkarre und Experiment #2
Carriola panoramica e esperimento #2
Carrinho de mão e experimento #2
Kruiwagen en Experiment #2

(EN) **ALTERNATE MODELS & EXPERIMENTS**
For instructions of these models and experiments,
go to www.knex.com/instructions and enter code
79319.

(FR) **MODÈLES ET EXPÉRIENCES
ALTERNATIVES :**
Pour obtenir des instructions de ces modèles et
expériences, aller à www.knex.com/instructions
et entrez le code 79319.

(ES) **MODELOS ALTERNATIVOS Y
EXPERIMENTOS:**
Para obtener instrucciones de estos modelos y
experimentos, vaya a www.knex.com/instructions
e introduzca el código 79319.

(DE) **ALTERNATIVE MODELLE UND
EXPERIMENTE:**

Für Anweisungen dieser Modelle und Experimente
gehen Sie zu www.knex.com/instructions und
geben den Code 79319 ein.

(IT) **MODELLI E ESPERIMENTI ALTERNATIVI:**
Per le istruzioni di questi modelli ed esperimenti, vai
a www.knex.com/instructions e inserire il
codice 79319.

(PT) **MODELOS ALTERNATIVOS &
EXPERIMENTOS:** Para obter instruções destes
modelos e experiências, vá para www.knex.com/instructions
e inserir o código 79319.

(NL) **ALTERNATIEVE MODELLEN EN
EXPERIMENTEN:**
Voor instructies van deze modellen en
experimenten, ga naar www.knex.com/instructions
en enter code 79319.

SAILBOAT AND EXPERIMENT #3

BATEAU À VOILE ET L'EXPÉRIENCE # 3***

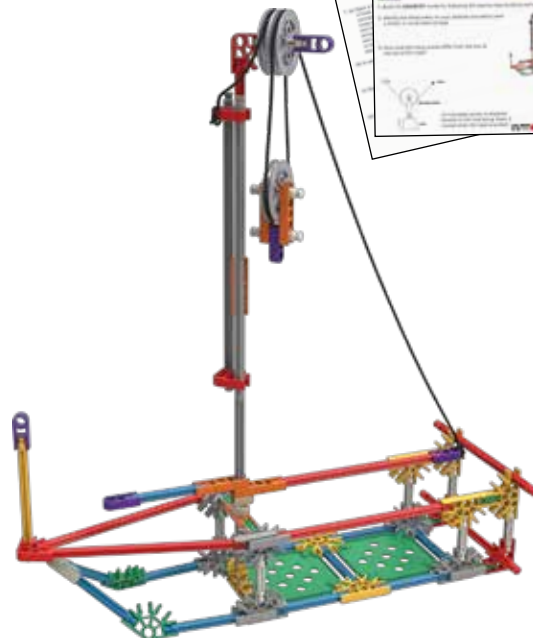
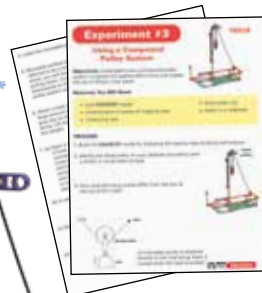

*** Veler y el Experimento #3
Segelboot und Experiment #3
Barca a vela e esperimento #3
Veleiro e experimento #3
Zeilboot en Experiment #3

(ES) **Español**

Básicos de Construcción

Empieza a construir

Para comenzar tu modelo, busca el 1 y sigue los números. Cada pieza tiene su propia forma y color. Simplemente mira los dibujos, busca las piezas correspondientes en tu juego y después conéctalas. Mientras construyes, trata de colocar tu modelo en la misma dirección que se muestra en las instrucciones. Los colores destiñidos muestran que esta sección ya está construida. Conecta las nuevas secciones en los lugares señalados por las flechas. Las nuevas piezas que agregues estarán en colores vivos.

Espaciadores

Hay lugares en tu modelo donde tendrás que agregar espaciadores. Asegúrate de cuéntalos con cuidado.

Conectores

Hay conectores azules y plateados con ranuras largas especiales. Se enganchan deslizándose como ves en los dibujos. Conecta estas piezas empujándolas hasta que oigas "click".

Lista de piezas

Antes de comenzar a construir, compare las piezas de su juego con las que se enumeran aquí. Si falta algo, llámenos o escribanos utilizando la información que se encuentra en el reverso. ¡Estamos aquí para ayudarle!

(DE) **Deutsch**

Grundlegende Bauanleitungen für K'NEX

Los geht's mit dem Bauen

Um mit dem Bauen deines Modells zu beginnen, suche die Nummer 1 und folge den laufenden Nummern. Jedes Teil hat seine eigene Form und Farbe. Schau dir einfach die Abbildungen an, such die Teile in deinem Bausatz, die so aussehen wie das, was du auf der Abbildung siehst und steck sie ineinander. Versuche, dein Modell beim Zusammenbauen so zu orientieren, dass es in die gleiche Richtung weist, wie es in den Anleitungen beschrieben und gezeigt wird. Blasser Farben weisen darauf hin, dass dieser Streckenabschnitt bereits zusammengebaut ist.

Abstandsstücke

An manchen Stellen in deinem Modell musst du Abstandsstücke einbauen. Achte darauf, die richtige Anzahl von Abstandsstücken wie in der Anleitung gezeigt zu verwenden.

Verbindungsstücke

Blaue und silberfarbene verbindungsstücke haben besonders lange Schlitze. Wie du auf der Abbildung sehen kannst, lassen sie sich ineinander schieben. Achte beim Aneinanderfügen dieser Teile darauf, dass du ein Klickgeräusch hörst. Erst dann sind die Teile fest miteinander verbunden.

Teilleiste

Bevor du mit dem Bauen anfängst, solltest du prüfen ob die Teile in deinem Bausatz mit denen auf dieser Teilleiste übereinstimmen. Falls etwas fehlt, rufe uns an oder schreibe uns (siehe Rückseite). Wir sind für dich da!

(IT) **Italiano**

Istruzioni di base per costruire con K'NEX

Comincia a costruire

Per iniziare il modello, cerca il numero 1 e segui i numeri. Ogni pezzo ha una sua forma e un suo colore. Guarda la figura, trova i pezzi corrispondenti nel set e mettili insieme. Cerca di tenere il modello nella stessa direzione della figura e in tal modo sarà più semplice attaccare i pezzi nei posti giusti. I colori spenti ti dicono che questa sezione è già stata costruita. Dovrai collegare la nuova sezione al punto indicato dalla punta della freccia.

Spaziatori

Ci sono punti nel tuo modello a cui dovrai aggiungere spaziatori. Accertati di contarli attentamente.

Connettori

È molto importante posizionare i connettori blu e argento in una specifica direzione. Presta molta attenzione alle istruzioni e posiziona i connettori orizzontalmente o verticalmente proprio come illustrato. Spingi con forza fino ad udire un clic.

Elenco delle parti

Prima di cominciare a costruire, accertati di confrontare le parti che sono nel tuo set con l'elenco delle parti qui. Se ne manca una chiamaci o scrivi usando le informazioni che sono nella retrocopertina. Noi siamo qui per aiutarti!

(PT) **Português**

Pontos básicos para a construção K'NEX

Inicia a construção

Para começar a montar o modelo, encontre o número 1 do passo e siga os números. Cada peça tem a sua própria forma e cor. Basta simplesmente olhares para a ilustração, procurar as peças do teu jogo correspondentes às que estás a ver e, em seguida, conectar umas nas outras. Enquanto estás a montar as peças, tenta manter o teu modelo na mesma direção, conforme mostrado na ilustração, para assim ligares as peças correctamente. As cores desbotadas indicam que esta secção já está montada. Passarás então a fazer a conexão da nova secção no local indicado pelas setas.

Espaçadores

Existirão certos pontos no teu modelo que necessitam a colocação de espaçadores. Assegura-te que os contagem cuidadosamente.

Conectores

É muito importante que posiciones os conectores azuis e cor de prateados numa direção específica. Presta muita atenção às instruções e coloca estes conectores horizontal ou verticalmente, exactamente conforme se mostra nas ilustrações. Junta as partes simultaneamente e com firmeza até ouvires um "estalido".

Lista des pièces

Antes de iniciars a construção, certifica-te de que comparas as peças do teu conjunto com a lista das peças aqui. Se faltar alguma peça telefona ou escreve-nos usando as informações indicadas na contracapa. Estamos aqui para te ajudar!

(NL) **Nederlands**

Basisstappen voor K'NEX bouwen

Begin te bouwen

Om met je model te beginnen, vind eerst het nummer 1 en volg de nummers. Elk stuk heeft zijn eigen vorm en kleur. Kijk gewoonweg naar de afbeeldingen, vind de overeenstemmende stukken terug in je geheel en maak ze aan mekaar vast. Tracht je model in dezelfde richting te plaatsen als de aanwijzingen terwijl je bouwt en monteert. De vervaagde kleuren duiden aan dat dit deel reeds is opgebouwd. Gelieve het nieuwe deel vast te koppelen op de plaats aangeduid door de pijlen.

Afstandhouders

Op bepaalde plekken van je model moet je afstandhouders gebruiken. Zorg dat je het juiste aantal afstandhouders gebruikt, zoals wordt getoond in de instructies.

Koppelstukken

Er zijn blauwe en zilveren koppelstukken met speciale lange gleuven. Ze schuiven in mekaar zoals je kunt zien op de afbeeldingen. Duw deze onderdelen in mekaar tot je een "klik" hoort.

Lijst met onderdelen

Controleer aan de hand van deze lijst of je set alle onderdelen bevat voordat je begint te bouwen. Als er een onderdeel ontbreekt, bel of schrijf ons dan. Je vindt onze gegevens op de achterkant. We helpen je graag!

knex EDUCATION.COM

- (EN) K'NEX and K'NEX Education are registered trademarks of Basic Fun, Inc. Customers outside the USA and Canada contact your local distributor at www.knex.com/distributors
- (FR) K'NEX et K'NEX Education sont des marques déposées de Basic Fun, Inc. Pour les clients en dehors du Canada et des États-Unis, veuillez contacter votre distributeur local que vous pouvez trouver sur www.knex.com/distributors
- (ES) K'NEX y K'NEX Education son marcas registradas de Basic Fun, Inc. Para clientes fuera de los EE.UU. y Canadá, por favor póngase en contacto con su distribuidor local en www.knex.com/distributors
- (DE) K'NEX und K'NEX Education sind eingetragene Warenzeichen der Basic Fun, Inc. Kunden außerhalb der USA/Kanada wenden sich bitte an Ihren lokalen Distributor bei www.knex.com/distributors
- (IT) K'NEX è K'NEX Education sono marchi registrati di Basic Fun, Inc. I clienti al di fuori degli Stati Uniti e del Canada contattate il vostro distributore locale a www.knex.com/distributors
- (PT) K'NEX e K'NEX Education são marcas registradas da Basic Fun, Inc. Os clientes fora dos EUA/Canadá contate seu distribuidor local em www.knex.com/distributors
- (NL) K'NEX en K'NEX Education zijn geregistreerde handelsmerken van Basic Fun, Inc. Klanten buiten de VS en Canada kunnen contact opnemen met de plaatselijke distributeur op www.knex.com/distributors

- (EN) Product & colors may vary. Most models can be built one at a time.
- (FR) Le produit et ses couleurs peuvent varier. Les différents modèles ne peuvent être construits qu'un par un.
- (ES) El producto y los colores pueden variar. La mayoría de los modelos se pueden construir uno a la vez.
- (DE) Produkte und Farben können abweichen. Die meisten Modelle können immer nur einzeln gebaut werden.
- (IT) Prodotti e colori possono differire. La maggior parte dei modelli si può costruire autonomamente.
- (PT) O produto e as cores podem variar. A maioria dos modelos pode ser montado um de cada vez.
- (NL) Product en kleuren kunnen variëren. De meeste modellen kunnen uitsluitend een voor een worden gebouwd.

©2018 K'NEX, a Division of Basic Fun, Inc., P.O. Box 700, Hatfield, PA 19440-0700; 1-800-KID-KNEX (USA/Canada/États-Unis/EE.UU.); email@knex.com; knex.com. K'NEX UK Ltd., 200 Brook Drive, Green Park, Reading, RG6 2UB England; K'NEX France, 24 rue du Quatre Septembre, 75002 Paris, France.



Sold separately.
Vendus séparément.
Se venden por separado.
Separat erhältlich.
Venduti separatamente.
Vendidos separadamente.
Afzonderlijk verkrijgbaar.

 facebook.com/KNEXeducation

8+
AGE/ÂGE
ALTER/LEEFTIJD

179319-V4-10/18

- * Exploraciones
Erkundungen
Le esplorazioni
Explorações
Verkenningen
- ‡ Experimentos
Experimente
Esperimenti
Experimentos
Experimenten